

SPV-MAE/MAW型

■寸法表 (mm)

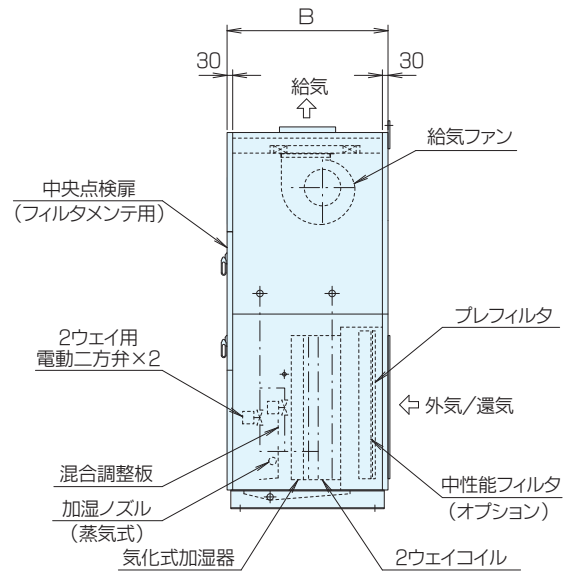
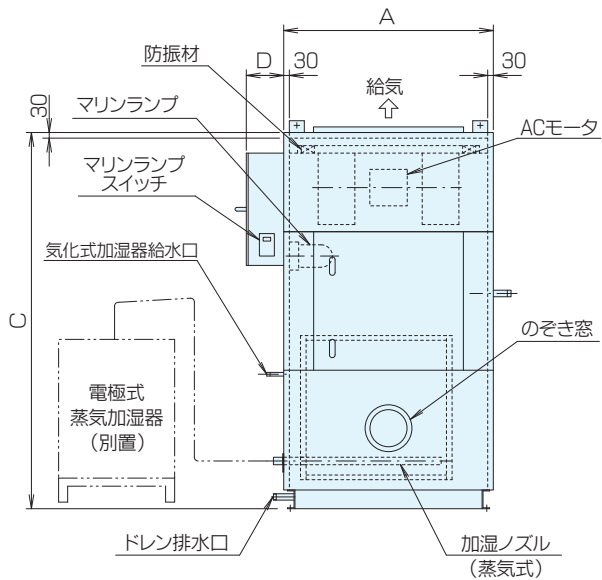
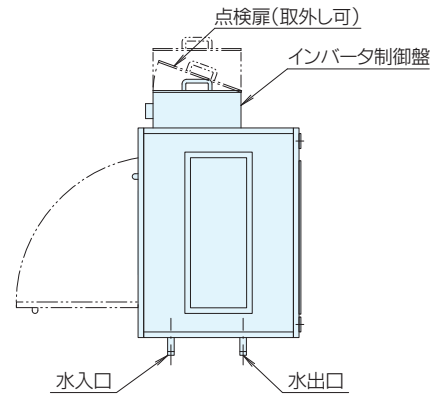

型番	A	B	C	D
2200	900	900	1730	200
3300	950	〃	1830	〃
4300	1050	〃	1980	〃
5000	1120	〃	2010	〃
5700	1320	〃	〃	〃
7300	1520	〃	〃	〃
8400	1670	〃	〃	〃

●本図は5000-MAW型を示します。

SPV-MAS型

■寸法表 (mm)

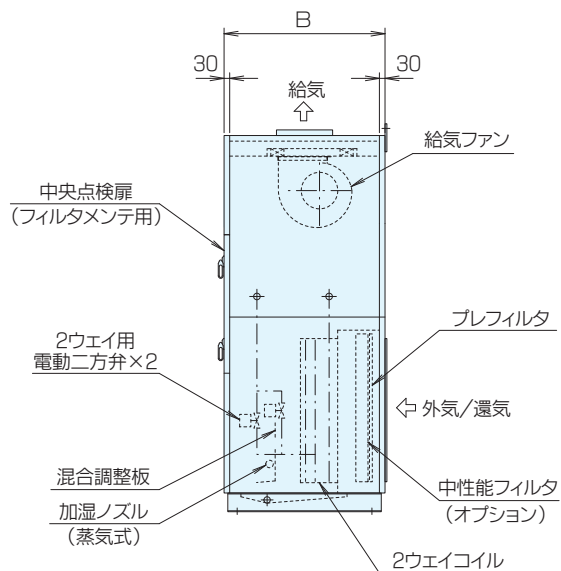
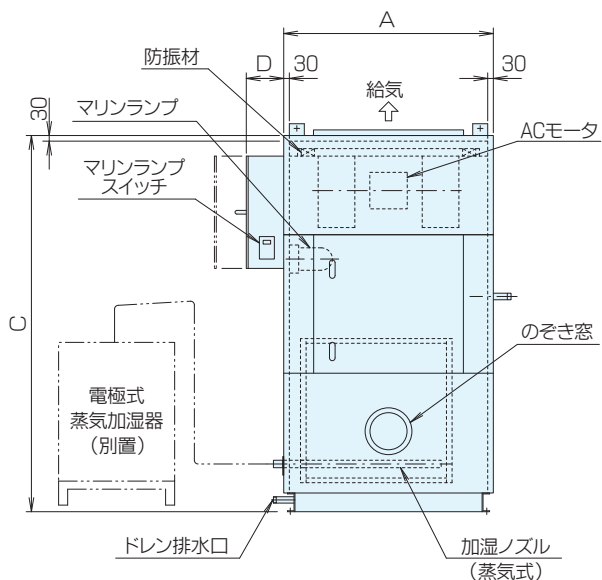
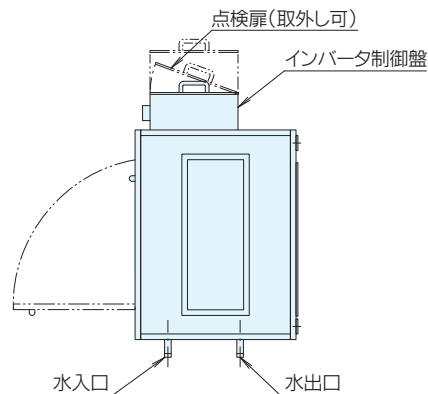

型番	A	B	C	D
2200	900	800	1730	200
3300	950	〃	1830	〃
4300	1050	〃	1980	〃
5000	1120	〃	2010	〃
5700	1320	〃	〃	〃
7300	1520	〃	〃	〃
8400	1670	〃	〃	〃

●本図は5000-MAS型を示します。

メンテナンス要領

■SPV型(例)

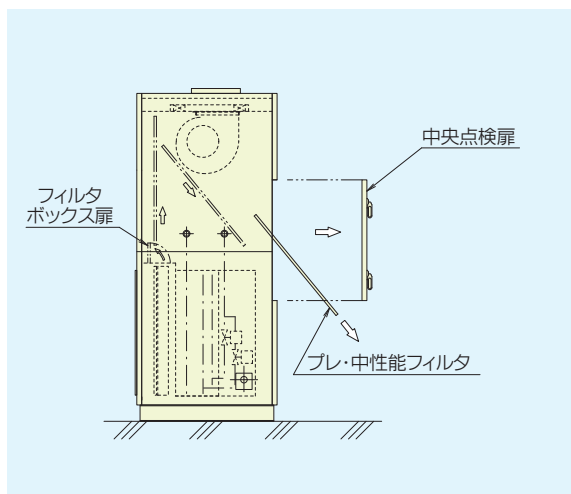

■プレフィルタ・中性能フィルタの取出し

正面の中央点検扉を開き、フィルタボックスの扉を開けてフィルタを上部に引抜き、機外へ取出します。

プレフィルタは水洗いし乾燥後、元に戻します。

中性能フィルタは新しいものと交換します。
(交換目安は約1年です。)

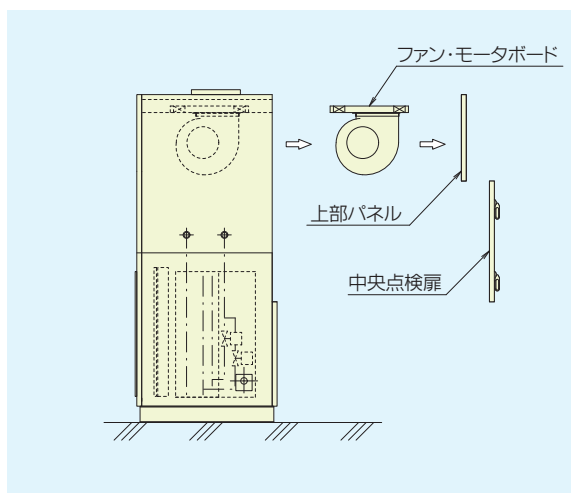

■ファンモータの取出し

正面の上部パネル、中央点検扉、補強枠などを外し、ファン・モータボードと防振材を止めている4本のボルトナットを外し、機外へ引出します。

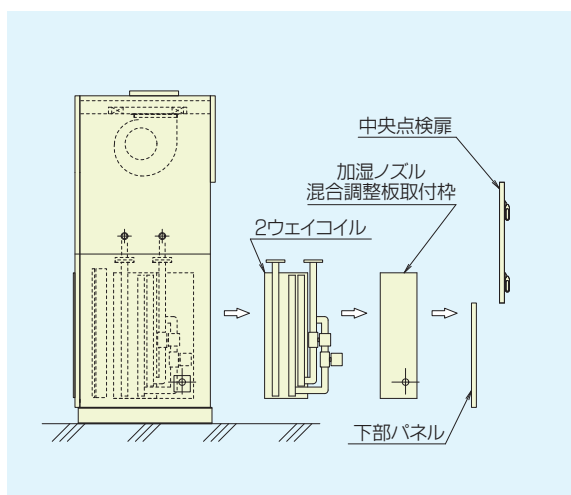

■加湿器、コイルの取出し

正面の下部パネル、中央点検扉、補強枠などを外し、加湿ノズルと混合調整板を取付けている枠のビスを外し、機外へ取出します。

配管途中のユニオンまたはフランジを外し、次に、コイルを固定しているボルトを外して機外へ引出します。