



空冷直膨式 高性能エアハン

個別シリーズ3-B 2017/7



2ウェイ回路
標準搭載!



空冷直膨式 高性能エアハン

自然力を活用、人に優しい「空気質」の追求!

ビルや産業空調の外気、混合処理に
ヒートポンプ応用技術で貢献!

交互
デフロスト

省エネ
低温送風
13℃可

低負荷時
片側停止

3大特長

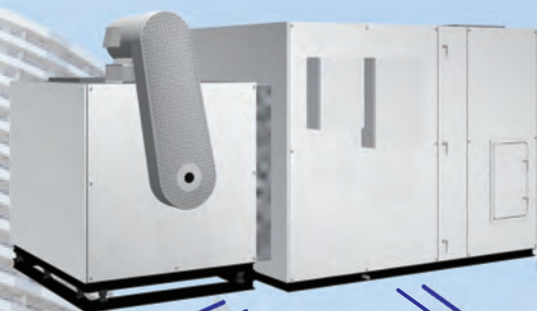

2ウェイ回路
標準搭載!



13°C除湿、ハイブリッド加湿で空気質大幅向上!

(1) 省エネ、2ウェイ回路方式

コイルを2回路に分割形成し、始動時は100%運転、室温安定時は室外機を容量制御、中間期など低負荷時は片側室外機を完全停止で大幅省エネ。

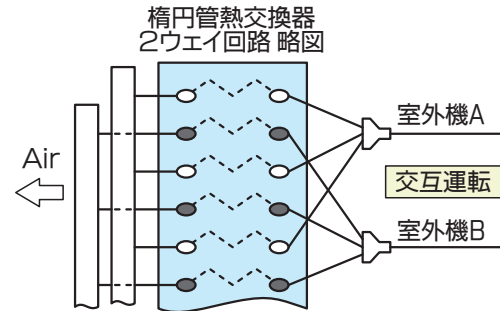

(2) 交互デフロスト運転制御

冬期着霜時はデフロスト運転を交互に行い、極力給気温度の保持と室外機を長寿命化!



(3) 夏期、除湿

夏期13°C過冷却除湿、風量30%減、送風動力40~45%減でさらに省エネ!

(4) 冬期、加湿

気化式加湿器でRH40%加湿し空気質向上します!

(5) ハイブリッド加湿も可

新機種の積層形(SHV型)立形(DHV型)および立形(FCV型)は、気化式+蒸気式加湿器(ハイブリッド加湿)を組み込みRH50%以上加湿でき省エネ、健康美容にも役立ちます!

気化式加湿器



気化式の不足分を蒸気式で補い、完璧な加湿と中間期の加湿暖房や外気冷房時の低温加湿ができます。また、純水器の必要はありません。

電極式蒸気加湿器(導電制御付)



(6) 低温送風用吹出口

低温送風に対応、室内空気です誘引再熱し結露防止します。



誘引レジスター



誘引パンカー

制御システム図

KM-A型 設備用室外機

外調機、外気混合空調機

KM-A型 設備用室外機

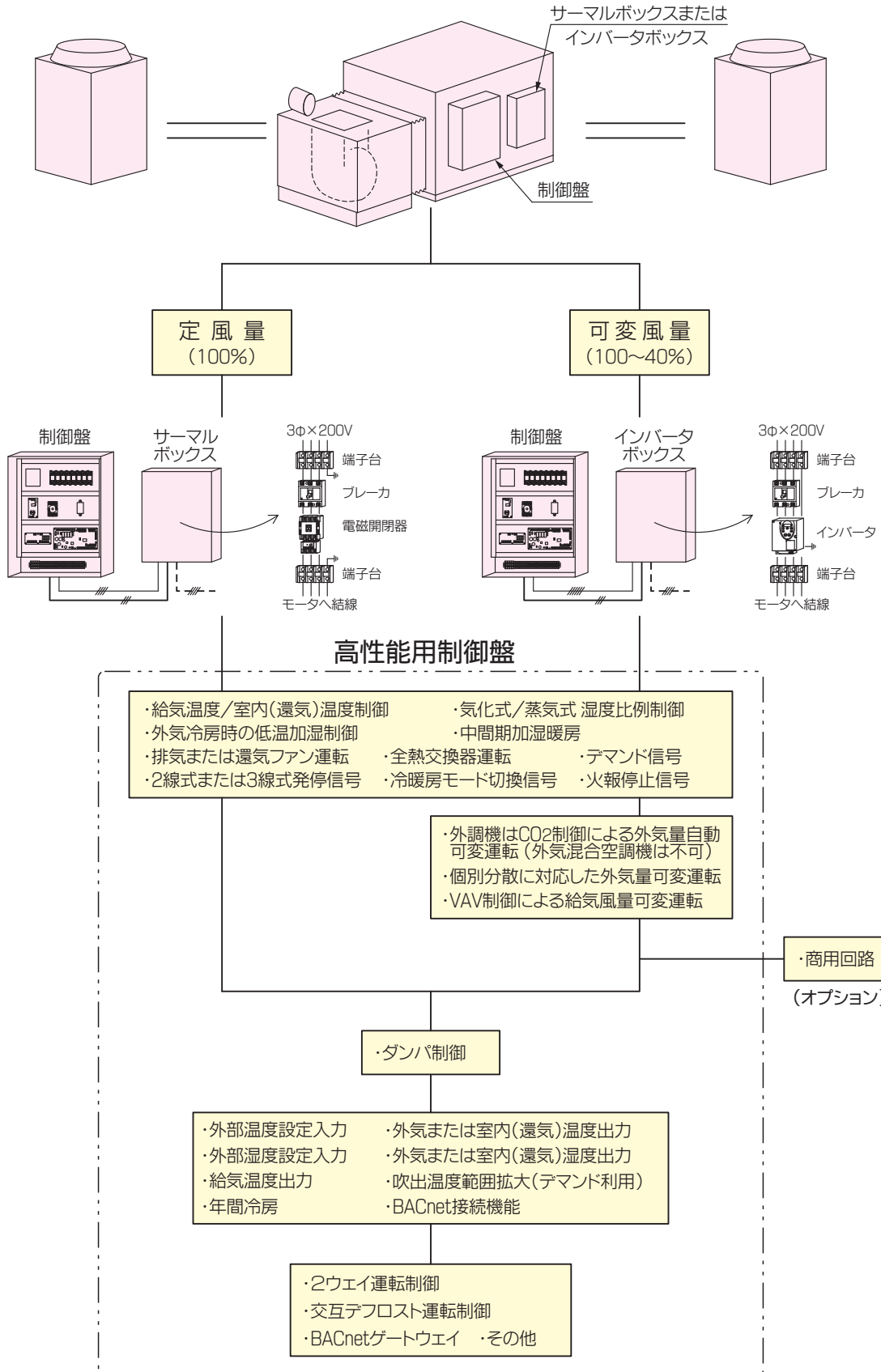

制御比較表

| 仕 様 | 空冷直膨式 高性能エアハン | 空冷直膨式 エアハン (別冊カタログ品) |
|--------------------|------------------|----------------------------|
| 冷暖房運転 | ○ | ○ |
| 温度制御 | ○ | ○ |
| 湿度制御 | ○ | オプション |
| CO ₂ 制御 | ○ | 〃 |
| スケジュール運転 | ○ | ○ |
| BACnet接続 | ○ | オプション |
| 外部入出力 | ○ | 〃 |
| 交互デフロスト | ○ | 〃 |
| 2ウェイ・交互運転制御 | ○ | — |
| ハイブリッド加湿 | ○ | — |



高性能エアハン用
マイティリモコン



高性能用制御盤



BACnet ゲートウェイ

低温送風用吹出口

(1) 環境エアビーム 13℃低温送風を室内空気です誘引再熱、結露防止し放射整流空調します。

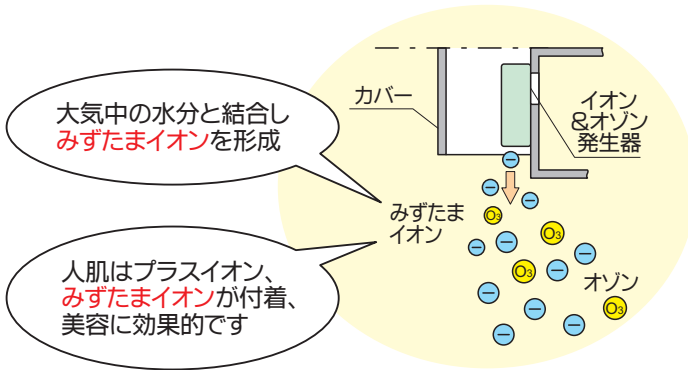
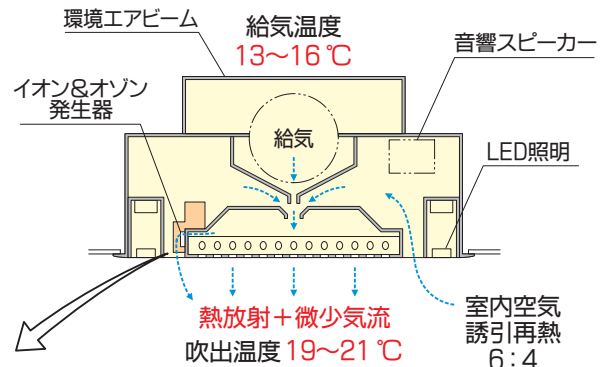

環境エアビームにイオン&オゾン発生器を組み込み、みずたまイオンで塵埃、雑菌を捕捉除去、空気清浄に大きな効果を発揮します。また、LED照明や音響スピーカーも同時に組み込み室内環境を改善します。

(2) 誘引レジスター 13℃低温送風を室内空気です誘引再熱、結露防止します。ホテル客室、小店舗、食堂、廊下などに最適です。

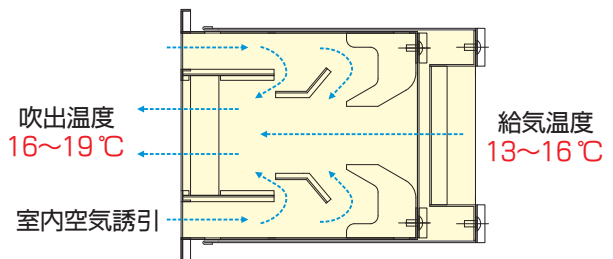



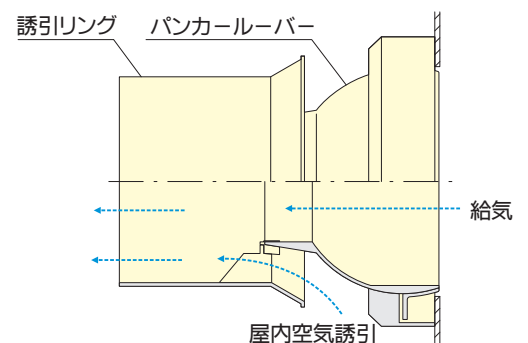
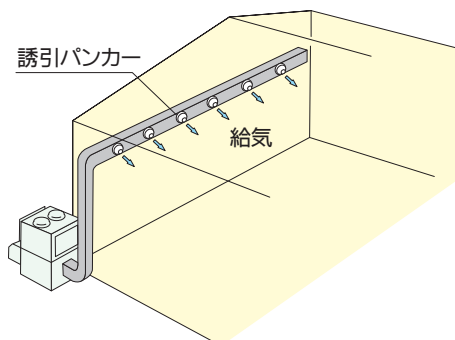





(3) 誘引パンカー 低温送風対応の誘引再熱、結露防止設計、誘引リングによって吹出風量を約20%増加させ、工場や体育館など広域ゾーン空調ができます。



各機種専用カタログご参照ください

INDEX

| Page | | |
|------|--------------------------------|---|
| 7 | プラグファン組込 コンパクト形 CAV-HPZ型 |  |
| 11 | プラグファン組込 水平形 FCH-HPZ型 |  |
| 17 | プラグファン組込 屋外形 FCH-HPZ-AD型 |  |
| 25 | コンパクト形 CAV-HZ型 |  |
| 29 | 立形 FCV-HZ型 |  |
| 33 | 水平形 FCH-HZ型 |  |
| 39 | 屋外形 FCH-HZ-AD型 |  |
| 43 | 還気ファン組込形 AR2-HZ型 |  |
| 49 | 全熱交換器組込形 AC2-HZ型 |  |

| Page | | |
|------|--|---|
| 69 | ハイブリッド加湿対応 積層形 SHV-HZ型 |  |
| 79 | ハイブリッド加湿対応 ECプラグファン組込 立形 DHV-HPZ型 |  |
| 89 | フィルタ 気化式加湿器 電極式蒸気加湿器 |  |
| 95 | 空調制御装置 |  |
| 119 | 設備用室外機 標準/寒冷地仕様 |  |
| 135 | 電気配線 | |
| 145 | 施工要領 | |

耐塩害・耐重塩害仕様に対応可能です。
詳細は、お問合せください。

空冷直膨式 高性能エアハン

プラグファン組込 コンパクト形

CAV-HPZLX/HPZMX



CAV-HPZLX/HPZMX型

■選定範囲

| 形式 | 型番 | コイル 通過風速 | 給気風量 | 外調機 LX | | | 外気混合空調機 MX | | |
|---------|-----|-------------|-------|--------|-------|----------|------------|-------|----------|
| | | | | 冷却能力 | 加熱能力 | 室外機型番 | 冷房能力 | 暖房能力 | 室外機型番 |
| | | | | kW | kW | | kW | kW | |
| CAV-HPZ | 60 | 2.0 | 2850 | 49.0 | 42.4 | KM-8A×2 | — | — | — |
| | | 2.5 | 3560 | 61.6 | 54.6 | KM-10A×2 | 29.0 | 28.2 | KM-5A×2 |
| | | 3.0 | 4280 | 〃 | 〃 | 〃 | 〃 | 〃 | 〃 |
| | 75 | 2.0 | 3660 | 〃 | 〃 | 〃 | 〃 | 〃 | 〃 |
| | | 2.5 | 4570 | 98.0 | 85.0 | KM-16A×2 | 46.6 | 47.8 | KM-8A×2 |
| | | 3.0 | 5490 | 〃 | 〃 | 〃 | 〃 | 〃 | 〃 |
| | 95 | 2.0 | 4490 | 〃 | 〃 | 〃 | 〃 | 〃 | 〃 |
| | | 2.5 | 5620 | 〃 | 〃 | 〃 | 〃 | 〃 | 〃 |
| | | 3.0 | 6740 | 123.0 | 106.0 | KM-20A×2 | 58.4 | 60.2 | KM-10A×2 |
| | 130 | 2.0 | 6360 | 〃 | 〃 | 〃 | 46.6 | 47.8 | KM-8A×2 |
| | | 2.5 | 7950 | 144.0 | 125.0 | KM-24A×2 | 58.4 | 60.2 | KM-10A×2 |
| | | 3.0 | 9540 | 180.0 | 151.0 | KM-30A×2 | 94.4 | 96.0 | KM-16A×2 |
| | 170 | 2.0 | 8160 | 144.0 | 125.0 | KM-24A×2 | 58.4 | 60.2 | KM-10A×2 |
| | | 2.5 | 10210 | 180.0 | 151.0 | KM-30A×2 | 94.4 | 96.0 | KM-16A×2 |
| | | 3.0 | 12250 | 237.0 | 190.0 | KM-40A×2 | 〃 | 〃 | 〃 |
| | 210 | 2.0 | 10110 | 180.0 | 151.0 | KM-30A×2 | 〃 | 〃 | 〃 |
| | | 2.5 | 12640 | 237.0 | 190.0 | KM-40A×2 | 〃 | 〃 | 〃 |
| | | 3.0 | 15160 | 〃 | 〃 | 〃 | 117.6 | 120.2 | KM-20A×2 |

- 外調機
冷却能力：外気条件 DB=33℃ WB=28℃
加熱能力：外気条件 DB= 7℃ WB= 3℃
- 外気混合空調機(外気量=30% 還気量=70%のときを示します。)
冷房能力：外気条件 DB=33℃ WB=28℃ 室内条件：DB=27℃ WB=19℃
暖房能力：外気条件 DB= 7℃ WB= 3℃ 室内条件：DB=20℃ WB=15℃
- 室外機型番の数値は馬力数を示します。
- 本表の冷却(冷房)・加熱(暖房)能力は冷媒配管長7m以下のときの数値を示します。
- 冷媒配管長、高性能エアハンと室外機の高低差により冷却(冷房)・加熱(暖房)能力は変化します。
- 加熱(暖房)運転において外気温度が低い時は着霜が始まり、本表の加熱(暖房)能力が低下します。
- 除霜時はファンが停止しますが、送風運転に変更も可能です。
- 外調機・空調機の各型番欄に記載された室外機型番は一例を示します。要求能力などにより他の室外機型番も選定可能です。
- KM-5A×2の室外機は交互デフロスト機能がありませんのでご注意ください。
- 本製品を長く安心してお使いいただくためには定期的な保守・点検が必要です。
各部品の点検・保全周期については日本冷凍空調工業会発行のガイドラインを参考にしてください。
- 使用温度範囲
外調機 冷却時：室外機 DB=20～43℃ 高性能エアハン WB=15～35℃(外気)
加熱時：室外機 WB=-4～15.5℃ 高性能エアハン DB= 0～20℃(外気)

外気混合空調機 冷房時：室外機 DB=20～43℃ 高性能エアハン WB=10～25℃(混合空気)
暖房時：室外機 WB=-20～15.5℃ 高性能エアハン DB=15～28℃(混合空気)

CAV-HPZLX/HPZMX型

■寸法表 (mm)

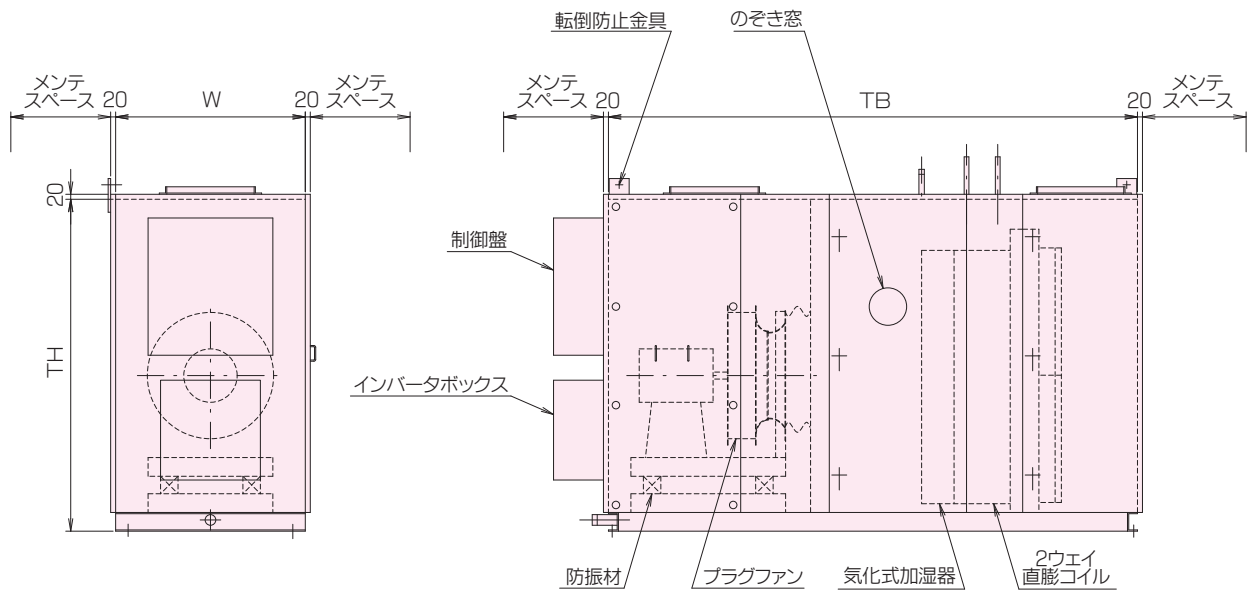

| 型番 | W | TH | TB | |
|-----|------|------|------|------|
| | | | A | B |
| 60 | 910 | 1400 | 2060 | 2260 |
| 75 | 940 | 1430 | 2140 | 2340 |
| 95 | 990 | 1580 | 2300 | 2500 |
| 130 | 1110 | 1770 | 2400 | 2600 |
| 170 | 1170 | 1960 | 2600 | 2800 |
| 210 | 1250 | 2140 | 2850 | 3050 |

- 気化式加湿器(130mm以上)組込の場合はTB寸法がBタイプになります。
- 外形寸法は組合せの制御盤・動力盤の大きさにより上記寸法と異なる場合がありますので、詳細はお問い合わせください。
- メンテスペースは組込部品等により寸法が異なりますので、詳細はお問い合わせください。
- 機内点検用のマリンランプはオプションとなります。

■コイル寸法表

| 形式 | 型番 | 直膨コイル仕様 | | |
|------------------------|-----|---------|----|----------------------|
| | | 有効長(mm) | 段数 | 前面積(m ²) |
| CAV-HPZLX CAV-HPZMX | 60 | 440 | 30 | 0.396 |
| | 75 | 470 | 36 | 0.508 |
| | 95 | 520 | 40 | 0.624 |
| | 130 | 640 | 46 | 0.883 |
| | 170 | 700 | 54 | 1.134 |
| | 210 | 780 | 60 | 1.404 |

■プレ・中性能フィルタ寸法表 (mm)

| 形式 | 型番 | フィルタ仕様 | |
|------------------------|-----|-----------|---------------------|
| | | よこ×たて×枚数 | 面積(m ²) |
| CAV-HPZLX CAV-HPZMX | 60 | 455×510×4 | 0.928 |
| | 75 | 470×540×4 | 1.015 |
| | 95 | 495×610×4 | 1.208 |
| | 130 | 555×470×6 | 1.565 |
| | 170 | 585×550×6 | 1.931 |
| | 210 | 625×610×6 | 2.288 |

- プレフィルタの効率は質量法70%
- 中性能フィルタの効率は比色法65%・90%

■概略質量表 (Kg)

| 形式 | 型番 | ブロック | | 直膨コイル | | | 気化式 |
|------------------------|-----|------|------|-------|-----|-----|-----|
| | | Aタイプ | Bタイプ | 4列 | 6列 | 8列 | |
| CAV-HPZLX CAV-HPZMX | 60 | 502 | 533 | 45 | 52 | 60 | 16 |
| | 75 | 522 | 553 | 51 | 60 | 70 | 17 |
| | 95 | 593 | 634 | 59 | 71 | 83 | 19 |
| | 130 | 693 | 744 | 72 | 88 | 105 | 22 |
| | 170 | 805 | 866 | 84 | 101 | 119 | 26 |
| | 210 | 936 | 1007 | 104 | 126 | 148 | 31 |

■モータ質量表 (Kg)

| kW | | 0.75 | 1.5 | 2.2 | 3.7 | 5.5 | 7.5 | 11 |
|----|----|------|-----|-----|-----|-----|-----|-----|
| 質量 | 2極 | 14 | 19 | 22 | 48 | 63 | 70 | 116 |
| | 4極 | 〃 | 22 | 36 | 〃 | 70 | 82 | 130 |
| | 6極 | 22 | 36 | 48 | 70 | 82 | 130 | 158 |

空冷直膨式 高性能エアハン

プラグファン組込 水平形
FCH-HPZLX/HPZMX



FCH-HPZLX/HPZMX型

■選定範囲

| 形式 | 型番 | コイル 通過風速 | 給気風量 | 外調機 LX | | | 外気混合空調機 MX | | |
|---------|-----|-------------|-------|--------|-------|----------|------------|-------|----------|
| | | | | 冷却能力 | 加熱能力 | 室外機型番 | 冷房能力 | 暖房能力 | 室外機型番 |
| | | | | kW | kW | | kW | kW | |
| FCH-HPZ | 70 | 2.0 | 3240 | 61.6 | 54.6 | KM-10A×2 | 29.0 | 28.2 | KM-5A×2 |
| | | 2.5 | 4050 | 〃 | 〃 | 〃 | 〃 | 〃 | 〃 |
| | | 3.0 | 4860 | 98.0 | 85.0 | KM-16A×2 | 46.6 | 47.8 | KM-8A×2 |
| | 85 | 2.0 | 4210 | 61.6 | 54.6 | KM-10A×2 | 29.0 | 28.2 | KM-5A×2 |
| | | 2.5 | 5270 | 98.0 | 85.0 | KM-16A×2 | 46.6 | 47.8 | KM-8A×2 |
| | | 3.0 | 6320 | 123.0 | 106.0 | KM-20A×2 | 〃 | 〃 | 〃 |
| | 105 | 2.0 | 5170 | 98.0 | 85.0 | KM-16A×2 | 〃 | 〃 | 〃 |
| | | 2.5 | 6460 | 123.0 | 106.0 | KM-20A×2 | 〃 | 〃 | 〃 |
| | | 3.0 | 7750 | 〃 | 〃 | 〃 | 58.4 | 60.2 | KM-10A×2 |
| | 150 | 2.0 | 7340 | 〃 | 〃 | 〃 | 〃 | 〃 | 〃 |
| | | 2.5 | 9180 | 144.0 | 125.0 | KM-24A×2 | 94.4 | 96.0 | KM-16A×2 |
| | | 3.0 | 11020 | 180.0 | 151.0 | KM-30A×2 | 〃 | 〃 | 〃 |
| | 210 | 2.0 | 10190 | 〃 | 〃 | 〃 | 〃 | 〃 | 〃 |
| | | 2.5 | 12740 | 237.0 | 190.0 | KM-40A×2 | 117.6 | 120.2 | KM-20A×2 |
| | | 3.0 | 15280 | 〃 | 〃 | 〃 | 〃 | 〃 | 〃 |
| | 280 | 2.0 | 13220 | 〃 | 〃 | 〃 | 〃 | 〃 | 〃 |
| | | 2.5 | 16520 | 300.0 | 237.0 | KM-50A×2 | 〃 | 〃 | 〃 |
| | | 3.0 | 19830 | 360.0 | 302.0 | KM-30A×4 | 141.0 | 130.0 | KM-24A×2 |
| | 335 | 2.0 | 15970 | 300.0 | 237.0 | KM-50A×2 | 117.6 | 120.2 | KM-20A×2 |
| | | 2.5 | 19960 | 360.0 | 302.0 | KM-30A×4 | 141.0 | 130.0 | KM-24A×2 |
| | | 3.0 | 23950 | 〃 | 〃 | 〃 | 166.2 | 165.0 | KM-30A×2 |
| | 420 | 2.0 | 19870 | 〃 | 〃 | 〃 | 141.0 | 130.0 | KM-24A×2 |
| | | 2.5 | 24840 | 474.0 | 380.0 | KM-40A×4 | 166.2 | 165.0 | KM-30A×2 |
| | | 3.0 | 29810 | 〃 | 〃 | 〃 | 235.4 | 230.8 | KM-40A×2 |
| | 490 | 2.0 | 23850 | 360.0 | 302.0 | KM-30A×4 | 166.2 | 165.0 | KM-30A×2 |
| | | 2.5 | 29810 | 474.0 | 380.0 | KM-40A×4 | 235.4 | 230.8 | KM-40A×2 |
| | | 3.0 | 35770 | — | — | — | 〃 | 〃 | 〃 |
| | 570 | 2.0 | 27220 | 〃 | 〃 | 〃 | 〃 | 〃 | 〃 |
| | | 2.5 | 34020 | — | — | — | 〃 | 〃 | 〃 |
| | | 3.0 | 40820 | — | — | — | 294.2 | 291.0 | KM-50A×2 |
| | 670 | 2.0 | 32400 | 〃 | 〃 | 〃 | 235.4 | 230.8 | KM-40A×2 |
| | | 2.5 | 40500 | — | — | — | 294.2 | 291.0 | KM-50A×2 |
| | | 3.0 | 48600 | — | — | — | 332.4 | 330.0 | KM-30A×4 |
| | 780 | 2.0 | 37580 | 〃 | 〃 | 〃 | 294.2 | 291.0 | KM-50A×2 |
| | | 2.5 | 46980 | — | — | — | 332.4 | 330.0 | KM-30A×4 |
| | | 3.0 | 56380 | — | — | — | 470.8 | 461.6 | KM-40A×4 |

- 外調機
冷却能力：外気条件 DB=33℃ WB=28℃
加熱能力：外気条件 DB= 7℃ WB= 3℃
- 外気混合空調機(外気量=30% 還気量=70%のときを示します。)
冷房能力：外気条件 DB=33℃ WB=28℃ 室内条件：DB=27℃ WB=19℃
暖房能力：外気条件 DB= 7℃ WB= 3℃ 室内条件：DB=20℃ WB=15℃
- 室外機型番の数値は馬力数を示します。
- 本表の冷却(冷房)・加熱(暖房)能力は冷媒配管長7m以下のときの数値を示します。
- 冷媒配管長、高性能エアハンと室外機の高低差により冷却(冷房)・加熱(暖房)能力は変化します。
- 加熱(暖房)運転において外気温度が低い時は着霜が始まり、本表の加熱(暖房)能力が低下します。
- 除霜時はファンが停止しますが、送風運転に変更も可能です。
- 外調機・空調機の各型番欄に記載された室外機型番は一例を示します。要求能力などにより他の室外機型番も選定可能です。
- KM-5A×2の室外機は交互デフロスト機能がありませんのでご注意ください。
- 本製品を長く安心してお使いいただくためには定期的な保守・点検が必要です。
- 各部品の点検・保全周期については日本冷凍空調工業会発行のガイドラインを参考にしてください。

| | |
|----------|---|
| ● 使用温度範囲 | |
| 外調機 | 冷却時：室外機 DB=20~43℃ 高性能エアハン WB=15~35℃(外気) 加熱時：室外機 WB=-4~15.5℃ 高性能エアハン DB= 0~20℃(外気) |
| 外気混合空調機 | 冷房時：室外機 DB=20~43℃ 高性能エアハン WB=10~25℃(混合空気) 暖房時：室外機 WB=-20~15.5℃ 高性能エアハン DB=15~28℃(混合空気) |

FCH-HPZLX型

■寸法表 (mm)

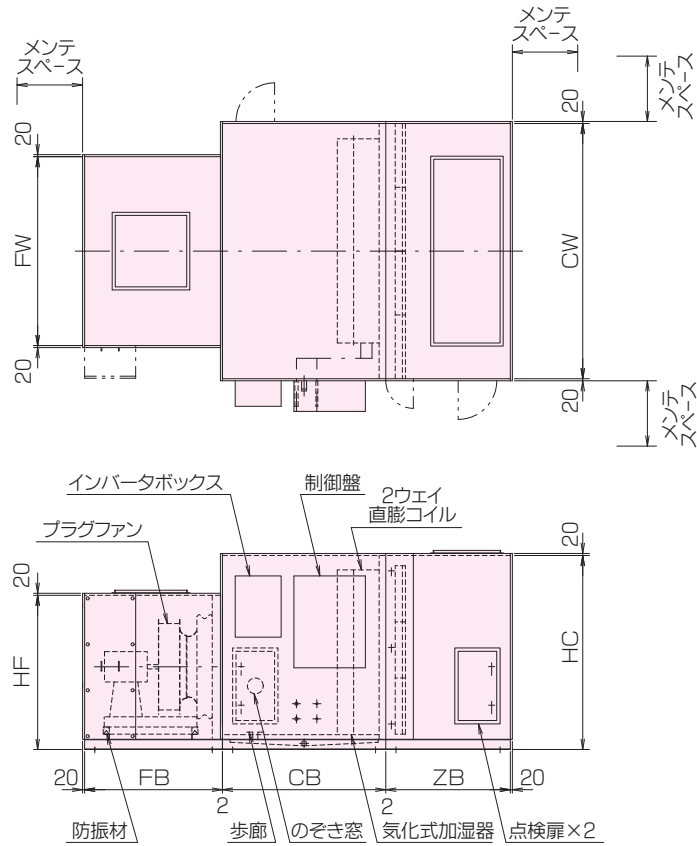

| 型番 | CW | HC | CB | | ZB | ファン番手 | FW | HF | FB |
|-----|------|------|------|------|------|-------|------|------|------|
| | | | A | B | | | | | |
| 70 | 1330 | 1000 | 1300 | 1500 | 870 | RH35C | 750 | 825 | 1100 |
| | | | | | | RH40C | " | " | " |
| 85 | 1350 | 1090 | " | " | 970 | " | " | " | " |
| | | | | | | RH45C | 850 | 925 | 1150 |
| 105 | 1500 | 1120 | " | " | 1120 | " | " | " | " |
| | | | | | | RH50C | 900 | 975 | 1350 |
| 150 | 1580 | 1350 | 1400 | 1600 | 1270 | " | " | " | " |
| | | | | | | RH56C | 1000 | 1075 | 1400 |
| 210 | 1890 | 1400 | " | " | " | RH63C | 1100 | 1175 | " |
| | | | | | | RH71C | 1245 | 1320 | 1500 |
| | | | | | | " | " | 1345 | " |
| 280 | 2110 | 1780 | " | " | " | RH80C | 1400 | 1500 | 1550 |
| | | | | | | " | " | " | " |
| 335 | 2340 | 1840 | " | " | " | " | " | " | " |
| | | | | | | RH90C | 1580 | 1680 | 1700 |
| 420 | 2420 | 2080 | " | " | 1420 | " | " | " | " |
| | | | | | | RH10C | 1765 | 1865 | 1900 |
| 490 | " | 2420 | " | " | " | RH90C | 1580 | 1680 | 1700 |
| | | | | | | RH10C | 1765 | 1865 | 1900 |

- 気化式加湿器(130mm以上)組込の場合はCB寸法がBタイプになります。
- 外形寸法は組合せの制御盤・動力盤の大きさにより上記寸法と異なる場合がありますので、詳細はお問い合わせください。
- メンテスペースは組込部品等により寸法が異なりますので、詳細はお問い合わせください。
- 機内点検用のマリンランプはオプションとなります。

FCH-HPZMX型

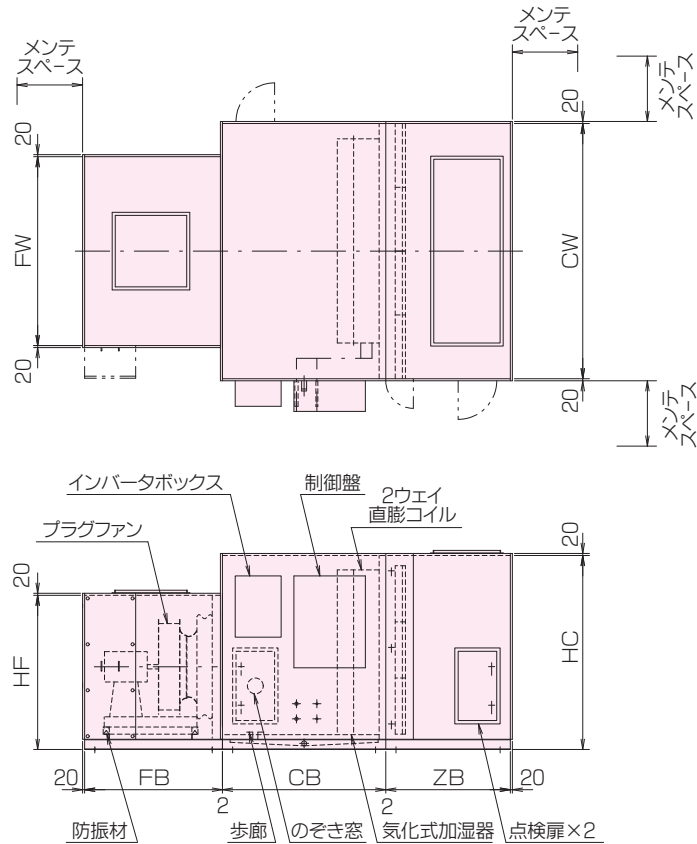

| 型番 | CW | HC | CB | | ZB | ファン 番手 | FW | HF | FB |
|-----|------|------|------|------|------|-----------|------|------|------|
| | | | A | B | | | | | |
| 70 | 1330 | 1000 | 1300 | 1500 | 870 | RH35C | 750 | 825 | 1100 |
| | | | | | | RH40C | " | " | " |
| 85 | 1350 | 1090 | " | " | 970 | " | " | " | " |
| | | | | | | RH45C | 850 | 925 | 1150 |
| 105 | 1500 | 1120 | " | " | 1120 | " | " | " | " |
| | | | | | | RH50C | 900 | 975 | 1350 |
| 150 | 1580 | 1350 | 1400 | 1600 | 1270 | " | " | " | " |
| | | | | | | RH56C | 1000 | 1075 | 1400 |
| 210 | 1890 | 1400 | " | " | " | RH63C | 1100 | 1175 | " |
| | | | | | | RH71C | 1245 | 1320 | 1500 |
| | | | | | | " | " | 1345 | " |
| 280 | 2110 | 1780 | " | " | " | RH80C | 1400 | 1500 | 1550 |
| | | | | | | " | " | " | " |
| 335 | 2340 | 1840 | " | " | " | " | " | " | " |
| | | | | | | RH90C | 1580 | 1680 | 1700 |
| 420 | 2420 | 2080 | " | " | 1420 | " | " | " | " |
| | | | | | | RH10C | 1765 | 1865 | 1900 |
| 490 | " | 2420 | " | " | " | RH90C | 1580 | 1680 | 1700 |
| | | | | | | RH10C | 1765 | 1865 | 1900 |
| 570 | 2680 | " | " | " | " | " | " | " | " |
| | | | | | | RH11C | 1950 | 2050 | 1950 |
| 670 | 3080 | " | " | " | " | RH10C | 1765 | 1865 | 1900 |
| | | | | | | RH11C | 1950 | 2050 | 1950 |
| | | | | | | RH10C | 1765 | 1865 | 1900 |
| 780 | 3480 | " | " | " | " | RH10C | 1765 | 1865 | 1900 |
| | | | | | | RH11C | 1950 | 2050 | 1950 |

- 気化式加湿器(130mm以上)組込の場合はCB寸法がBタイプになります。
- 外形寸法は組合せの制御盤・動力盤の大きさにより上記寸法と異なる場合がありますので、詳細はお問い合わせください。
- メンテスペースは組込部品等により寸法が異なりますので、詳細はお問い合わせください。
- 機内点検用のマリンランプはオプションとなります。

FCH-HPZLX/HPZMX型

■コイル寸法表

| 形式 | 型番 | 直膨コイル仕様 | | |
|------------------------|-----|---------|----|----------------------|
| | | 有効長(mm) | 段数 | 前面積(m ²) |
| FCH-HPZLX FCH-HPZMX | 70 | 750 | 20 | 0.450 |
| | 85 | 〃 | 26 | 0.585 |
| | 105 | 920 | 〃 | 0.718 |
| | 150 | 1000 | 34 | 1.020 |
| | 210 | 1310 | 36 | 1.415 |
| | 280 | 1530 | 40 | 1.836 |
| | 335 | 1760 | 42 | 2.218 |
| | 420 | 1840 | 50 | 2.760 |
| | 490 | 〃 | 60 | 3.312 |
| FCH-HPZMX | 570 | 2100 | 〃 | 3.780 |
| | 670 | 2500 | 〃 | 4.500 |
| | 780 | 2900 | 〃 | 5.220 |

■プレ・中性能フィルタ寸法表 (mm)

| 形式 | 型番 | フィルタ仕様 | | 面積(m ²) |
|------------------------|-----|------------|-----------|---------------------|
| | | よこ×たて×枚数 | | |
| FCH-HPZLX FCH-HPZMX | 70 | 665×360×4 | | 0.958 |
| | 85 | 675×610×2 | 675×250×2 | 1.161 |
| | 105 | 750×610×2 | 750×330×2 | 1.410 |
| | 150 | 525×610×3 | 525×510×3 | 1.764 |
| | 210 | 630×610×3 | 630×560×3 | 2.211 |
| | 280 | 700×610×6 | 700×280×3 | 3.150 |
| | 335 | 780×610×6 | 780×340×3 | 3.650 |
| | 420 | 605×610×8 | 605×580×4 | 4.356 |
| | 490 | 605×610×12 | 605×300×4 | 5.155 |
| FCH-HPZMX | 570 | 670×610×12 | 670×300×4 | 5.708 |
| | 670 | 770×610×12 | 770×300×4 | 6.560 |
| | 780 | 695×610×15 | 695×300×5 | 7.402 |

●プレフィルタの効率は質量法70%

●中性能フィルタの効率は比色法65%・90%

■概略質量表 (Kg)

| 形式 | 型番 | コイルブロック | | 直膨コイル | | | プレ フィルタ | プレ・中性能 フィルタ | 混気箱 | 気化式 |
|------------------------|-----|---------|------|-------|-----|-----|------------|----------------|-----|-----|
| | | Aタイプ | Bタイプ | 4列 | 6列 | 8列 | | | | |
| FCH-HPZLX FCH-HPZMX | 70 | 167 | 185 | 40 | 48 | 57 | 38 | 57 | 105 | 15 |
| | 85 | 170 | 188 | 52 | 62 | 73 | 40 | 61 | 117 | 18 |
| | 105 | 197 | 216 | 62 | 76 | 90 | 44 | 67 | 144 | 20 |
| | 150 | 241 | 265 | 80 | 97 | 115 | 54 | 84 | 187 | 27 |
| | 210 | 266 | 292 | 94 | 117 | 140 | 62 | 96 | 207 | 35 |
| | 280 | 391 | 434 | 131 | 162 | 193 | 101 | 150 | 297 | 43 |
| | 335 | 434 | 480 | 145 | 181 | 217 | 111 | 165 | 344 | 50 |
| | 420 | 488 | 538 | 171 | 216 | 261 | 129 | 193 | 395 | 63 |
| | 490 | 547 | 609 | 187 | 236 | 284 | 144 | 217 | 425 | 76 |
| FCH-HPZMX | 570 | 610 | 675 | 219 | 278 | 338 | 162 | 244 | 460 | 80 |
| | 670 | 680 | 748 | 256 | 324 | 393 | 182 | 276 | 498 | 94 |
| | 780 | 756 | 828 | 297 | 375 | 453 | 204 | 311 | 539 | 106 |

■ファンブロック質量表 (Kg)

| ファン番手 | HF寸法 | ファンブロック |
|-------|------|---------|
| RH35C | 825 | 161 |
| RH40C | 〃 | 163 |
| RH45C | 925 | 187 |
| RH50C | 975 | 224 |
| RH56C | 1075 | 257 |
| RH63C | 1175 | 278 |

| ファン番手 | HF寸法 | ファンブロック |
|-------|------|---------|
| RH71C | 1320 | 357 |
| RH71C | 1345 | 371 |
| RH80C | 1500 | 409 |
| RH90C | 1680 | 520 |
| RH10C | 1865 | 588 |
| RH11C | 2050 | 681 |

■モータ質量表 (Kg)

| kW | | 0.75 | 1.5 | 2.2 | 3.7 | 5.5 | 7.5 | 11 | 15 | 18.5 | 22 | 30 | 37 |
|----|----|------|-----|-----|-----|-----|-----|-----|-----|------|-----|-----|-----|
| 質量 | 2極 | 14 | 19 | 22 | 48 | 63 | 70 | 116 | 130 | 158 | 228 | 260 | 335 |
| | 4極 | 〃 | 22 | 36 | 〃 | 70 | 82 | 130 | 158 | 205 | 〃 | 〃 | 〃 |
| | 6極 | 22 | 36 | 48 | 70 | 82 | 130 | 158 | 228 | 218 | 260 | 335 | 370 |

空冷直膨式 高性能エアハン

プラグファン組込 屋外形

FCH-HPZLX-AD



FCH-HPZLX-AD型

■選定範囲

| 形式 | 型番 | コイル 通過風速 m/s | 給気風量 m ³ /h | 外調機 LX | | |
|------------|-----|--------------------|---------------------------|------------|------------|----------|
| | | | | 冷却能力 kW | 加熱能力 kW | 室外機型番 |
| FCH-HPZ-AD | 35 | 2.0 | 1630 | 30.8 | 26.6 | KM-5A×2 |
| | | 2.5 | 2040 | 〃 | 〃 | 〃 |
| | | 3.0 | 2450 | 49.0 | 42.4 | KM-8A×2 |
| | 55 | 2.0 | 2660 | 〃 | 〃 | 〃 |
| | | 2.5 | 3320 | 61.6 | 54.6 | KM-10A×2 |
| | | 3.0 | 3990 | 〃 | 〃 | 〃 |
| | 70 | 2.0 | 3240 | 〃 | 〃 | 〃 |
| | | 2.5 | 4050 | 〃 | 〃 | 〃 |
| | | 3.0 | 4860 | 98.0 | 85.0 | KM-16A×2 |
| | 85 | 2.0 | 4200 | 61.6 | 54.6 | KM-10A×2 |
| | | 2.5 | 5250 | 98.0 | 85.0 | KM-16A×2 |
| | | 3.0 | 6300 | 123.0 | 106.0 | KM-20A×2 |
| | 105 | 2.0 | 5130 | 98.0 | 85.0 | KM-16A×2 |
| | | 2.5 | 6420 | 123.0 | 106.0 | KM-20A×2 |
| | | 3.0 | 7700 | 〃 | 〃 | 〃 |
| | 150 | 2.0 | 7170 | 〃 | 〃 | 〃 |
| | | 2.5 | 8960 | 144.0 | 125.0 | KM-24A×2 |
| | | 3.0 | 10760 | 180.0 | 151.0 | KM-30A×2 |
| | 210 | 2.0 | 10140 | 〃 | 〃 | 〃 |
| | | 2.5 | 12670 | 237.0 | 190.0 | KM-40A×2 |
| | | 3.0 | 15210 | 〃 | 〃 | 〃 |
| | 280 | 2.0 | 13180 | 〃 | 〃 | 〃 |
| | | 2.5 | 16480 | 300.0 | 237.0 | KM-50A×2 |
| | | 3.0 | 19770 | 360.0 | 302.0 | KM-30A×4 |

● 外調機

冷却能力：外気条件 DB=33℃ WB=28℃

加熱能力：外気条件 DB= 7℃ WB= 3℃

● 室外機型番の数値は馬力数を示します。

● 本表の冷却・加熱能力は冷媒配管長7m以下のときの数値を示します。

● 冷媒配管長、高性能エアハンと室外機の高低差により冷却・加熱能力は変化します。

● 加熱(暖房)運転において外気温度が低い時は着霜が始まり、本表の加熱(暖房)能力が低下します。

● 除霜時はファンが停止しますが、送風運転に変更も可能です。

● 外調機の各型番欄に記載された室外機型番は一例を示します。要求能力などにより他の室外機型番も選定可能です。

● KM-5A×2の室外機は交互デフロスト機能がありませんのでご注意ください。

● 本製品を長く安心してお使いいただくためには定期的な保守・点検が必要です。

各部品の点検・保全周期については日本冷凍空調工業会発行のガイドラインを参考にしてください。

● 使用温度範囲

外調機

冷却時：室外機 DB=20~43℃ 高性能エアハン WB=15~35℃(外気)

加熱時：室外機 WB=-4~15.5℃ 高性能エアハン DB= 0~20℃(外気)

FCH-HPZLX-AD型

■寸法表 (mm)

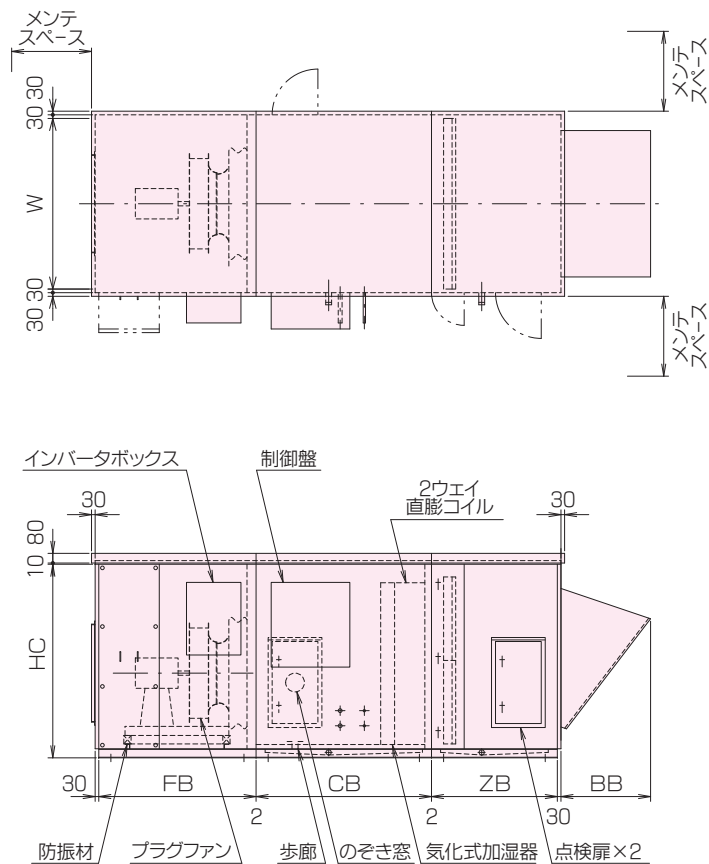

| 型番 | W | HC | CB | | ZB | BB | ファン番手 | FB |
|-----|------|------|------|------|------|------|-------|------|
| | | | A | B | | | | |
| 35 | 850 | 1230 | 1400 | 1600 | 1040 | 550 | RH25C | 900 |
| | | | | | | | RH28C | 1000 |
| 55 | 990 | 1280 | " | " | " | " | RH31C | " |
| | | | | | | | RH35C | 1100 |
| 70 | 1080 | " | " | " | " | " | RH40C | " |
| | | | | | | | " | " |
| 85 | 1120 | 1400 | " | " | " | 650 | RH45C | 1150 |
| | | | | | | | " | " |
| 105 | 1240 | " | " | " | " | " | RH50C | 1350 |
| | | | | | | | " | " |
| 150 | 1410 | 1550 | " | " | " | 900 | RH56C | 1400 |
| | | | | | | | " | " |
| 210 | 1600 | 1680 | " | " | " | " | RH63C | " |
| | | | | | | | RH71C | 1500 |
| 280 | 1710 | 2240 | " | " | " | 1050 | " | " |
| | | | | | | | RH80C | 1550 |

- 気化式加湿器(130mm以上)組込の場合はCB寸法がBタイプになります。
- 外形寸法は組合せの制御盤・動力盤の大きさにより上記寸法と異なる場合がありますので、詳細はお問い合わせください。
- メンテスペースは組込部品等により寸法が異なりますので、詳細はお問い合わせください。
- 機内点検用のマリンランプはオプションとなります。

■コイル寸法表

| 形式 | 型番 | 直膨コイル仕様 | | |
|--------------|-----|---------|----|----------------------|
| | | 有効長(mm) | 段数 | 前面積(m ²) |
| FCH-HPZLX-AD | 35 | 270 | 28 | 0.227 |
| | 55 | 410 | 30 | 0.369 |
| | 70 | 500 | 〃 | 0.450 |
| | 85 | 540 | 36 | 0.583 |
| | 105 | 660 | 〃 | 0.713 |
| | 150 | 830 | 40 | 0.996 |
| | 210 | 1020 | 46 | 1.408 |
| | 280 | 1130 | 54 | 1.831 |

■プレ・中性能フィルタ寸法表 (mm)

| 形式 | 型番 | フィルタ仕様 | | |
|--------------|-----|-----------|-----------|---------------------|
| | | よこ×たて×枚数 | | 面積(m ²) |
| FCH-HPZLX-AD | 35 | 425×610×2 | 425×390×2 | 0.850 |
| | 55 | 495×610×2 | 495×440×2 | 1.040 |
| | 70 | 540×610×2 | 540×440×2 | 1.134 |
| | 85 | 560×610×2 | 560×560×2 | 1.310 |
| | 105 | 620×610×2 | 620×560×2 | 1.451 |
| | 150 | 705×610×2 | 705×340×4 | 1.819 |
| | 210 | 530×610×3 | 530×410×6 | 2.274 |
| | 280 | 570×610×6 | 570×360×6 | 3.317 |

●プレフィルタの効率質量法70%

●中性能フィルタの効率比色法65%・90%

■概略質量表 (Kg)

| 形式 | 型番 | ファン ブロック | コイルブロック | | 直膨コイル | | | フィルタ ブロック | フード | 気化式 |
|--------------|-----|-------------|---------|------|-------|-----|-----|--------------|-----|-----|
| | | | Aタイプ | Bタイプ | 4列 | 6列 | 8列 | | | |
| FCH-HPZLX-AD | 35 | 216 | 212 | 228 | 32 | 38 | 44 | 176 | 41 | 9 |
| | 55 | 248 | 221 | 241 | 36 | 43 | 50 | 178 | 48 | 13 |
| | 70 | 261 | 231 | 252 | 41 | 49 | 58 | 184 | 49 | 15 |
| | 85 | 281 | 257 | 281 | 52 | 62 | 74 | 200 | 58 | 18 |
| | 105 | 342 | 271 | 299 | 62 | 77 | 91 | 212 | 60 | 20 |
| | 150 | 387 | 317 | 351 | 79 | 95 | 112 | 240 | 78 | 27 |
| | 210 | 447 | 363 | 400 | 95 | 118 | 141 | 267 | 83 | 35 |
| | 280 | 600 | 456 | 488 | 132 | 163 | 193 | 337 | 118 | 43 |

■モータ質量表 (Kg)

| kW | | 0.75 | 1.5 | 2.2 | 3.7 | 5.5 | 7.5 | 11 | 15 | 18.5 | 22 |
|----|----|------|-----|-----|-----|-----|-----|-----|-----|------|-----|
| 質量 | 2極 | 14 | 19 | 22 | 48 | 63 | 70 | 116 | 130 | 158 | 228 |
| | 4極 | 〃 | 22 | 36 | 〃 | 70 | 82 | 130 | 158 | 205 | 〃 |
| | 6極 | 22 | 36 | 48 | 70 | 82 | 130 | 158 | 228 | 218 | 260 |

CAV/FCH/AD-PZ型 共通仕様

■プラグファン性能曲線

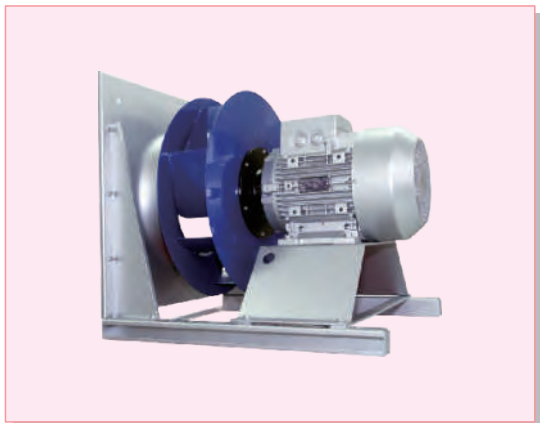

- エアfoil翼、高効率型
- オーバーロードの心配が無いリミットロード特性
- モータ直動式、メンテナンスが容易

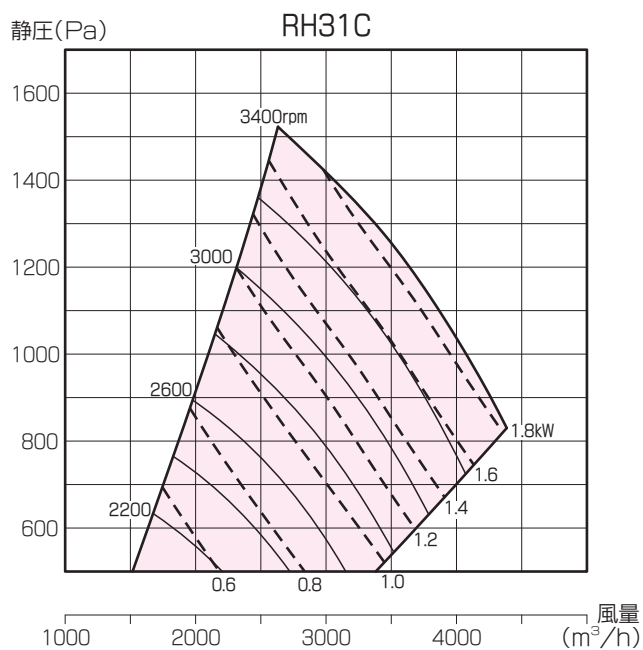
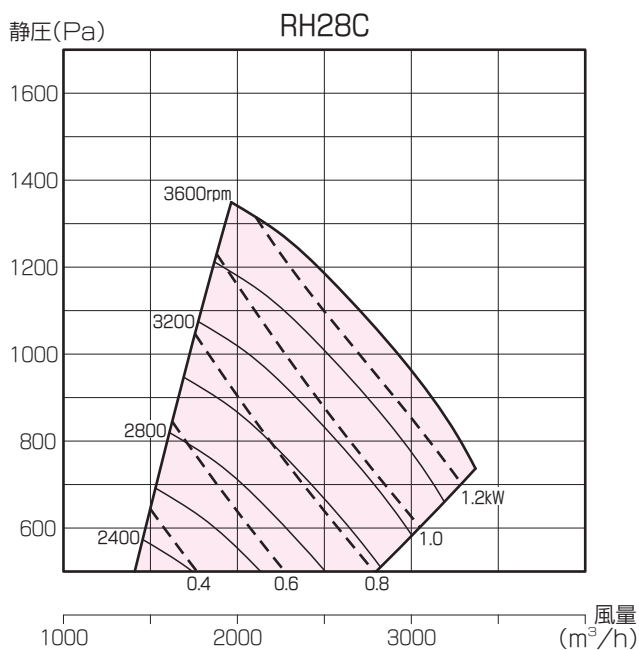
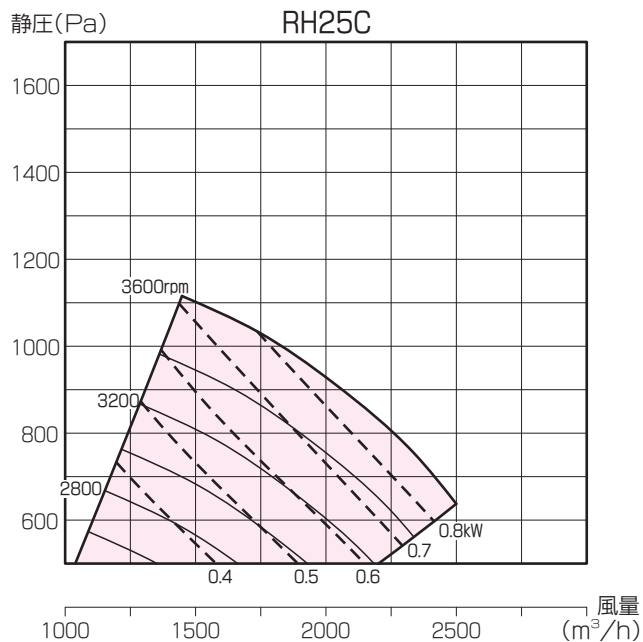

※モータ選定についてはP24をご参照ください。

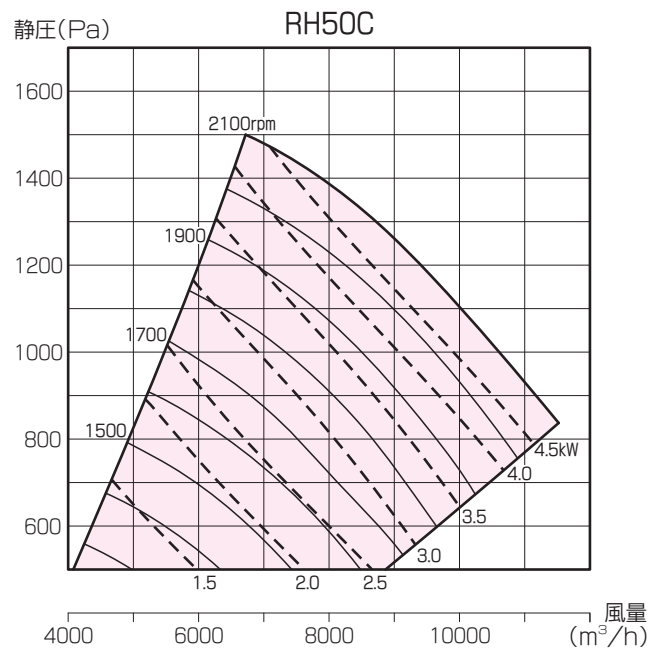
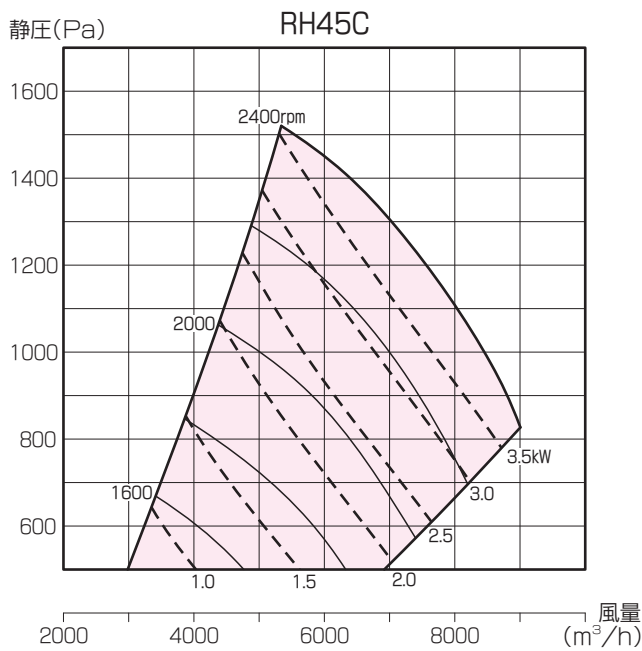
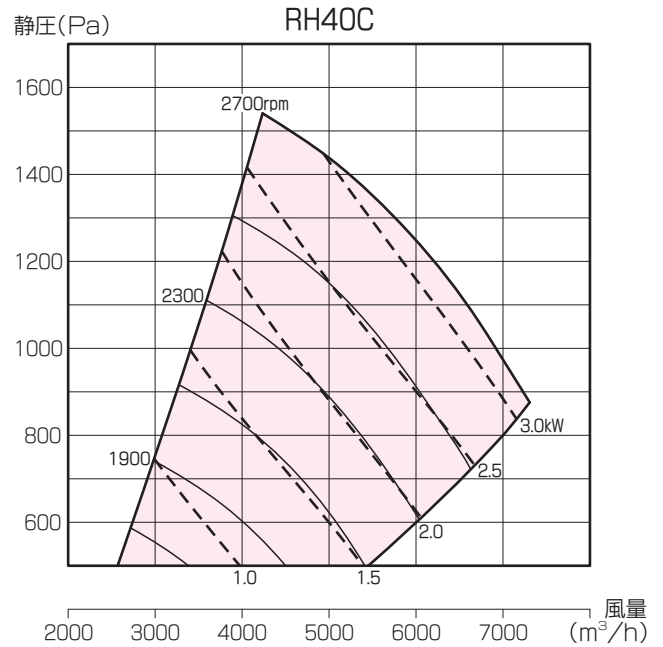
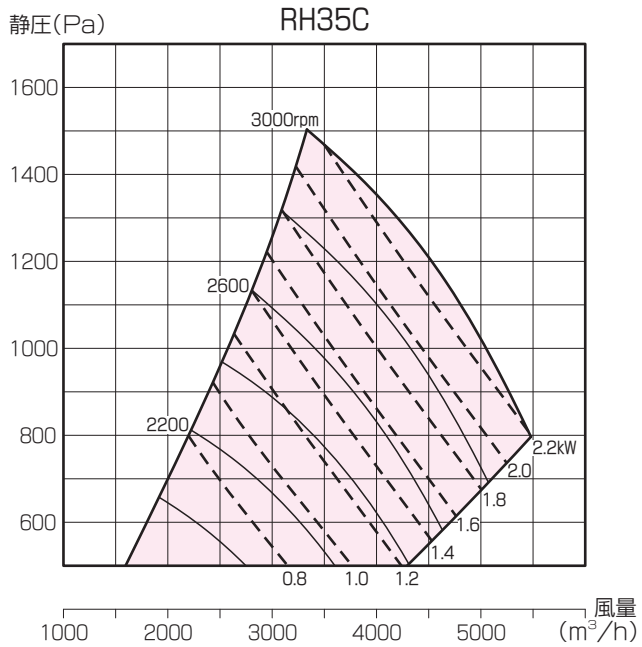

※モータ選定についてはP24をご参照ください。

CAV/FCH/AD-PZ型 共通仕様

■プラグファン性能曲線

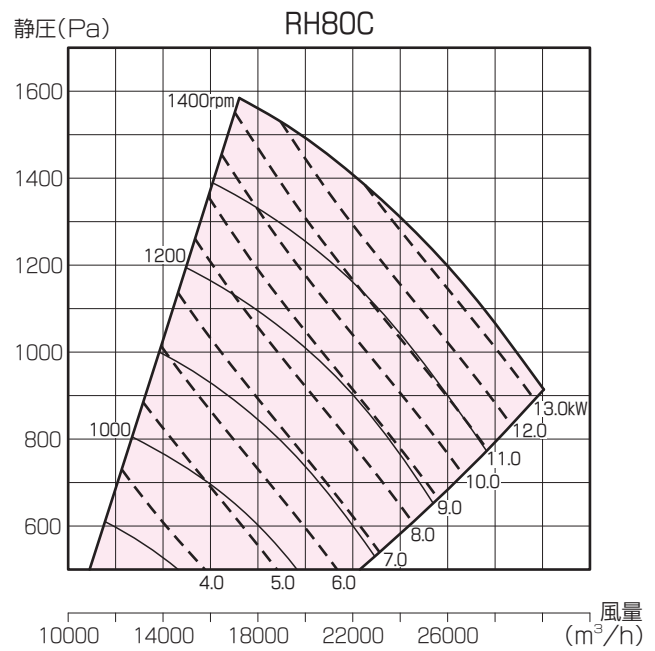
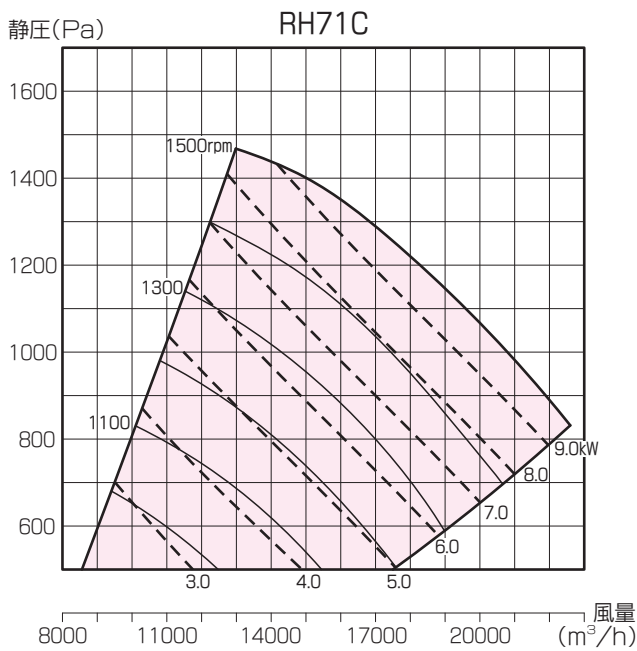
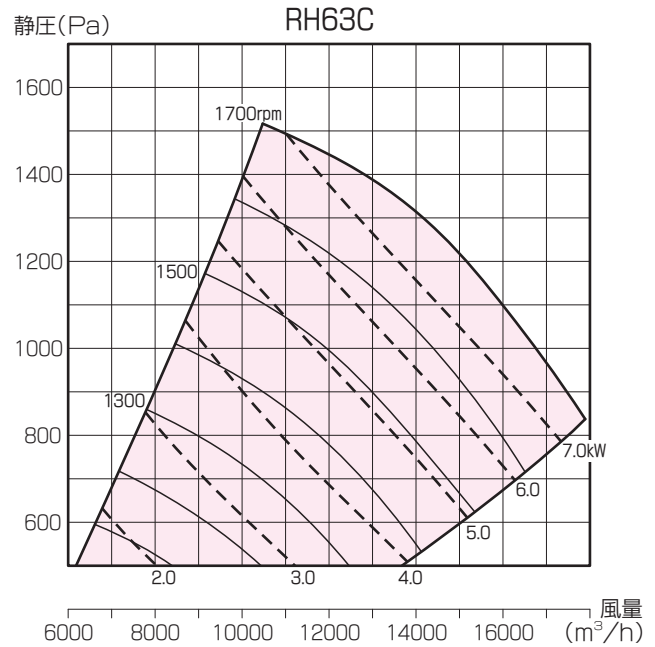
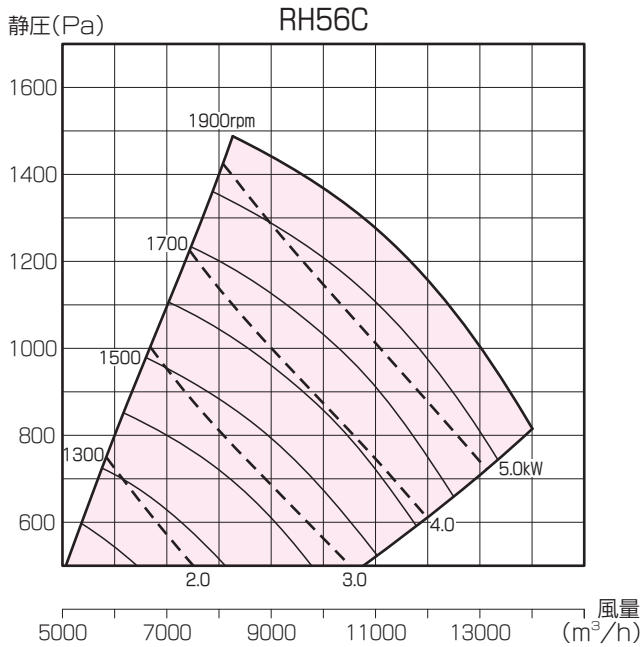

※モータ選定についてはP24をご参照ください。

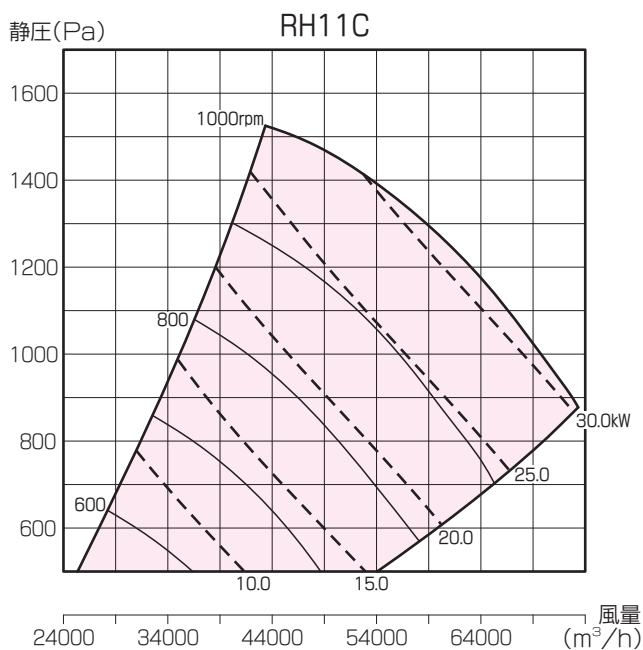
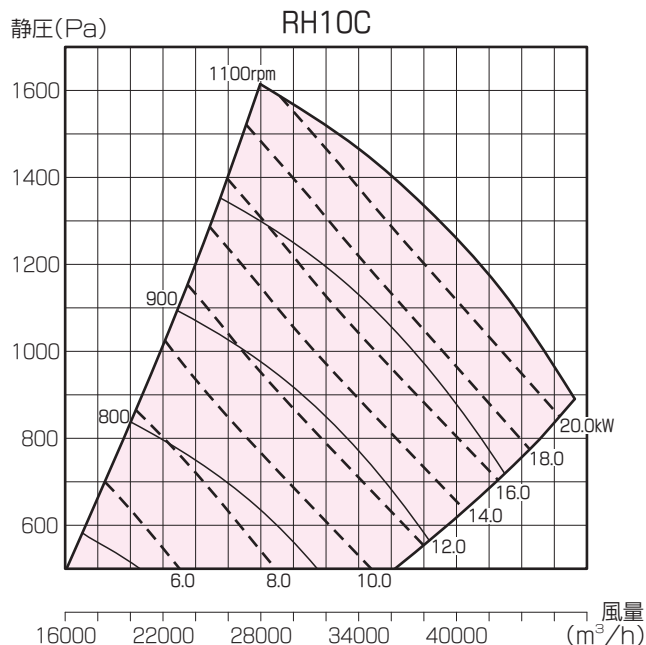
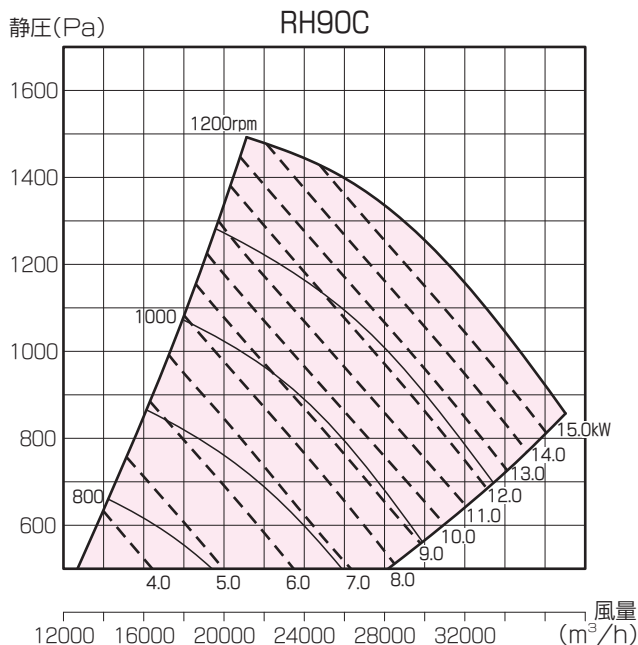

●インバータ駆動直結式モータの容量選定

インバータ駆動にて直結式モータの容量を選定する場合
回転数・極数よりモータ容量を決定します。

(1) $\frac{n2}{n1} < 1$ の時 $L=L1$

(2) $\frac{n2}{n1} > 1$ の時 $L = \frac{n2}{n1} \times L1$

L: 必要モータ容量 L1: 設計軸動力 n1: 設計回転数
n2: インバータ基底周波数(50Hz)時の回転数

※n2基底周波数時の回転数は選定極数により決定

| | 設計回転数n1 | | |
|----|-----------|-----------|-----------|
| | 1200rpm以下 | 2000rpm以下 | 3600rpm以下 |
| 極数 | 6 | 4 | 2 |
| n2 | 1000 | 1500 | 3000 |

<選定例>

風 量: 12000m³/h
静 圧: 800Pa
選定ファン: RH63C(プラグファン)) の場合

ファン性能曲線より
設計軸動力 L1=4.4kW 設計回転数 n1=1410rpm
設計回転数より、モータ極数を選定
1410rpm < 2000rpmのため 4極(n2=1500)

$$L = \frac{n2}{n1} \times L1 = \frac{1500}{1410} \times 4.4 = 4.7\text{kW}$$

従って、決定モータ容量は 5.5kW となります。

空冷直膨式 高性能エアハン

コンパクト形

CAV-HZLX/HZMX



CAV-HZLX/HZMX型

■選定範囲

| 形式 | 型番 | コイル 通過風速 | 給気風量 | 外調機 LX | | | 外気混合空調機 MX | | |
|--------|-----|-------------|-------|--------|-------|----------|------------|-------|----------|
| | | | | 冷却能力 | 加熱能力 | 室外機型番 | 冷房能力 | 暖房能力 | 室外機型番 |
| | | | | kW | kW | | kW | kW | |
| CAV-HZ | 60 | 2.0 | 2850 | 49.0 | 42.4 | KM-8A×2 | — | — | — |
| | | 2.5 | 3560 | 61.6 | 54.6 | KM-10A×2 | 29.0 | 28.2 | KM-5A×2 |
| | | 3.0 | 4280 | 〃 | 〃 | 〃 | 〃 | 〃 | 〃 |
| | 75 | 2.0 | 3660 | 〃 | 〃 | 〃 | 〃 | 〃 | 〃 |
| | | 2.5 | 4570 | 98.0 | 85.0 | KM-16A×2 | 46.6 | 47.8 | KM-8A×2 |
| | | 3.0 | 5490 | 〃 | 〃 | 〃 | 〃 | 〃 | 〃 |
| | 95 | 2.0 | 4490 | 〃 | 〃 | 〃 | 〃 | 〃 | 〃 |
| | | 2.5 | 5620 | 〃 | 〃 | 〃 | 〃 | 〃 | 〃 |
| | | 3.0 | 6740 | 123.0 | 106.0 | KM-20A×2 | 58.4 | 60.2 | KM-10A×2 |
| | 130 | 2.0 | 6360 | 〃 | 〃 | 〃 | 46.6 | 47.8 | KM-8A×2 |
| | | 2.5 | 7950 | 144.0 | 125.0 | KM-24A×2 | 58.4 | 60.2 | KM-10A×2 |
| | | 3.0 | 9540 | 180.0 | 151.0 | KM-30A×2 | 94.4 | 96.0 | KM-16A×2 |
| | 170 | 2.0 | 8160 | 144.0 | 125.0 | KM-24A×2 | 58.4 | 60.2 | KM-10A×2 |
| | | 2.5 | 10210 | 180.0 | 151.0 | KM-30A×2 | 94.4 | 96.0 | KM-16A×2 |
| | | 3.0 | 12250 | 237.0 | 190.0 | KM-40A×2 | 〃 | 〃 | 〃 |
| | 210 | 2.0 | 10110 | 180.0 | 151.0 | KM-30A×2 | 〃 | 〃 | 〃 |
| | | 2.5 | 12640 | 237.0 | 190.0 | KM-40A×2 | 〃 | 〃 | 〃 |
| | | 3.0 | 15160 | 〃 | 〃 | 〃 | 117.6 | 120.2 | KM-20A×2 |

- 外調機
冷却能力：外気条件 DB=33℃ WB=28℃
加熱能力：外気条件 DB= 7℃ WB= 3℃
- 外気混合空調機(外気量=30% 還気量=70%のときを示します。)
冷房能力：外気条件 DB=33℃ WB=28℃ 室内条件：DB=27℃ WB=19℃
暖房能力：外気条件 DB= 7℃ WB= 3℃ 室内条件：DB=20℃ WB=15℃
- 室外機型番の数値は馬力数を示します。
- 本表の冷却(冷房)・加熱(暖房)能力は冷媒配管長7m以下のときの数値を示します。
- 冷媒配管長、高性能エアハンと室外機の高低差により冷却(冷房)・加熱(暖房)能力は変化します。
- 加熱(暖房)運転において外気温度が低い時は着霜が始まり、本表の加熱(暖房)能力が低下します。
- 除霜時はファンが停止しますが、送風運転に変更も可能です。
- 外調機・空調機の各型番欄に記載された室外機型番は一例を示します。要求能力などにより他の室外機型番も選定可能です。
- KM-5A×2の室外機は交互デフロスト機能がありませんのでご注意ください。
- 本製品を長く安心してお使いいただくためには定期的な保守・点検が必要です。
各部品の点検・保全周期については日本冷凍空調工業会発行のガイドラインを参考にしてください。
- 使用温度範囲
外調機 冷却時：室外機 DB=20～43℃ 高性能エアハン WB=15～35℃(外気)
加熱時：室外機 WB=-4～15.5℃ 高性能エアハン DB= 0～20℃(外気)

外気混合空調機 冷房時：室外機 DB=20～43℃ 高性能エアハン WB=10～25℃(混合空気)
暖房時：室外機 WB=-20～15.5℃ 高性能エアハン DB=15～28℃(混合空気)

CAV-HZLX/HZMX型

■寸法表 (mm)

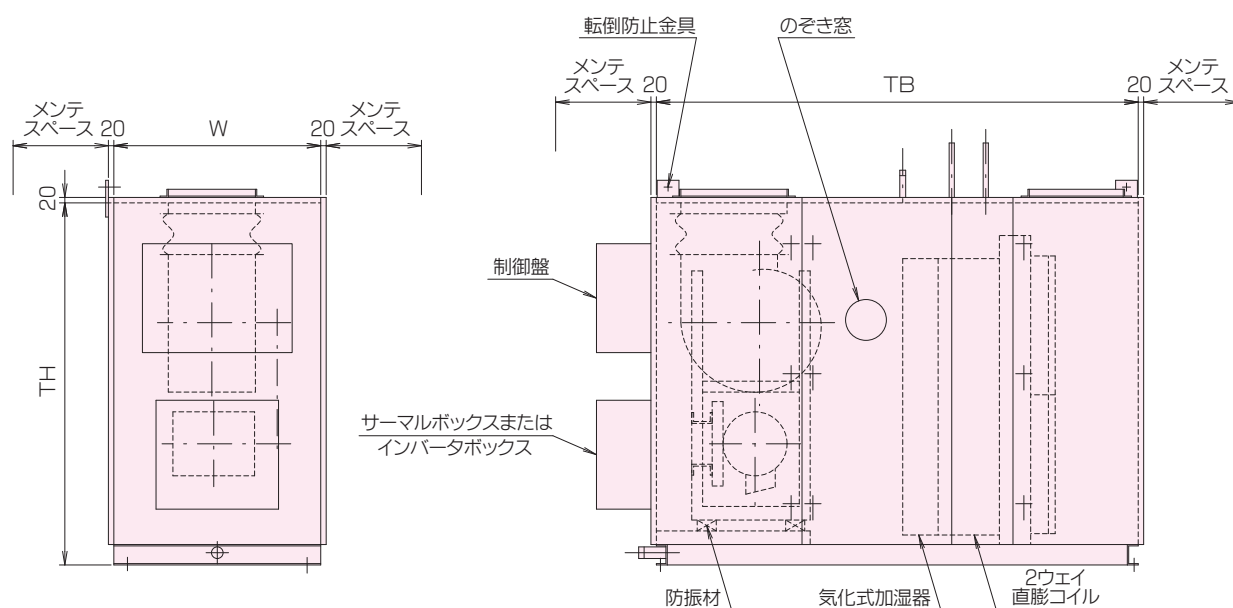

| 型番 | W | TH | TB | |
|-----|------|------|------|------|
| | | | A | B |
| 60 | 910 | 1400 | 1720 | 1920 |
| 75 | 940 | 1430 | 1770 | 1970 |
| 95 | 990 | 1580 | 1930 | 2130 |
| 130 | 1110 | 1770 | 2000 | 2200 |
| 170 | 1170 | 1960 | 2140 | 2340 |
| 210 | 1250 | 2140 | 2350 | 2550 |

- 気化式加湿器(130mm以上)組込の場合はTB寸法がBタイプになります。
- 外形寸法は組合せの制御盤・動力盤の大きさにより上記寸法と異なる場合がありますので、詳細はお問い合わせください。
- メンテスペースは組込部品等により寸法が異なりますので、詳細はお問い合わせください。
- 機内点検用のマリンランプはオプションとなります。

■コイル寸法表

| 形式 | 型番 | 直膨コイル仕様 | | |
|----------------------|-----|---------|----|----------------------|
| | | 有効長(mm) | 段数 | 前面積(m ²) |
| CAV-HZLX CAV-HZMX | 60 | 440 | 30 | 0.396 |
| | 75 | 470 | 36 | 0.508 |
| | 95 | 520 | 40 | 0.624 |
| | 130 | 640 | 46 | 0.883 |
| | 170 | 700 | 54 | 1.134 |
| | 210 | 780 | 60 | 1.404 |

■プレ・中性能フィルタ寸法表 (mm)

| 形式 | 型番 | フィルタ仕様 | |
|----------------------|-----|-----------|---------------------|
| | | よこ×たて×枚数 | 面積(m ²) |
| CAV-HZLX CAV-HZMX | 60 | 455×510×4 | 0.928 |
| | 75 | 470×540×4 | 1.015 |
| | 95 | 495×610×4 | 1.208 |
| | 130 | 555×470×6 | 1.565 |
| | 170 | 585×550×6 | 1.931 |
| | 210 | 625×610×6 | 2.288 |

- プレフィルタの効率は質量法70%
- 中性能フィルタの効率は比色法65%・90%

■概略質量表 (Kg)

| 形式 | 型番 | ブロック | | 直膨コイル | | | 気化式 |
|----------------------|-----|------|------|-------|-----|-----|-----|
| | | Aタイプ | Bタイプ | 4列 | 6列 | 8列 | |
| CAV-HZLX CAV-HZMX | 60 | 471 | 502 | 45 | 52 | 60 | 16 |
| | 75 | 491 | 522 | 51 | 60 | 70 | 17 |
| | 95 | 552 | 593 | 59 | 71 | 83 | 19 |
| | 130 | 653 | 704 | 72 | 88 | 105 | 22 |
| | 170 | 754 | 815 | 84 | 101 | 119 | 26 |
| | 210 | 875 | 946 | 104 | 126 | 148 | 31 |

■モータ(モータベースを含む)質量表 (Kg)

| | | | | | | | |
|----|------|-----|-----|-----|-----|-----|-----|
| kW | 0.75 | 1.5 | 2.2 | 3.7 | 5.5 | 7.5 | 11 |
| 質量 | 16 | 25 | 40 | 52 | 76 | 88 | 140 |

空冷直膨式 高性能エアハン

立形

FCV-HZLX/HZMX



気化式+蒸気式のハイブリッド加湿も可能です。

FCV-HZLX/HZMX型

■選定範囲

| 形式 | 型番 | コイル 通過風速 | 給気風量 | 外調機 LX | | | 外気混合空調機 MX | | |
|--------|-----|-------------|-------|--------|-------|----------|------------|-------|----------|
| | | | | 冷却能力 | 加熱能力 | 室外機型番 | 冷房能力 | 暖房能力 | 室外機型番 |
| | | | | kW | kW | | kW | kW | |
| FCV-HZ | 70 | 2.0 | 3240 | 61.6 | 54.6 | KM-10A×2 | 29.0 | 28.2 | KM-5A×2 |
| | | 2.5 | 4050 | 〃 | 〃 | 〃 | 〃 | 〃 | 〃 |
| | | 3.0 | 4860 | 98.0 | 85.0 | KM-16A×2 | 46.6 | 47.8 | KM-8A×2 |
| | 85 | 2.0 | 4210 | 61.6 | 54.6 | KM-10A×2 | 29.0 | 28.2 | KM-5A×2 |
| | | 2.5 | 5270 | 98.0 | 85.0 | KM-16A×2 | 46.6 | 47.8 | KM-8A×2 |
| | | 3.0 | 6320 | 123.0 | 106.0 | KM-20A×2 | 〃 | 〃 | 〃 |
| | 105 | 2.0 | 5170 | 98.0 | 85.0 | KM-16A×2 | 〃 | 〃 | 〃 |
| | | 2.5 | 6460 | 123.0 | 106.0 | KM-20A×2 | 〃 | 〃 | 〃 |
| | | 3.0 | 7750 | 〃 | 〃 | 〃 | 58.4 | 60.2 | KM-10A×2 |
| | 150 | 2.0 | 7340 | 〃 | 〃 | 〃 | 〃 | 〃 | 〃 |
| | | 2.5 | 9180 | 144.0 | 125.0 | KM-24A×2 | 94.4 | 96.0 | KM-16A×2 |
| | | 3.0 | 11020 | 180.0 | 151.0 | KM-30A×2 | 〃 | 〃 | 〃 |
| | 210 | 2.0 | 10190 | 〃 | 〃 | 〃 | 〃 | 〃 | 〃 |
| | | 2.5 | 12740 | 237.0 | 190.0 | KM-40A×2 | 117.6 | 120.2 | KM-20A×2 |
| | | 3.0 | 15280 | 〃 | 〃 | 〃 | 〃 | 〃 | 〃 |
| | 280 | 2.0 | 13220 | 〃 | 〃 | 〃 | 〃 | 〃 | 〃 |
| | | 2.5 | 16520 | 300.0 | 237.0 | KM-50A×2 | 〃 | 〃 | 〃 |
| | | 3.0 | 19830 | 360.0 | 302.0 | KM-30A×4 | 141.0 | 130.0 | KM-24A×2 |
| | 335 | 2.0 | 15970 | 300.0 | 237.0 | KM-50A×2 | 117.6 | 120.2 | KM-20A×2 |
| | | 2.5 | 19960 | 360.0 | 302.0 | KM-30A×4 | 141.0 | 130.0 | KM-24A×2 |
| | | 3.0 | 23950 | 〃 | 〃 | 〃 | 166.2 | 165.0 | KM-30A×2 |
| | 420 | 2.0 | 19870 | 〃 | 〃 | 〃 | 141.0 | 130.0 | KM-24A×2 |
| | | 2.5 | 24840 | 474.0 | 380.0 | KM-40A×4 | 166.2 | 165.0 | KM-30A×2 |
| | | 3.0 | 29810 | 〃 | 〃 | 〃 | 235.4 | 230.8 | KM-40A×2 |
| | 490 | 2.0 | 23850 | 360.0 | 302.0 | KM-30A×4 | 166.2 | 165.0 | KM-30A×2 |
| | | 2.5 | 29810 | 474.0 | 380.0 | KM-40A×4 | 235.4 | 230.8 | KM-40A×2 |
| | | 3.0 | 35770 | — | — | — | 〃 | 〃 | 〃 |
| | 570 | 2.0 | 27220 | 〃 | 〃 | 〃 | 〃 | 〃 | 〃 |
| | | 2.5 | 34020 | — | — | — | 〃 | 〃 | 〃 |
| | | 3.0 | 40820 | — | — | — | 294.2 | 291.0 | KM-50A×2 |
| | 670 | 2.0 | 32400 | 〃 | 〃 | 〃 | 235.4 | 230.8 | KM-40A×2 |
| | | 2.5 | 40500 | — | — | — | 294.2 | 291.0 | KM-50A×2 |
| | | 3.0 | 48600 | — | — | — | 332.4 | 330.0 | KM-30A×4 |
| | 780 | 2.0 | 37580 | 〃 | 〃 | 〃 | 294.2 | 291.0 | KM-50A×2 |
| | | 2.5 | 46980 | — | — | — | 332.4 | 330.0 | KM-30A×4 |
| | | 3.0 | 56380 | — | — | — | 470.8 | 461.6 | KM-40A×4 |

- 外調機
冷却能力：外気条件 DB=33℃ WB=28℃
加熱能力：外気条件 DB= 7℃ WB= 3℃
- 外気混合空調機(外気量=30% 還気量=70%のときを示します。)
冷房能力：外気条件 DB=33℃ WB=28℃ 室内条件：DB=27℃ WB=19℃
暖房能力：外気条件 DB= 7℃ WB= 3℃ 室内条件：DB=20℃ WB=15℃
- 室外機型番の数値は馬力数を示します。
- 本表の冷却(冷房)・加熱(暖房)能力は冷媒配管長7m以下のときの数値を示します。
- 冷媒配管長、高性能エアハンと室外機の高差により冷却(冷房)・加熱(暖房)能力は変化します。
- 加熱(暖房)運転において外気温度が低い時は着霜が始まり、本表の加熱(暖房)能力が低下します。
- 除霜時はファンが停止しますが、送風運転に変更も可能です。
- 外調機・空調機の各型番欄に記載された室外機型番は一例を示します。要求能力などにより他の室外機型番も選定可能です。
- KM-5A×2の室外機は交互デフロスト機能がありませんのでご注意ください。
- 本製品を長く安心してお使いいただくためには定期的な保守・点検が必要です。
- 各製品の点検・保全周期については日本冷凍空調工業会発行のガイドラインを参考にしてください。

● 使用温度範囲

| | | |
|---------|----------------------|-------------------------|
| 外調機 | 冷却時：室外機 DB=20~43℃ | 高性能エアハン WB=15~35℃(外気) |
| | 加熱時：室外機 WB=-4~15.5℃ | 高性能エアハン DB= 0~20℃(外気) |
| 外気混合空調機 | 冷房時：室外機 DB=20~43℃ | 高性能エアハン WB=10~25℃(混合空気) |
| | 暖房時：室外機 WB=-20~15.5℃ | 高性能エアハン DB=15~28℃(混合空気) |

FCV-HZLX型

■寸法表 (mm)

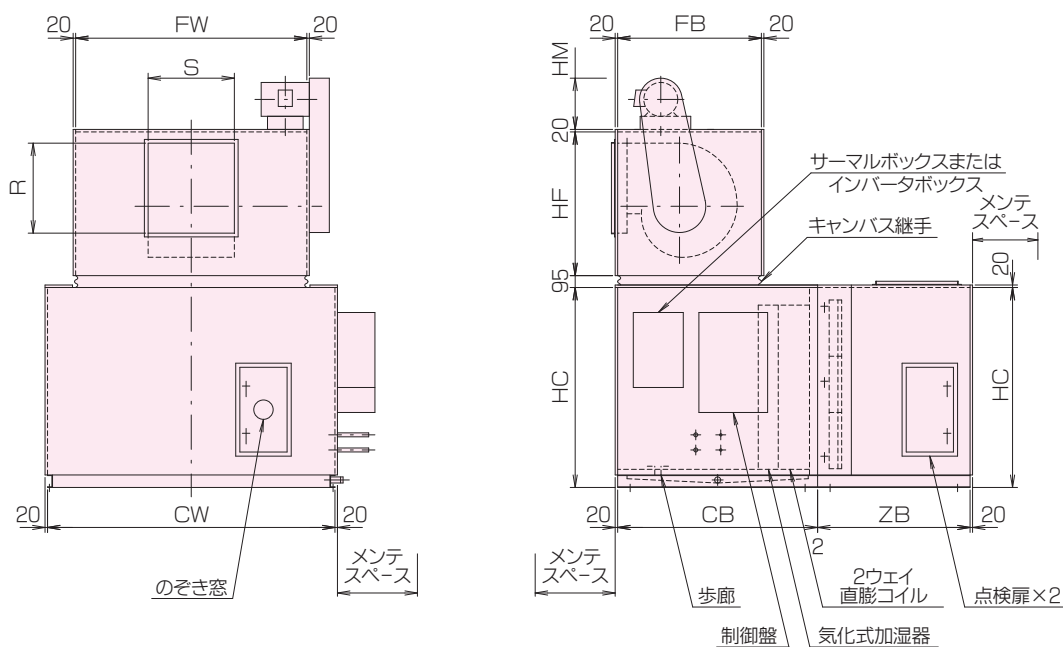

| 型番 | CW | HC | CB | | ZB | ファン番手 | FW | HF | FB |
|-----|------|------|------|------|------|-------------------------------|------|------|------|
| | | | A | B | | | | | |
| 70 | 1330 | 1000 | 1300 | 1500 | 870 | 2 | 930 | 700 | 700 |
| | | | | | | 2 ¹ / ₄ | 1050 | 850 | 850 |
| 85 | 1350 | 1090 | " | " | 970 | 2 | 930 | 700 | 700 |
| | | | | | | 2 ¹ / ₄ | 1050 | 850 | 850 |
| 105 | 1500 | 1120 | " | " | 1120 | " | " | " | " |
| | | | | | | 2 ¹ / ₂ | 1250 | " | " |
| 150 | 1580 | 1350 | 1400 | 1600 | 1270 | " | " | " | 850 |
| | | | | | | 3 | 1450 | 950 | 950 |
| 210 | 1890 | 1400 | " | " | " | 2 ¹ / ₂ | 1250 | 850 | 850 |
| | | | | | | 3 | 1450 | 950 | 950 |
| 280 | 2110 | 1780 | " | " | " | " | " | " | " |
| | | | | | | 3 ¹ / ₂ | 1850 | 1150 | 1150 |
| 335 | 2340 | 1840 | " | " | " | 3 | 1450 | 950 | 950 |
| | | | | | | 3 ¹ / ₂ | 1850 | 1150 | 1150 |
| 420 | 2420 | 2080 | " | " | 1420 | " | " | " | " |
| | | | | | | 4 | 2340 | 1250 | 1250 |
| 490 | " | 2420 | " | " | " | 3 ¹ / ₂ | 1850 | 1150 | 1150 |
| | | | | | | 4 | 2340 | 1250 | 1250 |

- S、R、HM寸法およびファン吐出口とモータ位置関係はP64をご参照ください。
- 気化式加湿器(130mm以上)組込の場合はCB寸法がBタイプになります。
- 気化式+蒸気式のハイブリッド加湿の場合はCB寸法が変わりますので、お問合せください。
- 外形寸法は組合せの制御盤・動力盤の大きさにより上記寸法と異なる場合がありますので、詳細はお問い合わせください。
- メンテスペースは組込部品等により寸法が異なりますので、詳細はお問い合わせください。
- 機内点検用のマリンランプはオプションとなります。

FCV-HZMX型

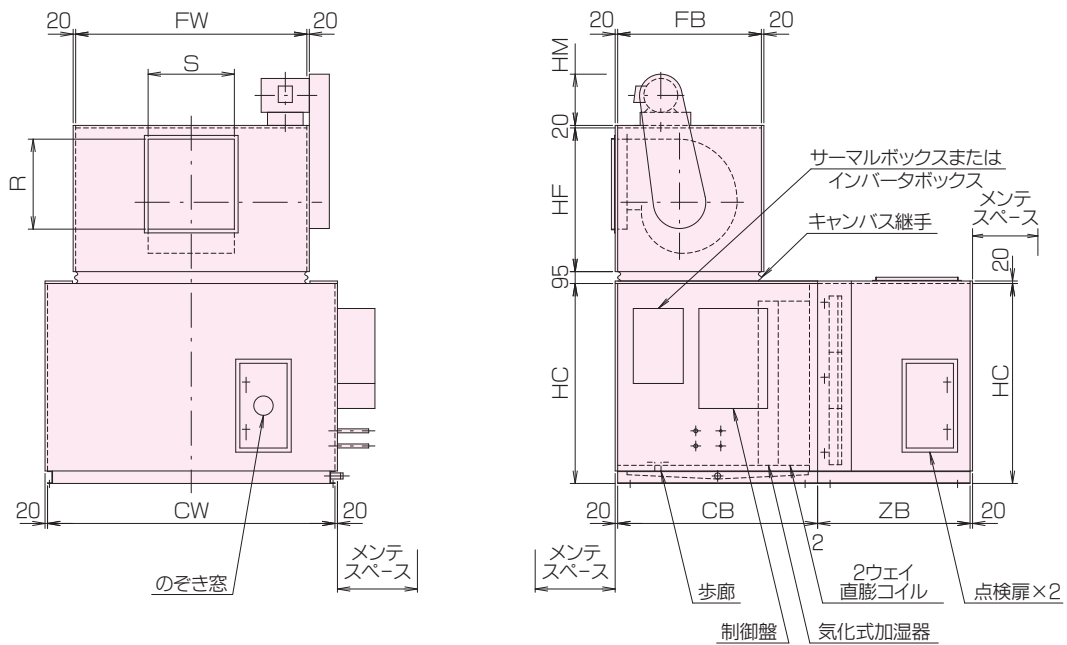

| 型番 | CW | HC | CB | | ZB | ファン 番手 | FW | HF | FB |
|-----|------|------|------|------|------|-------------------------------|------|------|------|
| | | | A | B | | | | | |
| 70 | 1330 | 1000 | 1300 | 1500 | 870 | 2 | 930 | 700 | 700 |
| | | | | | | 2 ¹ / ₄ | 1050 | 850 | 850 |
| 85 | 1350 | 1090 | " | " | 970 | 2 | 930 | 700 | 700 |
| | | | | | | 2 ¹ / ₄ | 1050 | 850 | 850 |
| 105 | 1500 | 1120 | " | " | 1120 | " | " | " | " |
| | | | | | | 2 ¹ / ₂ | 1250 | " | " |
| 150 | 1580 | 1350 | 1400 | 1600 | 1270 | " | " | " | " |
| | | | | | | 3 | 1450 | 950 | 950 |
| 210 | 1890 | 1400 | " | " | " | 2 ¹ / ₂ | 1250 | 850 | 850 |
| | | | | | | 3 | 1450 | 950 | 950 |
| 280 | 2110 | 1780 | " | " | " | " | " | " | " |
| | | | | | | 3 ¹ / ₂ | 1850 | 1150 | 1150 |
| 335 | 2340 | 1840 | " | " | " | 3 | 1450 | 950 | 950 |
| | | | | | | 3 ¹ / ₂ | 1850 | 1150 | 1150 |
| 420 | 2420 | 2080 | " | " | 1420 | " | " | " | " |
| | | | | | | 4 | 2340 | 1250 | 1250 |
| 490 | " | 2420 | " | " | " | 3 ¹ / ₂ | 1850 | 1150 | 1150 |
| | | | | | | 4 | 2340 | 1250 | 1250 |
| 570 | 2680 | " | " | " | " | 3 ¹ / ₂ | 1850 | 1150 | 1150 |
| | | | | | | 4 | 2200 | 1250 | 1250 |
| 670 | 3080 | " | " | " | " | " | " | " | " |
| 780 | 3480 | " | " | " | " | " | " | " | " |

- S, R, HM寸法およびファン吐出口とモータ位置関係はP64をご参照ください。
- 気化式加湿器(130mm以上)組込の場合はCB寸法がBタイプになります。
- 気化式+蒸気式のハイブリッド加湿の場合はCB寸法が変わりますので、お問合せください。
- 外形寸法は組合せの制御盤・動力盤の大きさにより上記寸法と異なる場合がありますので、詳細はお問い合わせください。
- メンテスペースは組込部品等により寸法が異なりますので、詳細はお問い合わせください。
- 機内点検用のマリンランプはオプションとなります。

空冷直膨式 高性能エアハン

水平形

.....
FCH-HZLX/HZMX



FCH-HZLX/HZMX型

■選定範囲

| 形式 | 型番 | コイル 通過風速 | 給気風量 | 外調機 LX | | | 外気混合空調機 MX | | |
|--------|-----|-------------|-------|--------|-------|----------|------------|-------|----------|
| | | | | 冷却能力 | 加熱能力 | 室外機型番 | 冷房能力 | 暖房能力 | 室外機型番 |
| | | | | kW | kW | | kW | kW | |
| FCH-HZ | 70 | 2.0 | 3240 | 61.6 | 54.6 | KM-10A×2 | 29.0 | 28.2 | KM-5A×2 |
| | | 2.5 | 4050 | 〃 | 〃 | 〃 | 〃 | 〃 | 〃 |
| | | 3.0 | 4860 | 98.0 | 85.0 | KM-16A×2 | 46.6 | 47.8 | KM-8A×2 |
| | 85 | 2.0 | 4210 | 61.6 | 54.6 | KM-10A×2 | 29.0 | 28.2 | KM-5A×2 |
| | | 2.5 | 5270 | 98.0 | 85.0 | KM-16A×2 | 46.6 | 47.8 | KM-8A×2 |
| | | 3.0 | 6320 | 123.0 | 106.0 | KM-20A×2 | 〃 | 〃 | 〃 |
| | 105 | 2.0 | 5170 | 98.0 | 85.0 | KM-16A×2 | 〃 | 〃 | 〃 |
| | | 2.5 | 6460 | 123.0 | 106.0 | KM-20A×2 | 〃 | 〃 | 〃 |
| | | 3.0 | 7750 | 〃 | 〃 | 〃 | 58.4 | 60.2 | KM-10A×2 |
| | 150 | 2.0 | 7340 | 〃 | 〃 | 〃 | 〃 | 〃 | 〃 |
| | | 2.5 | 9180 | 144.0 | 125.0 | KM-24A×2 | 94.4 | 96.0 | KM-16A×2 |
| | | 3.0 | 11020 | 180.0 | 151.0 | KM-30A×2 | 〃 | 〃 | 〃 |
| | 210 | 2.0 | 10190 | 〃 | 〃 | 〃 | 〃 | 〃 | 〃 |
| | | 2.5 | 12740 | 237.0 | 190.0 | KM-40A×2 | 117.6 | 120.2 | KM-20A×2 |
| | | 3.0 | 15280 | 〃 | 〃 | 〃 | 〃 | 〃 | 〃 |
| | 280 | 2.0 | 13220 | 〃 | 〃 | 〃 | 〃 | 〃 | 〃 |
| | | 2.5 | 16520 | 300.0 | 237.0 | KM-50A×2 | 〃 | 〃 | 〃 |
| | | 3.0 | 19830 | 360.0 | 302.0 | KM-30A×4 | 141.0 | 130.0 | KM-24A×2 |
| | 335 | 2.0 | 15970 | 300.0 | 237.0 | KM-50A×2 | 117.6 | 120.2 | KM-20A×2 |
| | | 2.5 | 19960 | 360.0 | 302.0 | KM-30A×4 | 141.0 | 130.0 | KM-24A×2 |
| | | 3.0 | 23950 | 〃 | 〃 | 〃 | 166.2 | 165.0 | KM-30A×2 |
| | 420 | 2.0 | 19870 | 〃 | 〃 | 〃 | 141.0 | 130.0 | KM-24A×2 |
| | | 2.5 | 24840 | 474.0 | 380.0 | KM-40A×4 | 166.2 | 165.0 | KM-30A×2 |
| | | 3.0 | 29810 | 〃 | 〃 | 〃 | 235.4 | 230.8 | KM-40A×2 |
| | 490 | 2.0 | 23850 | 360.0 | 302.0 | KM-30A×4 | 166.2 | 165.0 | KM-30A×2 |
| | | 2.5 | 29810 | 474.0 | 380.0 | KM-40A×4 | 235.4 | 230.8 | KM-40A×2 |
| | | 3.0 | 35770 | — | — | — | 〃 | 〃 | 〃 |
| | 570 | 2.0 | 27220 | 〃 | 〃 | 〃 | 〃 | 〃 | 〃 |
| | | 2.5 | 34020 | — | — | — | 〃 | 〃 | 〃 |
| | | 3.0 | 40820 | — | — | — | 294.2 | 291.0 | KM-50A×2 |
| | 670 | 2.0 | 32400 | 〃 | 〃 | 〃 | 235.4 | 230.8 | KM-40A×2 |
| | | 2.5 | 40500 | — | — | — | 294.2 | 291.0 | KM-50A×2 |
| | | 3.0 | 48600 | — | — | — | 332.4 | 330.0 | KM-30A×4 |
| | 780 | 2.0 | 37580 | 〃 | 〃 | 〃 | 294.2 | 291.0 | KM-50A×2 |
| | | 2.5 | 46980 | — | — | — | 332.4 | 330.0 | KM-30A×4 |
| | | 3.0 | 56380 | — | — | — | 470.8 | 461.6 | KM-40A×4 |

- 外調機
冷却能力：外気条件 DB=33℃ WB=28℃
加熱能力：外気条件 DB= 7℃ WB= 3℃
- 外気混合空調機(外気量=30% 還気量=70%のときを示します。)
冷房能力：外気条件 DB=33℃ WB=28℃ 室内条件：DB=27℃ WB=19℃
暖房能力：外気条件 DB= 7℃ WB= 3℃ 室内条件：DB=20℃ WB=15℃
- 室外機型番の数値は馬力数を示します。
- 本表の冷却(冷房)・加熱(暖房)能力は冷媒配管長7m以下のときの数値を示します。
- 冷媒配管長、高性能エアハンと室外機の高差により冷却(冷房)・加熱(暖房)能力は変化します。
- 加熱(暖房)運転において外気温度が低い時は着霜が始まり、本表の加熱(暖房)能力が低下します。
- 除霜時はファンが停止しますが、送風運転に変更も可能です。
- 外調機・空調機の各型番欄に記載された室外機型番は一例を示します。要求能力などにより他の室外機型番も選定可能です。
- KM-5A×2の室外機は交互デフロスト機能がありませんのでご注意ください。
- 本製品を長く安心してお使いいただくためには定期的な保守・点検が必要です。
- 各製品の点検・保全周期については日本冷凍空調工業会発行のガイドラインを参考にしてください。

● 使用温度範囲

外調機 冷却時：室外機 DB=20~43℃ 高性能エアハン WB=15~35℃(外気)
加熱時：室外機 WB=-4~15.5℃ 高性能エアハン DB= 0~20℃(外気)

外気混合空調機 冷房時：室外機 DB=20~43℃ 高性能エアハン WB=10~25℃(混合空気)
暖房時：室外機 WB=-20~15.5℃ 高性能エアハン DB=15~28℃(混合空気)

FCH-HZLX型

■寸法表 (mm)

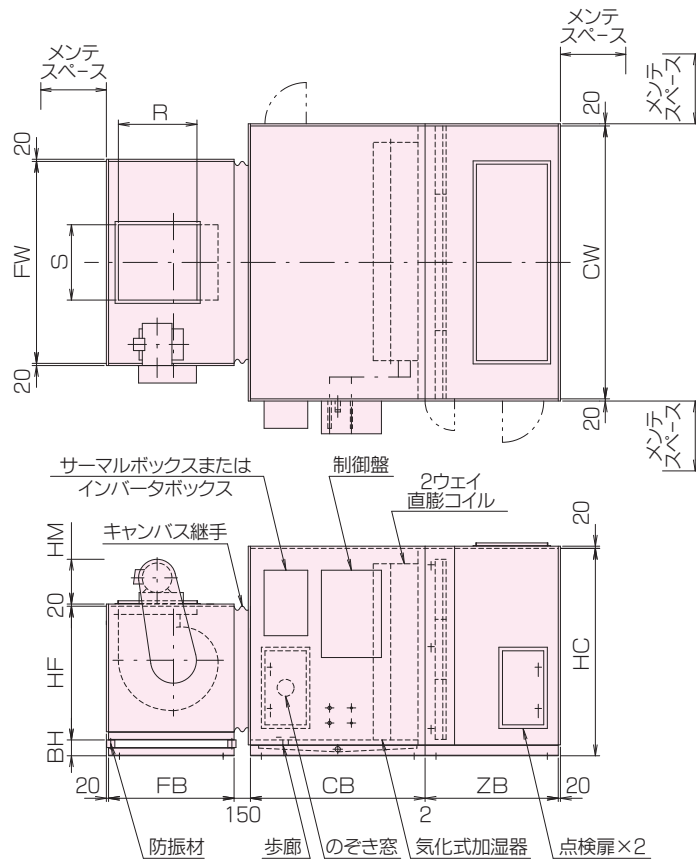

| 型番 | CW | HC | CB | | ZB | ファン番手 | FW | HF | FB | BH |
|-----|------|------|------|------|------|-----------------|------|------|------|-----|
| | | | A | B | | | | | | |
| 70 | 1330 | 1000 | 1300 | 1500 | 870 | 2 | 930 | 775 | 700 | 145 |
| | | | | | | 2 $\frac{1}{4}$ | 1050 | 925 | 850 | |
| 85 | 1350 | 1090 | " | " | 970 | 2 | 930 | 775 | 700 | " |
| | | | | | | 2 $\frac{1}{4}$ | 1050 | 925 | 850 | |
| 105 | 1500 | 1120 | " | " | 1120 | " | " | " | " | " |
| | | | | | | 2 $\frac{1}{2}$ | 1250 | " | " | |
| 150 | 1580 | 1350 | 1400 | 1600 | 1270 | 3 | 1450 | 1025 | 950 | " |
| | | | | | | 2 $\frac{1}{2}$ | 1250 | 925 | 850 | |
| 210 | 1890 | 1400 | " | " | " | 3 | 1450 | 1025 | 950 | " |
| | | | | | | 3 $\frac{1}{2}$ | 1850 | 1225 | 1150 | |
| 335 | 2340 | 1840 | " | " | " | 3 | 1450 | 1025 | 950 | " |
| | | | | | | 3 $\frac{1}{2}$ | 1850 | 1225 | 1150 | |
| 420 | 2420 | 2080 | " | " | 1420 | " | " | " | " | " |
| | | | | | | 4 | 2200 | 1350 | 1250 | |
| 490 | " | 2420 | " | " | " | 3 $\frac{1}{2}$ | 1850 | 1225 | 1150 | 145 |
| | | | | | | 4 | 2200 | 1350 | 1250 | 170 |

- S、R、HM寸法およびファン吐出口とモータ位置関係はP64をご参照ください。
- 気化式加湿器(130mm以上)組込の場合はCB寸法がBタイプになります。
- 外形寸法は組合せの制御盤・動力盤の大きさにより上記寸法と異なる場合がありますので、詳細はお問い合わせください。
- メンテスペースは組込部品等により寸法が異なりますので、詳細はお問い合わせください。
- 機内点検用のマリンランプはオプションとなります。

FCH-HZMX型

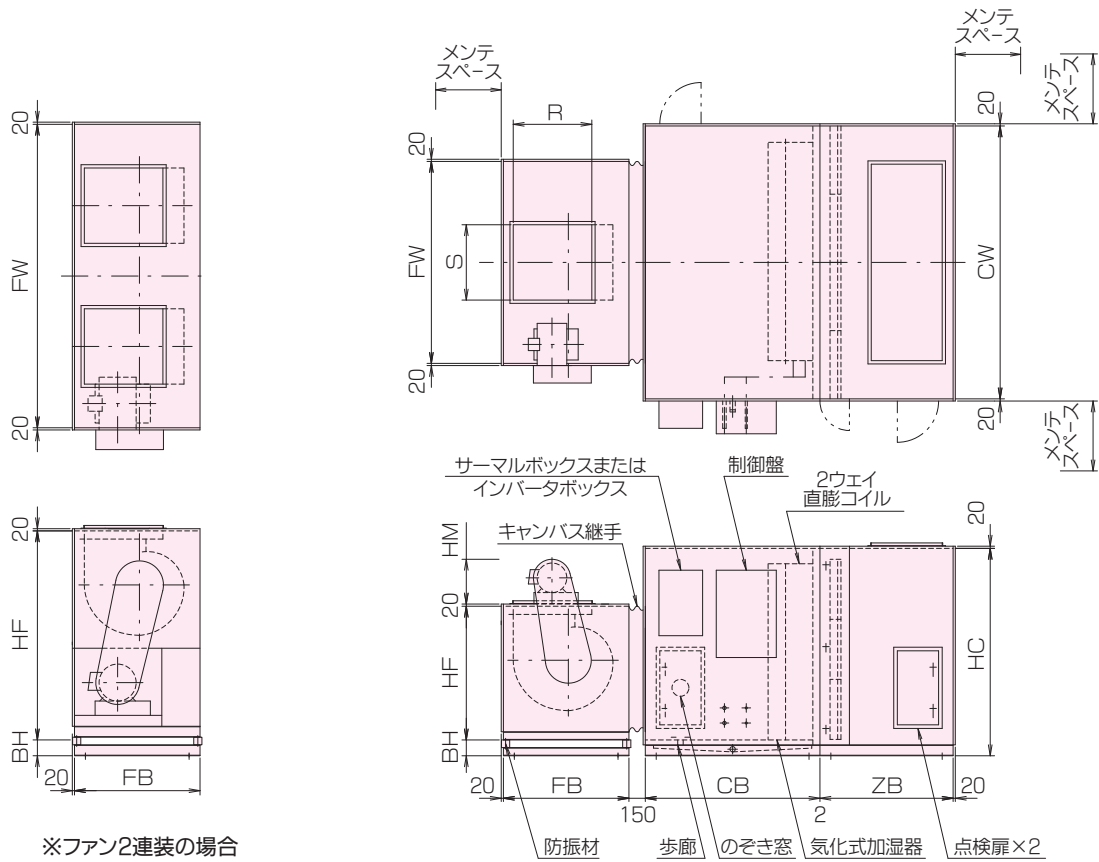

| 型番 | CW | HC | CB | | ZB | ファン 番 手 | FW | HF | FB | BH |
|-----|------|------|------|------|------|--------------------|------|------|------|-----|
| | | | A | B | | | | | | |
| 70 | 1330 | 1000 | 1300 | 1500 | 870 | 2 | 930 | 775 | 700 | 145 |
| | | | | | | 2 $\frac{1}{4}$ | 1050 | 925 | 850 | |
| 85 | 1350 | 1090 | " | " | 970 | 2 | 930 | 775 | 700 | " |
| | | | | | | 2 $\frac{1}{4}$ | 1050 | 925 | 850 | |
| 105 | 1500 | 1120 | " | " | 1120 | " | " | " | " | " |
| | | | | | | 2 $\frac{1}{2}$ | 1250 | " | " | |
| 150 | 1580 | 1350 | 1400 | 1600 | 1270 | 3 | 1450 | 1025 | 950 | " |
| | | | | | | 2 $\frac{1}{2}$ | 1250 | 925 | 850 | |
| 210 | 1890 | 1400 | " | " | " | 3 | 1450 | 1025 | 950 | " |
| | | | | | | 3 $\frac{1}{2}$ | 1850 | 1225 | 1150 | |
| 335 | 2340 | 1840 | " | " | " | 3 | 1450 | 1025 | 950 | " |
| | | | | | | 3 $\frac{1}{2}$ | 1850 | 1225 | 1150 | |
| 420 | 2420 | 2080 | " | " | 1420 | " | " | " | " | " |
| | | | | | | 4 | 2200 | 1350 | 1250 | |
| 490 | " | 2420 | " | " | " | 3 $\frac{1}{2}$ | 1850 | 1225 | 1150 | 145 |
| | | | | | | 4 | 2200 | 1350 | 1250 | 170 |
| 570 | 2680 | " | " | " | " | 3 $\frac{1}{2}$ | 1850 | 1225 | 1150 | 145 |
| | | | | | | 4 | 2200 | 1350 | 1250 | 170 |
| 670 | 3080 | " | " | " | " | " | " | " | " | " |
| | | | | | | 3 $\frac{1}{2}$ ×2 | 3140 | 2030 | 1150 | |
| 780 | 3480 | " | " | " | " | 4 | 2200 | 1350 | 1250 | " |
| | | | | | | 3 $\frac{1}{2}$ ×2 | 3140 | 2030 | 1150 | |
| | | | | | | 4×2 | 3140 | 2190 | 1250 | |

- S、R、HM寸法およびファン吐出口とモータ位置関係はP64をご参照ください。
- 気化式加湿器(130mm以上)組込の場合はCB寸法がBタイプになります。
- 外形寸法は組合せの制御盤・動力盤の大きさにより上記寸法と異なる場合がありますので、詳細はお問い合わせください。
- メンテスペースは組込部品等により寸法が異なりますので、詳細はお問い合わせください。
- 機内点検用のマリンランプはオプションとなります。

FCH-HZLX/HZMX・FCV-HZLX/HZMX型

■コイル寸法表

| 形式 | 型番 | 直膨コイル仕様 | | |
|--|-----|---------|----|----------------------|
| | | 有効長(mm) | 段数 | 前面積(m ²) |
| FCH-HZLX FCH-HZMX FCV-HZLX FCV-HZMX | 70 | 750 | 20 | 0.450 |
| | 85 | 〃 | 26 | 0.585 |
| | 105 | 920 | 〃 | 0.718 |
| | 150 | 1000 | 34 | 1.020 |
| | 210 | 1310 | 36 | 1.415 |
| | 280 | 1530 | 40 | 1.836 |
| | 335 | 1760 | 42 | 2.218 |
| | 420 | 1840 | 50 | 2.760 |
| | 490 | 〃 | 60 | 3.312 |
| FCH-HZMX FCV-HZMX | 570 | 2100 | 〃 | 3.780 |
| | 670 | 2500 | 〃 | 4.500 |
| | 780 | 2900 | 〃 | 5.220 |

■プレ・中性能フィルタ寸法表 (mm)

| 形式 | 型番 | フィルタ仕様 | | 面積(m ²) |
|--|-----|------------|-----------|---------------------|
| | | よこ×たて×枚数 | | |
| FCH-HZLX FCH-HZMX FCV-HZLX FCV-HZMX | 70 | 665×360×4 | | 0.958 |
| | 85 | 675×610×2 | 675×250×2 | 1.161 |
| | 105 | 750×610×2 | 750×330×2 | 1.410 |
| | 150 | 525×610×3 | 525×510×3 | 1.764 |
| | 210 | 630×610×3 | 630×560×3 | 2.211 |
| | 280 | 700×610×6 | 700×280×3 | 3.150 |
| | 335 | 780×610×6 | 780×340×3 | 3.650 |
| | 420 | 605×610×8 | 605×580×4 | 4.356 |
| FCH-HZMX FCV-HZMX | 490 | 605×610×12 | 605×300×4 | 5.155 |
| | 570 | 670×610×12 | 670×300×4 | 5.708 |
| | 670 | 770×610×12 | 770×300×4 | 6.560 |
| | 780 | 695×610×15 | 695×300×5 | 7.402 |

- プレフィルタの効率質量法70%
- 中性能フィルタの効率は比色法65%・90%

■概略質量表 (Kg)

| 形式 | 型番 | コイルブロック | | 直膨コイル | | | プレ フィルタ | プレ・中性能 フィルタ | 混気箱 | 気化式 |
|--|-----|---------|------|-------|-----|-----|------------|----------------|-----|-----|
| | | Aタイプ | Bタイプ | 4列 | 6列 | 8列 | | | | |
| FCH-HZLX FCH-HZMX FCV-HZLX FCV-HZMX | 70 | 167 | 185 | 40 | 48 | 57 | 38 | 57 | 105 | 15 |
| | 85 | 170 | 188 | 52 | 62 | 73 | 40 | 61 | 117 | 18 |
| | 105 | 197 | 216 | 62 | 76 | 90 | 44 | 67 | 144 | 20 |
| | 150 | 241 | 265 | 80 | 97 | 115 | 54 | 84 | 187 | 27 |
| | 210 | 266 | 292 | 94 | 117 | 140 | 62 | 96 | 207 | 35 |
| | 280 | 391 | 434 | 131 | 162 | 193 | 101 | 150 | 297 | 43 |
| | 335 | 434 | 480 | 145 | 181 | 217 | 111 | 165 | 344 | 50 |
| | 420 | 488 | 538 | 171 | 216 | 261 | 129 | 193 | 395 | 63 |
| 490 | 547 | 609 | 187 | 236 | 284 | 144 | 217 | 425 | 76 | |
| FCH-HZMX FCV-HZMX | 570 | 610 | 675 | 219 | 278 | 338 | 162 | 244 | 460 | 80 |
| | 670 | 680 | 748 | 256 | 324 | 393 | 182 | 276 | 498 | 94 |
| | 780 | 756 | 828 | 297 | 375 | 453 | 204 | 311 | 539 | 106 |

■ファンブロック質量表 (Kg)

| ファン番手 | ファン ブロック | スライド 防振 | キャンバス 継手 |
|----------------------|-------------|------------|-------------|
| 2P | 130 | 26 | 15 |
| 2 $\frac{1}{4}$ P | 162 | 29 | 17 |
| 2 $\frac{1}{2}$ P | 189 | 31 | 18 |
| 3P | 243 | 35 | 21 |
| 3 $\frac{1}{2}$ PA | 360 | 45 | 27 |
| 4PA | 520 | 68 | 51 |
| 3 $\frac{1}{2}$ PA×2 | 1110 | 87 | 92 |
| 4PA×2 | 1268 | 89 | 94 |

| ファン番手 | ファン ブロック | 中間防振 |
|--------------------|-------------|------|
| 2P | 98 | 23 |
| 2 $\frac{1}{4}$ P | 125 | 26 |
| 2 $\frac{1}{2}$ P | 149 | 28 |
| 3P | 194 | 31 |
| 3 $\frac{1}{2}$ PA | 291 | 39 |
| 4PA | 427 | 47 |

■モータ(モータベースを含む)質量表 (Kg)

| kW | 0.75 | 1.5 | 2.2 | 3.7 | 5.5 | 7.5 | 11 | 15 | 18.5 | 22 | 30 | 37 |
|----|------|-----|-----|-----|-----|-----|-----|-----|------|-----|-----|-----|
| 質量 | 19 | 27 | 42 | 57 | 80 | 95 | 146 | 176 | 236 | 259 | 301 | 379 |

空冷直膨式 高性能エアハン

屋外形

FCH-HZLX-AD



FCH-HZLX-AD型

■選定範囲

| 形式 | 型番 | コイル 通過風速 m/s | 給気風量 m ³ /h | 外調機 LX | | |
|-----------|-----|--------------------|---------------------------|------------|------------|----------|
| | | | | 冷却能力 kW | 加熱能力 kW | 室外機型番 |
| FCH-HZ-AD | 35 | 2.0 | 1630 | 30.8 | 26.6 | KM-5A×2 |
| | | 2.5 | 2040 | 〃 | 〃 | 〃 |
| | | 3.0 | 2450 | 49.0 | 42.4 | KM-8A×2 |
| | 55 | 2.0 | 2660 | 〃 | 〃 | 〃 |
| | | 2.5 | 3320 | 61.6 | 54.6 | KM-10A×2 |
| | | 3.0 | 3990 | 〃 | 〃 | 〃 |
| | 70 | 2.0 | 3240 | 〃 | 〃 | 〃 |
| | | 2.5 | 4050 | 〃 | 〃 | 〃 |
| | | 3.0 | 4860 | 98.0 | 85.0 | KM-16A×2 |
| | 85 | 2.0 | 4200 | 61.6 | 54.6 | KM-10A×2 |
| | | 2.5 | 5250 | 98.0 | 85.0 | KM-16A×2 |
| | | 3.0 | 6300 | 123.0 | 106.0 | KM-20A×2 |
| | 105 | 2.0 | 5130 | 98.0 | 85.0 | KM-16A×2 |
| | | 2.5 | 6420 | 123.0 | 106.0 | KM-20A×2 |
| | | 3.0 | 7700 | 〃 | 〃 | 〃 |
| | 150 | 2.0 | 7170 | 〃 | 〃 | 〃 |
| | | 2.5 | 8960 | 144.0 | 125.0 | KM-24A×2 |
| | | 3.0 | 10760 | 180.0 | 151.0 | KM-30A×2 |
| | 210 | 2.0 | 10140 | 〃 | 〃 | 〃 |
| | | 2.5 | 12670 | 237.0 | 190.0 | KM-40A×2 |
| | | 3.0 | 15210 | 〃 | 〃 | 〃 |
| | 280 | 2.0 | 13180 | 〃 | 〃 | 〃 |
| | | 2.5 | 16480 | 300.0 | 237.0 | KM-50A×2 |
| | | 3.0 | 19770 | 360.0 | 302.0 | KM-30A×4 |

●外調機

冷却能力：外気条件 DB=33℃ WB=28℃

加熱能力：外気条件 DB= 7℃ WB= 3℃

●室外機型番の数値は馬力数を示します。

●本表の冷却・加熱能力は冷媒配管長7m以下のときの数値を示します。

●冷媒配管長、高性能エアハンと室外機の高低差により冷却・加熱能力は変化します。

●加熱(暖房)運転において外気温度が低い時は着霜が始まり、本表の加熱(暖房)能力が低下します。

●除霜時はファンが停止しますが、送風運転に変更も可能です。

●外調機の各型番欄に記載された室外機型番は一例を示します。要求能力などにより他の室外機型番も選定可能です。

●KM-5A×2の室外機は交互デフロスト機能がありませんのでご注意ください。

●本製品を長く安心してお使いいただくためには定期的な保守・点検が必要です。

各製品の点検・保全周期については日本冷凍空調工業会発行のガイドラインを参考にしてください。

●使用温度範囲

外調機

冷却時：室外機 DB=20~43℃ 高性能エアハン WB=15~35℃(外気)

加熱時：室外機 WB=-4~15.5℃ 高性能エアハン DB= 0~20℃(外気)

FCH-HZLX-AD型

■寸法表 (mm)

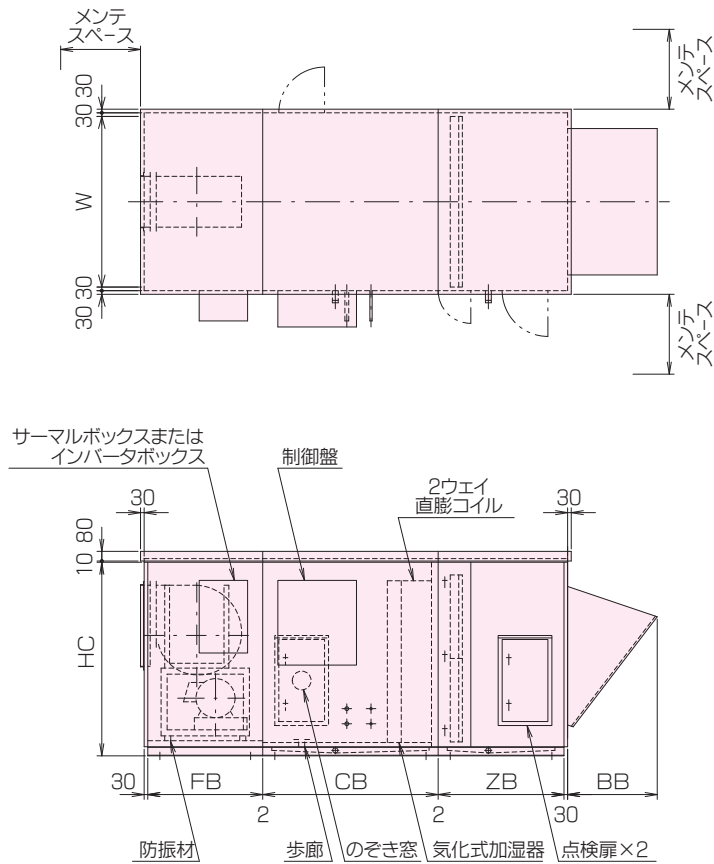

| 型番 | W | HC | CB | | ZB | BB | ファン 番手 | FB |
|-----|------|------|------|------|------|------|-------------------------------|------|
| | | | A | B | | | | |
| 35 | 850 | 1230 | 1400 | 1600 | 1040 | 550 | 2 | 700 |
| 55 | 990 | 1280 | " | " | " | " | 2 | 850 |
| | | | | | | | 2 ¹ / ₄ | 850 |
| 70 | 1080 | " | " | " | " | " | 2 | 700 |
| | | | | | | | 2 ¹ / ₄ | 850 |
| 85 | 1120 | 1400 | " | " | " | 650 | 2 | 700 |
| | | | | | | | 2 ¹ / ₄ | 850 |
| 105 | 1240 | " | " | " | " | " | 2 ¹ / ₂ | 700 |
| | | | | | | | 2 ¹ / ₂ | 850 |
| 150 | 1410 | 1550 | " | " | " | 900 | 3 | 950 |
| | | | | | | | 3 | 950 |
| 210 | 1600 | 1680 | " | " | " | " | 2 ¹ / ₂ | 850 |
| | | | | | | | 3 | 950 |
| 280 | 1710 | 2240 | " | " | " | 1050 | 3 ¹ / ₂ | 1150 |
| | | | | | | | 3 ¹ / ₂ | 1150 |

- 気化式加湿器(130mm以上)組込の場合はCB寸法がBタイプになります。
- 外形寸法は組合せの制御盤・動力盤の大きさにより上記寸法と異なる場合がありますので、詳細はお問い合わせください。
- メンテスペースは組込部品等により寸法が異なりますので、詳細はお問い合わせください。
- 機内点検用のマリンランプはオプションとなります。

■コイル寸法表

| 形式 | 型番 | 直膨コイル仕様 | | |
|-------------|-----|---------|----|----------------------|
| | | 有効長(mm) | 段数 | 前面積(m ²) |
| FCH-HZLX-AD | 35 | 270 | 28 | 0.227 |
| | 55 | 410 | 30 | 0.369 |
| | 70 | 500 | 〃 | 0.450 |
| | 85 | 540 | 36 | 0.583 |
| | 105 | 660 | 〃 | 0.713 |
| | 150 | 830 | 40 | 0.996 |
| | 210 | 1020 | 46 | 1.408 |
| | 280 | 1130 | 54 | 1.831 |

■プレ・中性能フィルタ寸法表 (mm)

| 形式 | 型番 | フィルタ仕様 | | |
|-------------|-----|-----------|-----------|---------------------|
| | | よこ×たて×枚数 | | 面積(m ²) |
| FCH-HZLX-AD | 35 | 425×610×2 | 425×390×2 | 0.850 |
| | 55 | 495×610×2 | 495×440×2 | 1.040 |
| | 70 | 540×610×2 | 540×440×2 | 1.134 |
| | 85 | 560×610×2 | 560×560×2 | 1.310 |
| | 105 | 620×610×2 | 620×560×2 | 1.451 |
| | 150 | 705×610×2 | 705×340×4 | 1.819 |
| | 210 | 530×610×3 | 530×410×6 | 2.274 |
| | 280 | 570×610×6 | 570×360×6 | 3.317 |

●プレフィルタの効率質量法70%

●中性能フィルタの効率比色法65%・90%

■概略質量表 (Kg)

| 形式 | 型番 | ファン ブロック | コイルブロック | | 直膨コイル | | | フィルタ ブロック | フード | 気化式 |
|-------------|-----|-------------|---------|------|-------|-----|-----|--------------|-----|-----|
| | | | Aタイプ | Bタイプ | 4列 | 6列 | 8列 | | | |
| FCH-HZLX-AD | 35 | 178 | 212 | 228 | 32 | 38 | 44 | 176 | 41 | 9 |
| | 55 | 209 | 221 | 241 | 36 | 43 | 50 | 178 | 48 | 13 |
| | 70 | 222 | 231 | 252 | 41 | 49 | 58 | 184 | 49 | 15 |
| | 85 | 237 | 257 | 281 | 52 | 62 | 74 | 200 | 58 | 18 |
| | 105 | 276 | 271 | 299 | 62 | 77 | 91 | 212 | 60 | 20 |
| | 150 | 375 | 317 | 351 | 79 | 95 | 112 | 240 | 78 | 27 |
| | 210 | 401 | 363 | 400 | 95 | 118 | 141 | 267 | 83 | 35 |
| | 280 | 587 | 456 | 488 | 132 | 163 | 193 | 337 | 118 | 43 |

■モータ(モータベースを含む)質量表 (Kg)

| | | | | | | | | | | |
|----|------|-----|-----|-----|-----|-----|-----|-----|------|-----|
| kW | 0.75 | 1.5 | 2.2 | 3.7 | 5.5 | 7.5 | 11 | 15 | 18.5 | 22 |
| 質量 | 19 | 27 | 42 | 57 | 80 | 95 | 146 | 176 | 236 | 259 |

空冷直膨式 高性能エアハン

還気ファン/排気ファン組込形

AR2-HZLX/HZMX



AR2-HZLX/HZMX型

■選定範囲

| 形式 | 型番 | コイル 通過風速 | 給気風量 | 外調機 LX | | | 外気混合空調機 MX | | |
|--------|-----|-------------|-------|--------|-------|----------|------------|-------|----------|
| | | | | 冷却能力 | 加熱能力 | 室外機型番 | 冷房能力 | 暖房能力 | 室外機型番 |
| | | | | kW | kW | | kW | kW | |
| AR2-HZ | 35 | 2.0 | 1590 | 30.8 | 26.6 | KM-5A×2 | — | — | — |
| | | 2.5 | 1990 | 〃 | 〃 | 〃 | — | — | — |
| | | 3.0 | 2390 | 50.8 | 42.4 | KM-8A×2 | — | — | — |
| | 55 | 2.0 | 2680 | 〃 | 〃 | 〃 | — | — | — |
| | | 2.5 | 3350 | 61.6 | 54.6 | KM-10A×2 | 29.0 | 28.2 | KM-5A×2 |
| | | 3.0 | 4020 | 〃 | 〃 | 〃 | 〃 | 〃 | 〃 |
| | 70 | 2.0 | 3240 | 〃 | 〃 | 〃 | 〃 | 〃 | 〃 |
| | | 2.5 | 4050 | 〃 | 〃 | 〃 | 〃 | 〃 | 〃 |
| | | 3.0 | 4860 | 98.0 | 85.0 | KM-16A×2 | 46.0 | 47.8 | KM-8A×2 |
| | 85 | 2.0 | 4210 | 61.6 | 54.6 | KM-10A×2 | 29.0 | 28.2 | KM-5A×2 |
| | | 2.5 | 5270 | 98.0 | 85.0 | KM-16A×2 | 46.0 | 47.8 | KM-8A×2 |
| | | 3.0 | 6320 | 123.0 | 106.0 | KM-20A×2 | 〃 | 〃 | 〃 |
| | 105 | 2.0 | 5170 | 98.0 | 85.0 | KM-16A×2 | 〃 | 〃 | 〃 |
| | | 2.5 | 6460 | 123.0 | 106.0 | KM-20A×2 | 〃 | 〃 | 〃 |
| | | 3.0 | 7750 | 〃 | 〃 | 〃 | 58.4 | 60.2 | KM-10A×2 |
| | 150 | 2.0 | 7340 | 〃 | 〃 | 〃 | 〃 | 〃 | 〃 |
| | | 2.5 | 9180 | 144.0 | 125.0 | KM-24A×2 | 94.4 | 96.0 | KM-16A×2 |
| | | 3.0 | 11020 | 180.0 | 151.0 | KM-30A×2 | 〃 | 〃 | 〃 |
| | 210 | 2.0 | 10190 | 〃 | 〃 | 〃 | 〃 | 〃 | 〃 |
| | | 2.5 | 12740 | 237.0 | 190.0 | KM-40A×2 | 〃 | 〃 | 〃 |
| | | 3.0 | 15280 | 〃 | 〃 | 〃 | 117.6 | 120.2 | KM-20A×2 |
| | 280 | 2.0 | 13220 | 〃 | 〃 | 〃 | 〃 | 〃 | 〃 |
| | | 2.5 | 16520 | 300.0 | 237.0 | KM-50A×2 | 〃 | 〃 | 〃 |
| | | 3.0 | 19830 | 360.0 | 302.0 | KM-30A×4 | 141.0 | 130.0 | KM-24A×2 |
| | 335 | 2.0 | 15970 | 300.0 | 237.0 | KM-50A×2 | 117.0 | 120.2 | KM-20A×2 |
| | | 2.5 | 19960 | 360.0 | 302.0 | KM-30A×4 | 141.0 | 130.0 | KM-24A×2 |
| | | 3.0 | 23950 | 〃 | 〃 | 〃 | 166.2 | 165.0 | KM-30A×2 |
| | 420 | 2.0 | 19870 | 〃 | 〃 | 〃 | 141.0 | 130.0 | KM-24A×2 |
| | | 2.5 | 24840 | 474.0 | 380.0 | KM-40A×4 | 166.2 | 165.0 | KM-30A×2 |
| | | 3.0 | 29810 | 〃 | 〃 | 〃 | 235.4 | 230.8 | KM-40A×2 |
| | 490 | 2.0 | 23850 | 360.0 | 302.0 | KM-30A×4 | 166.2 | 165.0 | KM-30A×2 |
| | | 2.5 | 29810 | 474.0 | 380.0 | KM-40A×4 | 235.4 | 230.8 | KM-40A×2 |
| | | 3.0 | 35770 | — | — | — | 〃 | 〃 | 〃 |
| | 570 | 2.0 | 27220 | — | — | — | 〃 | 〃 | 〃 |
| | | 2.5 | 34020 | — | — | — | 〃 | 〃 | 〃 |
| | | 3.0 | 40820 | — | — | — | 294.2 | 291.0 | KM-50A×2 |

- 外調機
冷却能力：外気条件 DB=33℃ WB=28℃
加熱能力：外気条件 DB= 7℃ WB= 3℃
- 外気混合空調機(外気量=30% 還気量=70%のときを示します。)
冷房能力：外気条件 DB=33℃ WB=28℃ 室内条件：DB=27℃ WB=19℃
暖房能力：外気条件 DB= 7℃ WB= 3℃ 室内条件：DB=20℃ WB=15℃
- 室外機型番の数値は馬力数を示します。
- 本表の冷却(冷房)・加熱(暖房)能力は冷媒配管長7m以下のときの数値を示します。
- 冷媒配管長、高性能エアハンと室外機の高低差により冷却(冷房)・加熱(暖房)能力は変化します。
- 加熱(暖房)運転において外気温度が低い時は着霜が始まり、本表の加熱(暖房)能力が低下します。
- 除霜時はファンが停止しますが、送風運転に変更も可能です。
- 外調機・空調機の各型番欄に記載された室外機型番は一例を示します。要求能力などにより他の室外機型番も選定可能です。
- KM-5A×2の室外機は交互デフロスト機能がありませんのでご注意ください。
- 本製品を長く安心してお使いいただくためには定期的な保守・点検が必要です。
- 各製品の点検・保全周期については日本冷凍空調工業会発行のガイドラインを参考にしてください。

● 使用温度範囲

| | | |
|---------|----------------------|-------------------------|
| 外調機 | 冷却時：室外機 DB=20~43℃ | 高性能エアハン WB=15~35℃(外気) |
| | 加熱時：室外機 WB=-4~15.5℃ | 高性能エアハン DB= 0~20℃(外気) |
| 外気混合空調機 | 冷房時：室外機 DB=20~43℃ | 高性能エアハン WB=10~25℃(混合空気) |
| | 暖房時：室外機 WB=-20~15.5℃ | 高性能エアハン DB=15~28℃(混合空気) |

AR2-HZLX型

■寸法表 (mm)

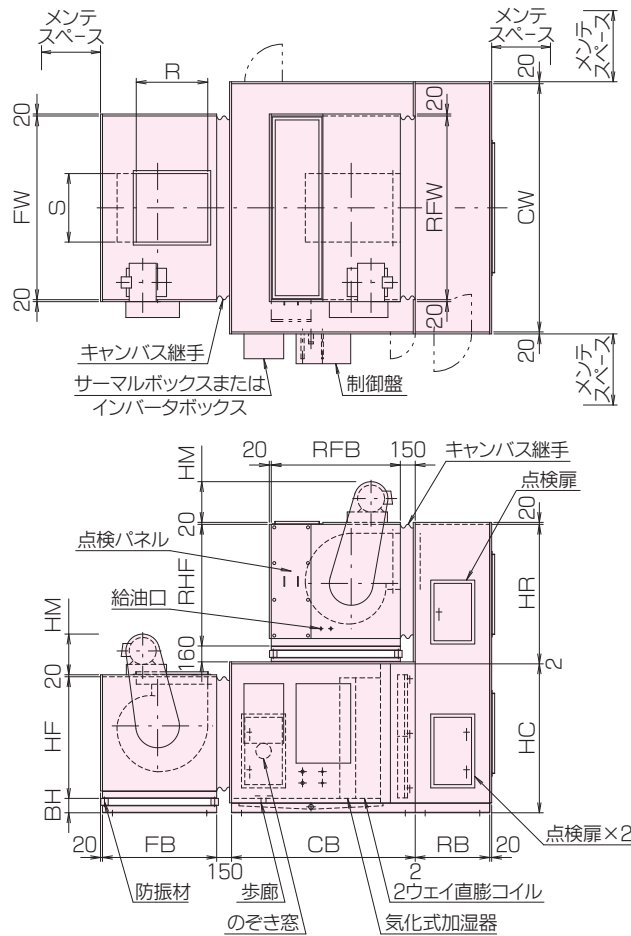

| 型番 | CW | CB | | RB | HC | HR | ファン 番 手 | FW | HF | FB | RFB | RHF | BH | | |
|-----|------|------|------|-----|------|------|------------|------|------|------|------|------|------|------|-----|
| | | A | B | | | | | | | | | | | | |
| 35 | 1040 | 1550 | 1750 | 650 | 850 | 950 | 2 | 930 | 775 | 700 | 930 | 1050 | 1250 | 775 | 145 |
| 55 | 1200 | " | " | " | 1000 | 1100 | " | " | " | " | 1050 | " | " | 925 | " |
| 70 | 1330 | " | " | " | " | " | 2 | 930 | 775 | 700 | " | " | " | " | " |
| | | | | | | | 2 1/4 | 1050 | 925 | 850 | | | | | |
| 85 | 1350 | " | " | " | 1090 | " | 2 | 930 | 775 | 700 | " | " | " | " | " |
| | | | | | | | 2 1/4 | 1050 | 925 | 850 | | | | | |
| 105 | 1500 | " | " | " | 1120 | " | " | " | " | " | 1250 | " | " | " | " |
| 150 | 1580 | 1650 | 1850 | " | 1350 | 1200 | " | " | " | " | 1450 | 1300 | 1500 | 1025 | " |
| | | | | | | | 3 | 1450 | 1025 | 950 | | | | | |
| 210 | 1890 | " | " | " | 1400 | " | 2 1/2 | 1250 | 925 | 850 | " | " | " | " | " |
| | | | | | | | 3 | 1450 | 1025 | 950 | | | | | |
| 280 | 2110 | " | " | 750 | 1780 | 1400 | " | " | " | " | 1850 | " | " | 1225 | " |
| | | | | | | | 3 1/2 | 1850 | 1225 | 1150 | | | | | |
| 335 | 2340 | " | " | " | 1840 | " | 3 | 1450 | 1025 | 950 | " | " | " | " | " |
| | | | | | | | 3 1/2 | 1850 | 1225 | 1150 | | | | | |
| 420 | 2420 | " | " | " | 2080 | 1525 | " | " | " | " | 2200 | 1500 | 1700 | 1350 | " |
| | | | | | | | 4 | 2200 | 1350 | 1250 | | | | | " |
| 490 | " | " | " | " | 2420 | " | 3 1/2 | 1850 | 1225 | 1150 | " | " | " | " | 145 |
| | | | | | | | 4 | 2200 | 1350 | 1250 | | | | | 170 |

- HM寸法はP64をご参照ください。
- 気化式加湿器(130mm以上)組込の場合はCB寸法がBタイプになります。
- CB寸法がAタイプのものは還気風量により使用できない場合がありますのでお問い合わせください。
- 外形寸法は組合せの制御盤・動力盤の大きさにより上記寸法と異なる場合がありますので、詳細はお問い合わせください。
- メンテスペースは組込部品等により寸法が異なりますので、詳細はお問い合わせください。
- 機内点検用のマリンランプはオプションとなります。

AR2-HZMX型

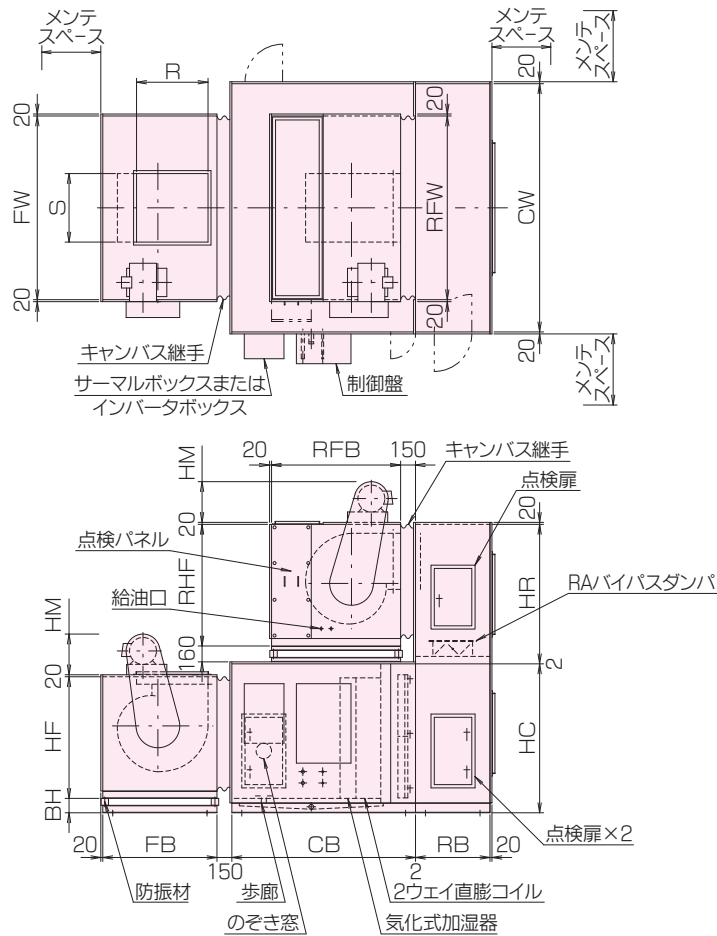

| 型番 | CW | CB | | RB | HC | HR | ファン 番手 | FW | HF | FB | RFB | RHF | BH | | |
|-----|------|------|------|-----|------|------|------------------------------------|--------------|--------------|--------------|------|------|------|------|------------|
| | | A | B | | | | | | | | | | | | |
| 55 | 1200 | 1550 | 1750 | 650 | 1000 | 1100 | 2 2 ¹ / ₄ | 930 1050 | 775 925 | 700 850 | 1050 | 1050 | 1250 | 925 | 145 |
| 70 | 1330 | " | " | " | " | " | 2 2 ¹ / ₄ | 930 1050 | 775 925 | 700 850 | " | " | " | " | " |
| 85 | 1350 | " | " | " | 1090 | " | 2 2 ¹ / ₄ | 930 1050 | 775 925 | 700 850 | " | " | " | " | " |
| 105 | 1500 | " | " | " | 1120 | " | " 2 ¹ / ₂ | " 1250 | " " | " " | 1250 | " | " | " | " |
| 150 | 1580 | 1650 | 1850 | " | 1350 | 1200 | 3 | 1450 | 1025 | 950 | 1450 | 1300 | 1500 | 1025 | " |
| 210 | 1890 | " | " | " | 1400 | " | 2 ¹ / ₂ 3 | 1250 1450 | 925 1025 | 850 950 | " | " | " | " | " |
| 280 | 2110 | " | " | 750 | 1780 | 1400 | " 3 ¹ / ₂ | " 1850 | " 1225 | " 1150 | 1850 | " | " | 1225 | " |
| 335 | 2340 | " | " | " | 1840 | " | 3 3 ¹ / ₂ | 1450 1850 | 1025 1225 | 950 1150 | " | " | " | " | " |
| 420 | 2420 | " | " | " | 2080 | 1525 | " 4 | " 2200 | " 1350 | " 1250 | 2200 | 1500 | 1700 | 1350 | " 170 |
| 490 | " | " | " | " | 2420 | " | 3 ¹ / ₂ 4 | 1850 2200 | 1225 1350 | 1150 1250 | " | " | " | " | 145 170 |
| 570 | 2680 | " | " | " | " | " | 3 ¹ / ₂ 4 | 1850 2200 | 1225 1350 | 1150 1250 | " | " | " | " | 145 170 |

- HM寸法はP64をご参照ください。
- 気化式加湿器(130mm以上)組込の場合はCB寸法がBタイプになります。
- CB寸法がAタイプのものは還気風量により使用できない場合がありますのでお問い合わせください。
- 外形寸法は組合せの制御盤・動力盤の大きさにより上記寸法と異なる場合がありますので、詳細はお問い合わせください。
- メンテスペースは組込部品等により寸法が異なりますので、詳細はお問い合わせください。
- 機内点検用のマリンランプはオプションとなります。

AR2-HZLX/HZMX型

■コイル寸法表

| 形式 | 型番 | 直膨コイル仕様 | | |
|----------------------|-----|---------|----|----------------------|
| | | 有効長(mm) | 段数 | 前面積(m ²) |
| AR2-HZLX | 35 | 460 | 16 | 0.221 |
| AR2-HZLX AR2-HZMX | 55 | 620 | 20 | 0.372 |
| | 70 | 750 | ” | 0.450 |
| | 85 | ” | 26 | 0.585 |
| | 105 | 920 | ” | 0.718 |
| | 150 | 1000 | 34 | 1.020 |
| | 210 | 1310 | 36 | 1.415 |
| | 280 | 1530 | 40 | 1.836 |
| | 335 | 1760 | 42 | 2.218 |
| | 420 | 1840 | 50 | 2.760 |
| | 490 | ” | 60 | 3.312 |
| AR2-HZMX | 570 | 2100 | ” | 3.780 |

■プレ・中性能フィルタ寸法表 (mm)

| 形式 | 型番 | フィルタ仕様 | | 面積(m ²) |
|----------------------|-----|------------|-----------|---------------------|
| | | よこ×たて×枚数 | | |
| AR2-HZLX | 35 | 520×610×2 | | 0.634 |
| AR2-HZLX AR2-HZMX | 55 | 600×360×4 | | 0.864 |
| | 70 | 665×360×4 | | 0.958 |
| | 85 | 675×610×2 | 675×250×2 | 1.161 |
| | 105 | 750×610×2 | 750×330×2 | 1.410 |
| | 150 | 525×610×3 | 525×510×3 | 1.764 |
| | 210 | 630×610×3 | 630×560×3 | 2.211 |
| | 280 | 700×610×6 | 700×280×3 | 3.150 |
| | 335 | 780×610×6 | 780×340×3 | 3.650 |
| | 420 | 605×610×8 | 605×580×4 | 4.356 |
| | 490 | 605×610×12 | 605×300×4 | 5.155 |
| AR2-HZMX | 570 | 670×610×12 | 670×300×4 | 5.708 |

- プレフィルタの効率質量法70%
- 中性能フィルタの効率は比色法65%・90%

■概略質量表 (Kg)

| 形式 | 型番 | コイルブロック | | RA/EAバイパスブロック | | 直膨コイル | | | 気化式 |
|----------------------|-----|---------|------|---------------|-----|-------|-----|-----|-----|
| | | Aタイプ | Bタイプ | 上 | 下 | 4列 | 6列 | 8列 | |
| AR2-HZLX | 35 | 226 | 243 | 100 | 94 | 31 | 37 | 43 | 9 |
| AR2-HZLX AR2-HZMX | 55 | 246 | 263 | 117 | 105 | 35 | 42 | 49 | 13 |
| | 70 | 272 | 291 | 128 | 112 | 40 | 48 | 57 | 15 |
| | 85 | 275 | 295 | 128 | 114 | 52 | 62 | 73 | 18 |
| | 105 | 307 | 329 | 143 | 126 | 62 | 76 | 90 | 20 |
| | 150 | 362 | 387 | 153 | 151 | 80 | 97 | 115 | 27 |
| | 210 | 405 | 435 | 163 | 157 | 94 | 117 | 140 | 35 |
| | 280 | 542 | 575 | 245 | 244 | 131 | 162 | 193 | 43 |
| | 335 | 578 | 615 | 266 | 268 | 145 | 181 | 217 | 50 |
| | 420 | 641 | 683 | 299 | 327 | 171 | 216 | 261 | 63 |
| 490 | 712 | 757 | 299 | 359 | 187 | 236 | 284 | 76 | |
| AR2-HZMX | 570 | 786 | 837 | 332 | 394 | 219 | 278 | 338 | 80 |

■ファンブロック質量表 (Kg)

| SAファンブロック | | | |
|--------------------|---------|--------|---------|
| ファン番手 | ファンブロック | スライド防振 | キャンバス継手 |
| 2P | 130 | 26 | 15 |
| 2 $\frac{1}{4}$ P | 162 | 29 | 17 |
| 2 $\frac{1}{2}$ P | 189 | 31 | 18 |
| 3P | 243 | 35 | 21 |
| 3 $\frac{1}{2}$ PA | 360 | 45 | 27 |
| 4PA | 520 | 68 | 51 |

| RA/EAファンブロック | | | | | |
|--------------|-----|-----|------|----|---------|
| 型番 | A | B | 全体防振 | | キャンバス継手 |
| | | | A | B | |
| 35 | 170 | 187 | 39 | 42 | 15 |
| 55 | 198 | 216 | 40 | 44 | 17 |
| 70 | " | " | " | " | " |
| 85 | " | " | " | " | " |
| 105 | 232 | 251 | 43 | 46 | 18 |
| 150 | 313 | 329 | 51 | 54 | 21 |
| 210 | " | " | " | " | " |
| 280 | 441 | 465 | 60 | 63 | 27 |
| 335 | " | " | " | " | " |
| 420 | 659 | 688 | 72 | 76 | 51 |
| 490 | " | " | " | " | " |
| 570 | " | " | " | " | " |

■モータ(モータベースを含む)質量表 (Kg)

| | | | | | | | | | | | | |
|----|------|-----|-----|-----|-----|-----|-----|-----|------|-----|-----|-----|
| kW | 0.75 | 1.5 | 2.2 | 3.7 | 5.5 | 7.5 | 11 | 15 | 18.5 | 22 | 30 | 37 |
| 質量 | 19 | 27 | 42 | 57 | 80 | 95 | 146 | 176 | 236 | 259 | 301 | 379 |

空冷直膨式 高性能エアハン

全熱交換器組込形

AC2-HZLX/HZMX



AC2-HZLX/HZMX型

■選定範囲

| 形式 | 型番 | 給気風量 | 排気風量 | 外調機 LX | | | 全熱交換器 | |
|--------|-----|-------------------|-------------------|--------|-------|----------|--------------|--------|
| | | | | 冷却能力 | 加熱能力 | 室外機型番 | 型番 | 設計外気風量 |
| | | m ³ /h | m ³ /h | kW | kW | | | |
| AC2-HZ | 35 | 3370 | 3370 | 29.0 | 28.2 | KM-5A×2 | PAC-800T-NE | 3370 |
| | 55 | 4510 | 4510 | 46.6 | 47.8 | KM-8A×2 | PAC-1050T-NE | 4510 |
| | 70 | 6160 | 6160 | 〃 | 〃 | 〃 | PAC-1200T-NE | 6160 |
| | 85 | 7780 | 7780 | 58.4 | 60.2 | KM-10A×2 | PAC-1300T-NE | 7780 |
| | 105 | 10110 | 10110 | 94.4 | 96.0 | KM-16A×2 | PAC-1500T-NE | 10110 |
| | 150 | 13230 | 13230 | 117.6 | 120.2 | KM-20A×2 | PAC-1700T-NE | 13230 |
| | 210 | 17500 | 17500 | 141.0 | 130.0 | KM-24A×2 | PAC-1900T-NE | 17500 |
| | 280 | 22030 | 22030 | 166.2 | 165.0 | KM-30A×2 | PAC-2150T | 22030 |

| 形式 | 型番 | 給気風量 | 排気風量 | 外気混合空調機 MX | | | 全熱交換器 | |
|--------|-----|-------------------|-------------------|------------|-------|----------|--------------|--------|
| | | | | 冷房能力 | 暖房能力 | 室外機型番 | 型番 | 設計外気風量 |
| | | m ³ /h | m ³ /h | kW | kW | | | |
| AC2-HZ | 35 | 3370 | 1010 | 27.4 | 28.0 | KM-5A×2 | PAC-500T-NE | 1010 |
| | 55 | 4510 | 1350 | 〃 | 〃 | 〃 | PAC-600T-NE | 1350 |
| | 70 | 6160 | 1850 | 44.0 | 47.4 | KM-8A×2 | PAC-700T-NE | 1850 |
| | 85 | 7780 | 2330 | 55.2 | 59.6 | KM-10A×2 | PAC-800T-NE | 2330 |
| | 105 | 10110 | 3030 | 〃 | 〃 | 〃 | 〃 | 3030 |
| | 150 | 13230 | 3970 | 88.4 | 95.0 | KM-16A×2 | PAC-950T-NE | 3970 |
| | 210 | 17500 | 5250 | 110.2 | 119.0 | KM-20A×2 | PAC-1100T-NE | 5250 |
| | 280 | 22030 | 6610 | 132.0 | 128.6 | KM-24A×2 | PAC-1200T-NE | 6610 |

●外調機

冷却能力：外気条件 DB=33℃ WB=28℃

加熱能力：外気条件 DB= 7℃ WB= 3℃

●外気混合空調機(外気量=30% 還気量=70%のときを示します。)

冷房能力：外気条件 DB=33℃ WB=28℃ 室内条件：DB=27℃ WB=19℃

暖房能力：外気条件 DB= 7℃ WB= 3℃ 室内条件：DB=20℃ WB=15℃

●室外機型番の数値は馬力数を示します。

●本表の冷却(冷房)・加熱(暖房)能力は冷媒配管長7m以下のときの数値を示します。

●冷媒配管長、高性能エアハンと室外機の高低差により冷却(冷房)・加熱(暖房)能力は変化します。

●加熱(暖房)運転において外気温度が低い時は着霜が始まり、本表の加熱(暖房)能力が低下します。

●除霜時はファンが停止しますが、送風運転に変更も可能です。

●外調機・空調機の各型番欄に記載された室外機型番は一例を示します。要求能力などにより他の室外機型番も選定可能です。

●KM-5A×2の室外機は交互テフロスト機能がありませんのでご注意ください。

●本製品を長く安心してお使いいただくためには定期的な保守・点検が必要です。

各部品の点検・保全周期については日本冷凍空調工業会発行のガイドラインを参考にしてください。

●使用温度範囲

外調機

冷却時：室外機 DB=20~43℃ 高性能エアハン WB=15~35℃(外気)

加熱時：室外機 WB=-4~15.5℃ 高性能エアハン DB= 0~20℃(外気)

外気混合空調機

冷房時：室外機 DB=20~43℃ 高性能エアハン WB=10~25℃(混合空気)

暖房時：室外機 WB=-20~15.5℃ 高性能エアハン DB=15~28℃(混合空気)

AC2-HZLX型

■寸法表 (mm)

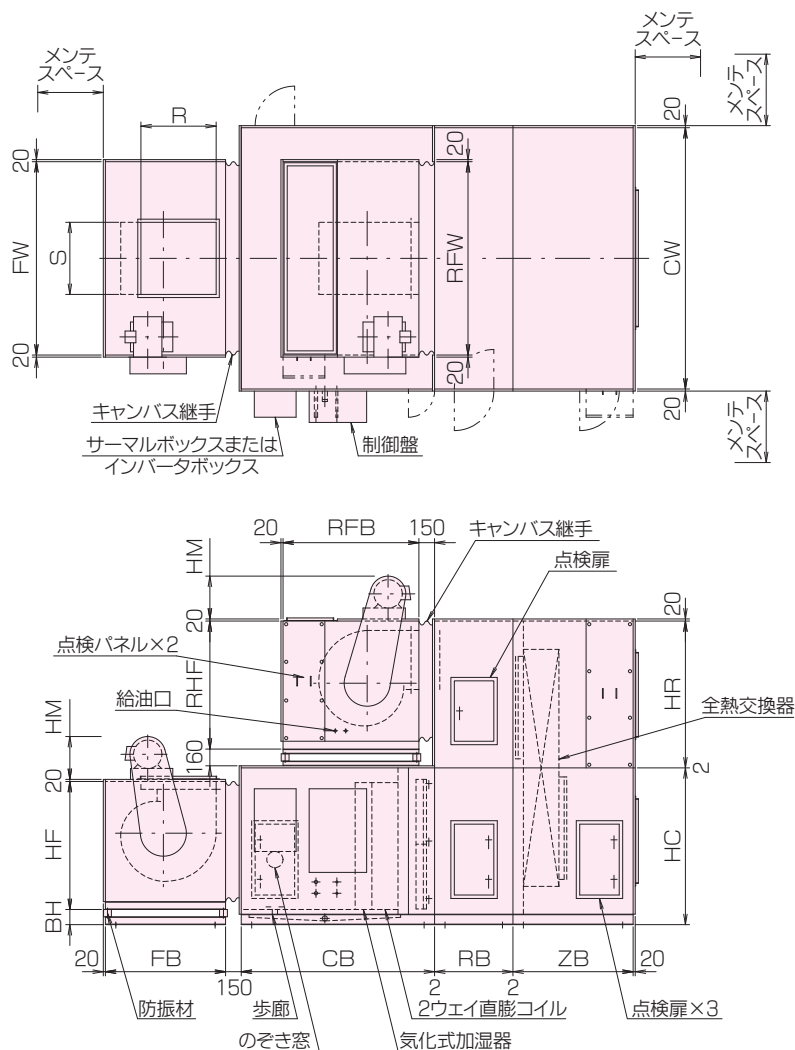

| 型番 | CW | CB | | RB | ZB | HC | HR | ファン 番手 | FW | HF | FB | RFW | RFB | | RHF | BH |
|-----|------|------|------|-----|------|------|------|-----------|------|------|------|------|------|------|------|-----|
| | | A | B | | | | | | | | | | A | B | | |
| 35 | 1250 | 1550 | 1750 | 650 | 1150 | 850 | 950 | 2 | 930 | 775 | 700 | 930 | 1050 | 1250 | 775 | 145 |
| 55 | 1450 | " | " | " | " | " | 1100 | 2¼ | 1050 | 925 | 850 | 1050 | " | " | 925 | " |
| 70 | 1550 | " | " | " | " | 950 | " | " | " | " | " | " | " | " | " | " |
| 85 | 1780 | " | " | " | " | 1000 | " | 2½ | 1250 | " | " | 1250 | " | " | " | " |
| 105 | 1850 | " | " | " | " | 1100 | " | " | " | " | " | " | " | " | " | " |
| 150 | 2150 | 1650 | 1850 | " | " | 1250 | 1200 | 3 | 1450 | 1025 | 950 | 1450 | 1300 | 1500 | 1025 | " |
| 210 | 2380 | " | " | " | " | 1350 | " | " | " | " | " | " | " | " | " | " |
| 280 | 2580 | " | " | 750 | " | 1500 | 1400 | 3½ | 1850 | 1225 | 1150 | 1850 | " | " | 1225 | " |

- HM寸法はP64をご参照ください。
- 気化式加湿器(130mm以上)組込の場合はCB寸法がBタイプになります。
- CB寸法がAタイプのものは還気風量により使用できない場合がありますのでお問い合わせください。
- 外形寸法は組合せの制御盤・動力盤の大きさにより上記寸法と異なる場合がありますので、詳細はお問い合わせください。
- メンテスペースは組込部品等により寸法が異なりますので、詳細はお問い合わせください。
- 機内点検用のマリンランプはオプションとなります。

AC2-HZMX型

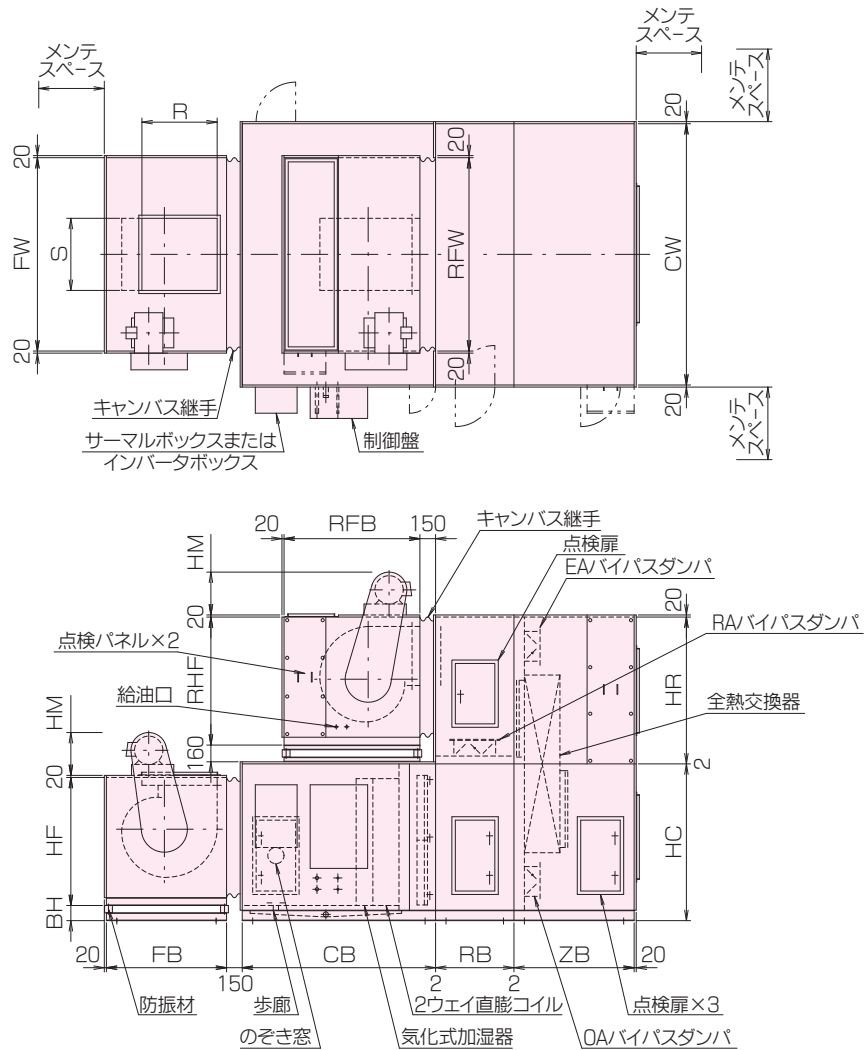

| 型番 | CW | CB | | RB | ZB | HC | HR | ファン 番手 | FW | HF | FB | RFW | RFB | | RHF | BH |
|-----|------|------|------|-----|------|------|------|-----------|------|------|------|------|------|------|------|-----|
| | | A | B | | | | | | | | | | A | B | | |
| 35 | 1250 | 1550 | 1750 | 650 | 1150 | 850 | 950 | 2 | 930 | 775 | 700 | 930 | 1050 | 1250 | 775 | 145 |
| 55 | 1450 | " | " | " | " | " | 1100 | 2¼ | 1050 | 925 | 850 | 1050 | " | " | 925 | " |
| 70 | 1550 | " | " | " | " | 950 | " | " | " | " | " | " | " | " | " | " |
| 85 | 1780 | " | " | " | " | 1000 | " | 2½ | 1250 | " | " | 1250 | " | " | " | " |
| 105 | 1850 | " | " | " | " | 1100 | " | " | " | " | " | " | " | " | " | " |
| 150 | 2150 | 1650 | 1850 | " | " | 1250 | 1200 | 3 | 1450 | 1025 | 950 | 1450 | 1300 | 1500 | 1025 | " |
| 210 | 2380 | " | " | " | " | 1350 | " | " | " | " | " | " | " | " | " | " |
| 280 | 2580 | " | " | 750 | " | 1500 | 1400 | 3½ | 1850 | 1225 | 1150 | 1850 | " | " | 1225 | " |

- HM寸法はP64をご参照ください。
- 気化式加湿器(130mm以上)組込の場合はCB寸法がBタイプになります。
- CB寸法がAタイプのものは還気風量により使用できない場合がありますのでお問い合わせください。
- 外形寸法は組合せの制御盤・動力盤の大きさにより上記寸法と異なる場合がありますので、詳細はお問い合わせください。
- メンテスペースは組込部品等により寸法が異なりますので、詳細はお問い合わせください。
- 機内点検用のマリンランプはオプションとなります。

AC2-HZLX/HZMX型

■コイル寸法表

| 形式 | 型番 | 直膨コイル仕様 | | |
|----------------------|-----|---------|----|----------------------|
| | | 有効長(mm) | 段数 | 前面積(m ²) |
| AC2-HZLX AC2-HZMX | 35 | 650 | 16 | 0.312 |
| | 55 | 870 | 〃 | 0.418 |
| | 70 | 950 | 20 | 0.570 |
| | 85 | 1200 | 〃 | 0.720 |
| | 105 | 〃 | 26 | 0.936 |
| | 150 | 1570 | 〃 | 1.225 |
| | 210 | 1800 | 30 | 1.620 |
| | 280 | 2000 | 34 | 2.040 |

■プレ・中性能フィルタ寸法表 (mm)

| 形式 | 型番 | フィルタ仕様 | |
|----------------------|-----|---------------------|---------------------|
| | | よこ×たて×枚数 | 面積(m ²) |
| AC2-HZLX AC2-HZMX | 35 | 625×610×2 | 0.763 |
| | 55 | 725×610×2 | 0.885 |
| | 70 | 775×360×4 | 1.116 |
| | 85 | 590×360×6 | 1.274 |
| | 105 | 615×610×3 615×260×3 | 1.605 |
| | 150 | 715×610×3 715×380×3 | 2.124 |
| | 210 | 595×610×4 595×480×4 | 2.594 |
| | 280 | 645×610×8 | 3.148 |

- プレフィルタの効率は質量法70%
- 中性能フィルタの効率は比色法65%・90%

■概略質量表 (Kg)

| 形式 | 型番 | コイルブロック | | RA/EAバイパスブロック | | 全熱交換器ブロック | | 直膨コイル | | | 気化式 |
|----------------------|-----|---------|------|---------------|-----|-----------|-----|-------|-----|-----|-----|
| | | Aタイプ | Bタイプ | 上 | 下 | 上 | 下 | 4列 | 6列 | 8列 | |
| AC2-HZLX AC2-HZMX | 35 | 225 | 240 | 109 | 96 | 164 | 156 | 33 | 39 | 46 | 11 |
| | 55 | 256 | 273 | 137 | 108 | 194 | 172 | 39 | 47 | 56 | 14 |
| | 70 | 277 | 296 | 141 | 114 | 200 | 185 | 51 | 61 | 72 | 18 |
| | 85 | 321 | 345 | 158 | 137 | 228 | 218 | 64 | 79 | 94 | 22 |
| | 105 | 342 | 366 | 154 | 144 | 239 | 231 | 73 | 90 | 107 | 26 |
| | 150 | 466 | 498 | 215 | 214 | 329 | 324 | 87 | 107 | 128 | 31 |
| | 210 | 296 | 539 | 241 | 230 | 355 | 347 | 116 | 143 | 171 | 38 |
| 280 | 572 | 611 | 260 | 256 | 376 | 374 | 138 | 171 | 205 | 47 | |

■ファンブロック質量表 (Kg)

| SAファンブロック | | | |
|--------------------|---------|--------|---------|
| ファン番手 | ファンブロック | スライド防振 | キャンバス継手 |
| 2P | 130 | 26 | 15 |
| 2 $\frac{1}{4}$ P | 162 | 29 | 17 |
| 2 $\frac{1}{2}$ P | 189 | 31 | 18 |
| 3P | 243 | 35 | 21 |
| 3 $\frac{1}{2}$ PA | 360 | 45 | 27 |

| RA/EAファンブロック | | | | | |
|--------------|-----|-----|------|----|---------|
| 型番 | A | B | 全体防振 | | キャンバス継手 |
| | | | A | B | |
| 35 | 170 | 187 | 39 | 42 | 15 |
| 55 | 198 | 216 | 40 | 44 | 17 |
| 70 | " | " | " | " | " |
| 85 | 232 | 251 | 43 | 46 | 18 |
| 105 | " | " | " | " | " |
| 150 | 313 | 329 | 51 | 54 | 21 |
| 210 | " | " | " | " | " |
| 280 | 441 | 465 | 60 | 63 | 27 |

■全熱交換器質量表 (Kg)

| 型番 | PAC-500T-NE | PAC-600T-NE | PAC-700T-NE | PAC-800T-NE | PAC-950T-NE | PAC-1050T-NE | PAC-1100T-NE |
|----|-------------|-------------|-------------|-------------|-------------|--------------|--------------|
| 質量 | 85 | 90 | 95 | 110 | 125 | 135 | 145 |

| 型番 | PAC-1200T-NE | PAC-1300T-NE | PAC-1500T-NE | PAC-1700T-NE | PAC-1900T-NE | PAC-2150T |
|----|--------------|--------------|--------------|--------------|--------------|-----------|
| 質量 | 160 | 180 | 220 | 270 | 310 | 360 |

■モータ(モータベースを含む)質量表 (Kg)

| kW | 0.75 | 1.5 | 2.2 | 3.7 | 5.5 | 7.5 | 11 | 15 | 18.5 |
|----|------|-----|-----|-----|-----|-----|-----|-----|------|
| 質量 | 19 | 27 | 42 | 57 | 80 | 95 | 146 | 176 | 236 |

AC2-HZLX/HZMX型

■回轉型全熱交換器

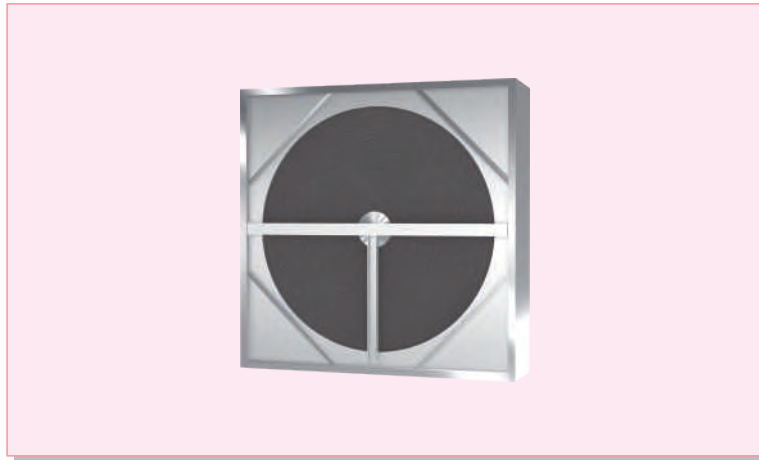

■回轉型全熱交換器寸法表 (mm)

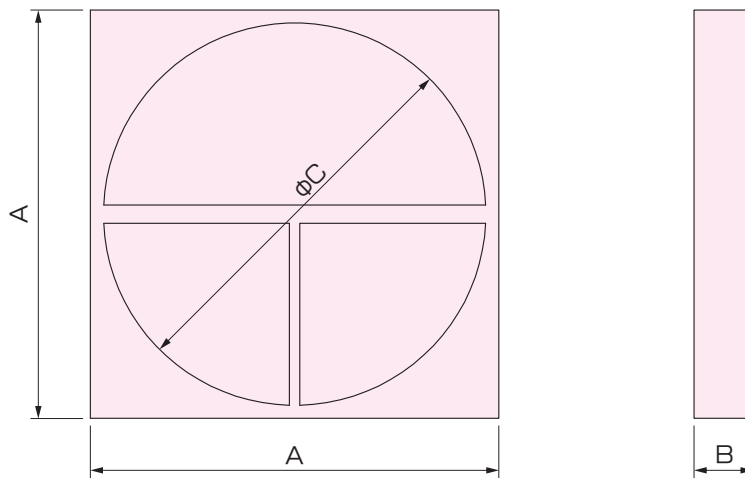

| 型番 | 寸法 | | |
|--------------|------|-----|------|
| | A | B | C |
| PAC-500T-NE | 800 | 340 | 520 |
| PAC-600T-NE | 900 | 〃 | 630 |
| PAC-700T-NE | 1000 | 〃 | 730 |
| PAC-800T-NE | 1100 | 〃 | 830 |
| PAC-950T-NE | 1200 | 〃 | 980 |
| PAC-1050T-NE | 〃 | 〃 | 1050 |
| PAC-1100T-NE | 1300 | 〃 | 1150 |
| PAC-1200T-NE | 1400 | 〃 | 1250 |
| PAC-1300T-NE | 1500 | 〃 | 1350 |
| PAC-1500T-NE | 1700 | 〃 | 1550 |
| PAC-1700T-NE | 1900 | 〃 | 1750 |
| PAC-1900T-NE | 2100 | 〃 | 1950 |
| PAC-2150T | 2350 | 〃 | 2200 |

■ 回転型全熱交換器性能表

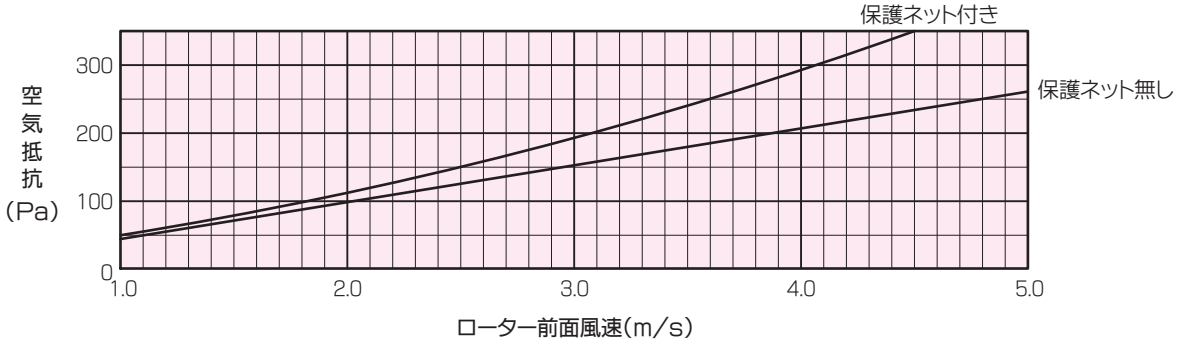
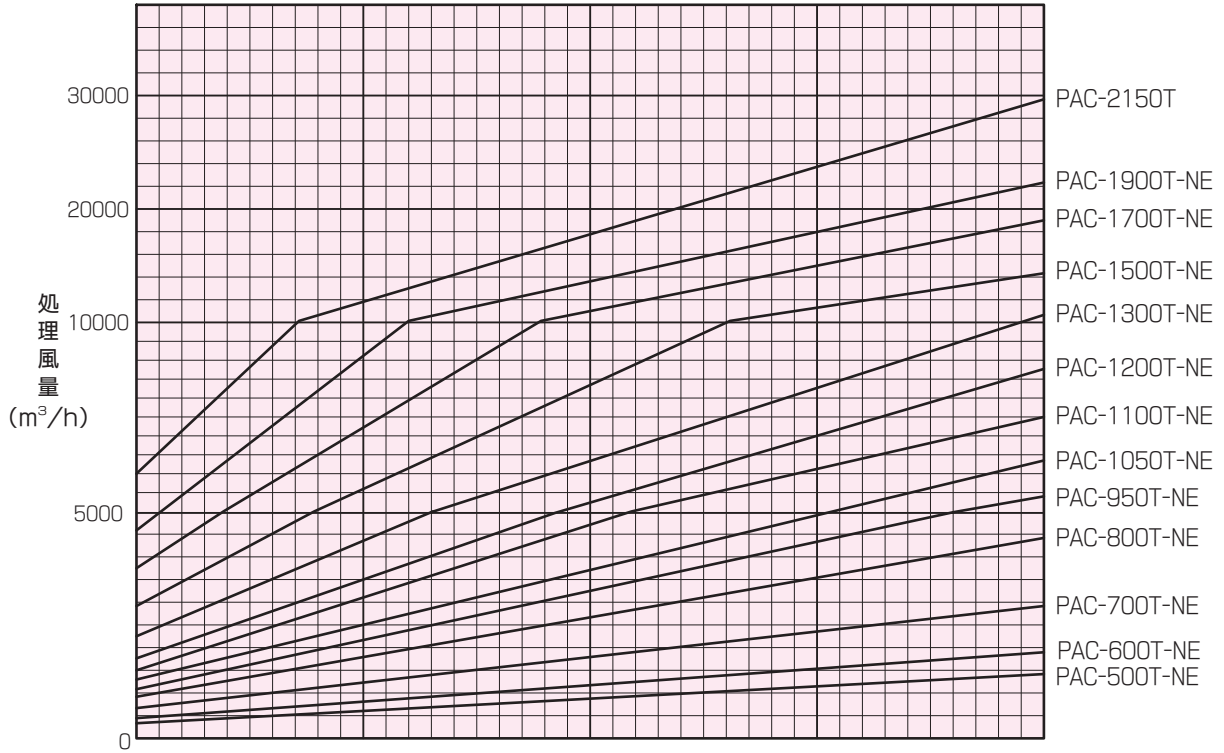
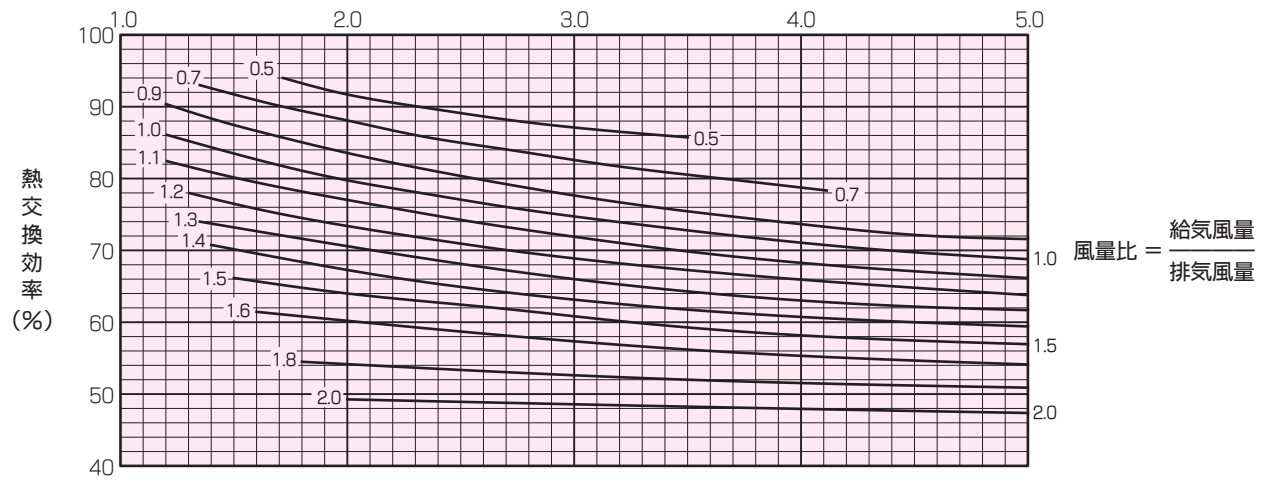

- 空気抵抗には保護ネット付の抵抗を見込んでください。
- 全熱交換器のローター前面風速は4.0m/s以下にて選定ください。

CAV/FCH/FCV/AD/AR2/AC2-HZ・DHV-HPZ型 共通仕様

■コイル空気抵抗表

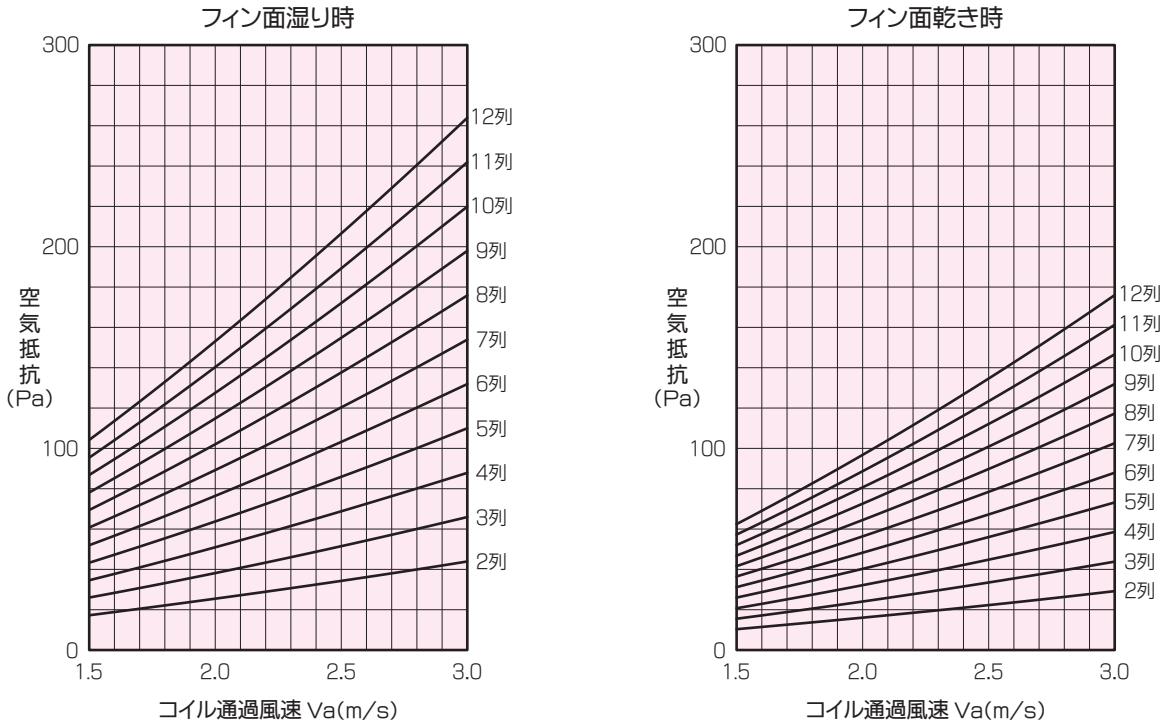

■プレフィルタ空気抵抗表

質量法 70%

本抵抗値(初期値)の1.3倍を見込んでください。

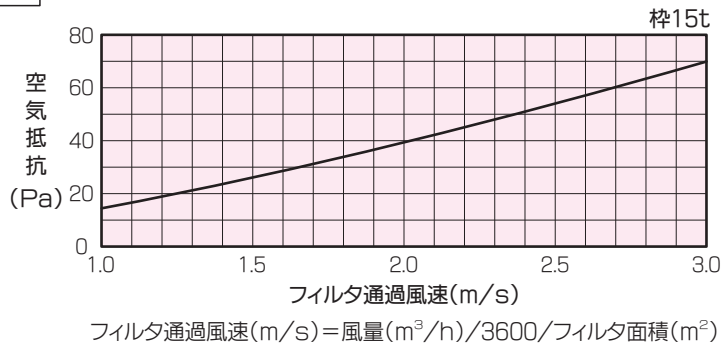

■中性能フィルタ空気抵抗表

比色法 65%・90%

本抵抗値(初期値)の1.5倍を見込んでください。

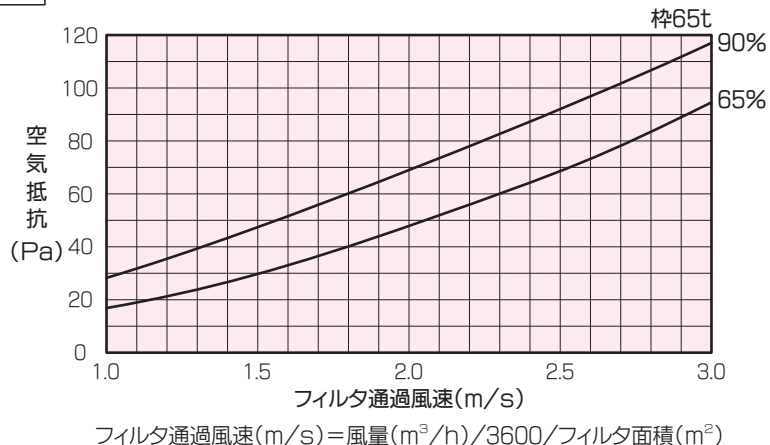

■ 構造抵抗表

< CAV型 >

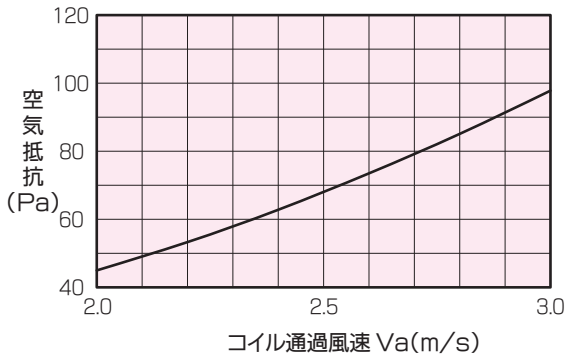

< FCH・FCV型 >

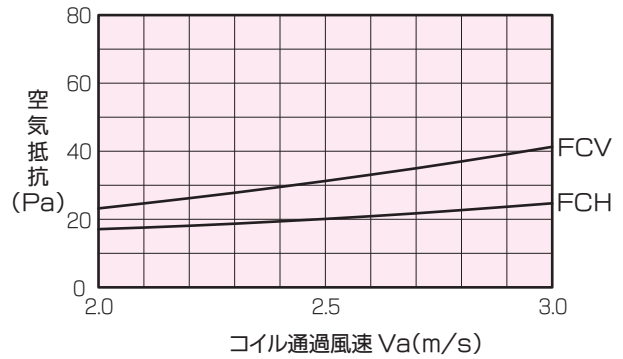

< AR2型 >

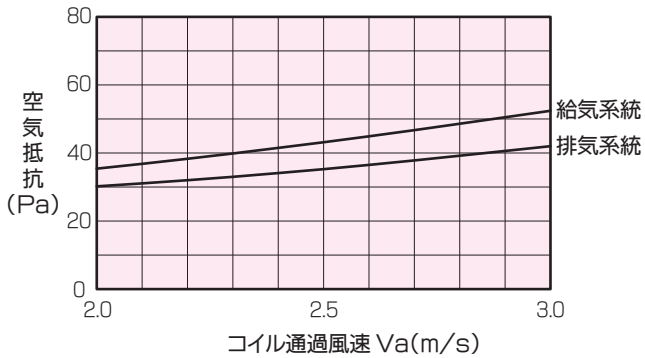

< AC2型 >

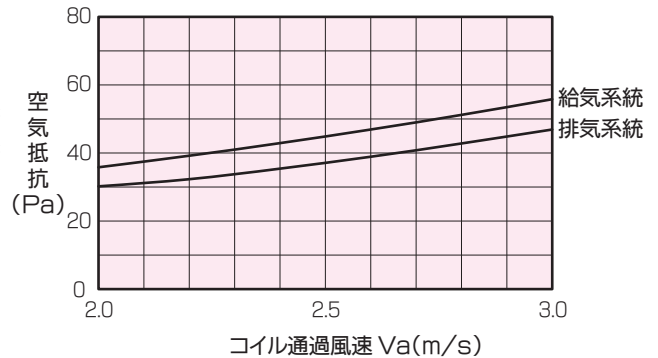

< DHV型 >

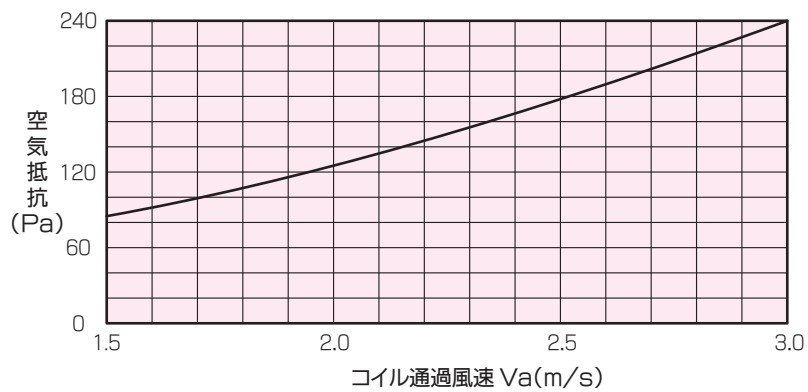

CAV/FCH/FCV/AD/AR2/AC2-HZ型 共通仕様

■P1型シロッコファン性能曲線



●スクロールダンパにより風量調節可能です。(オプション)

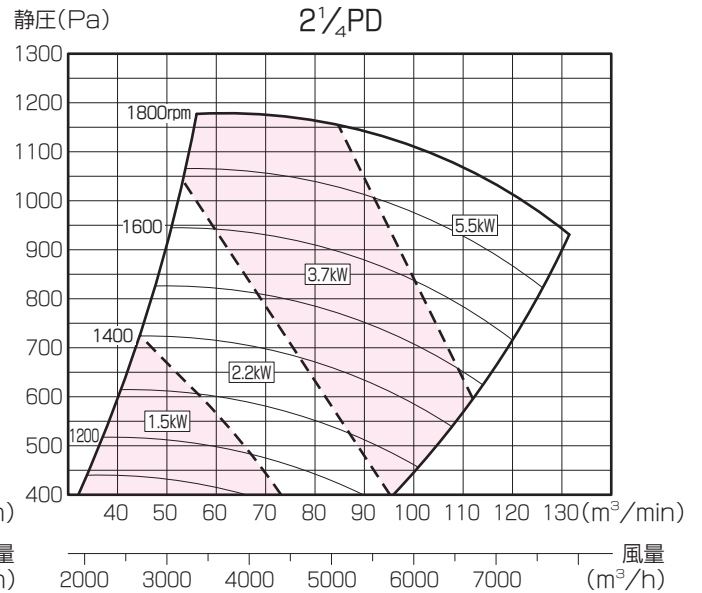
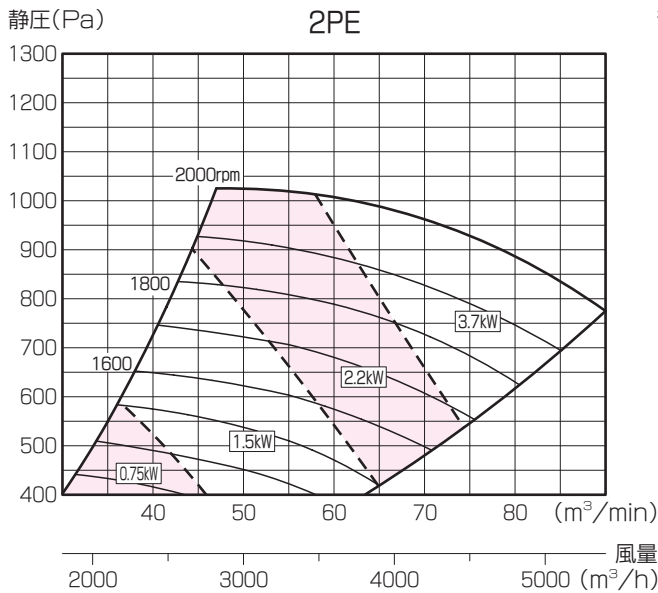
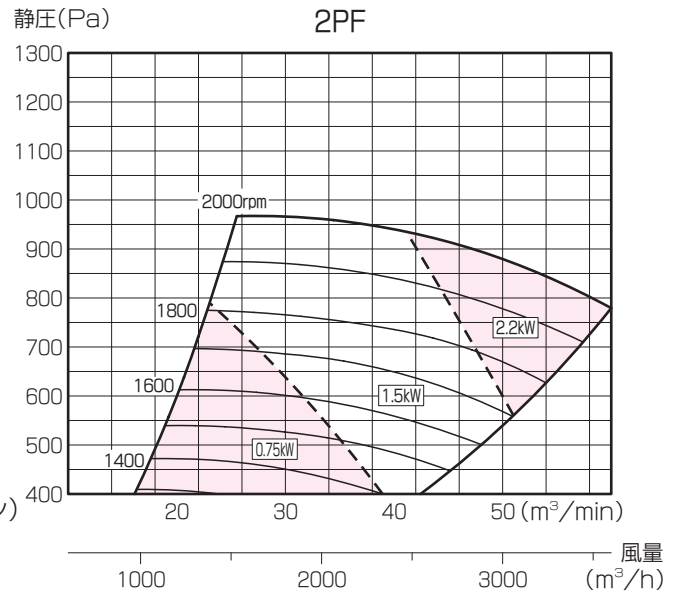

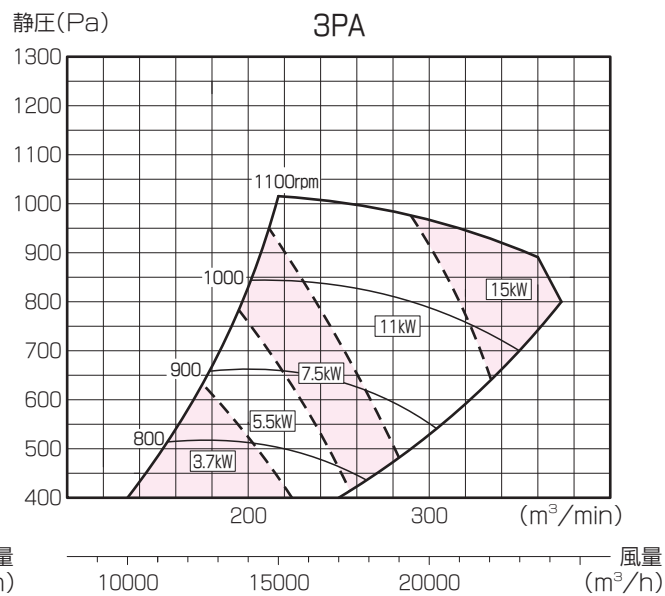
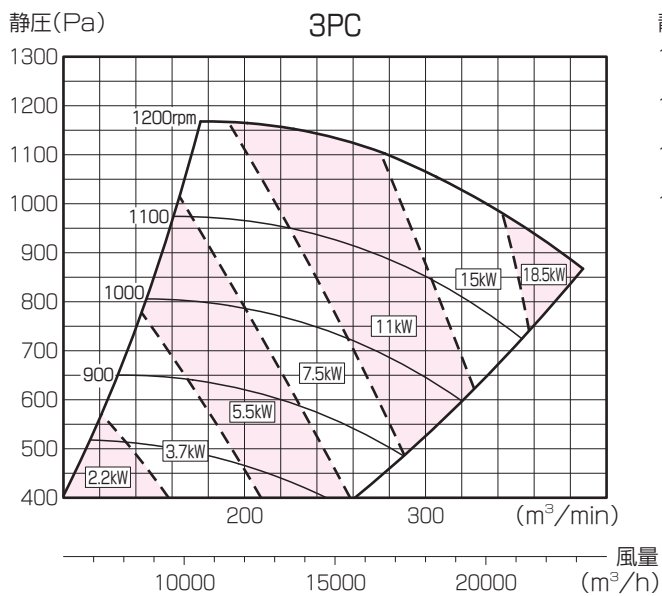
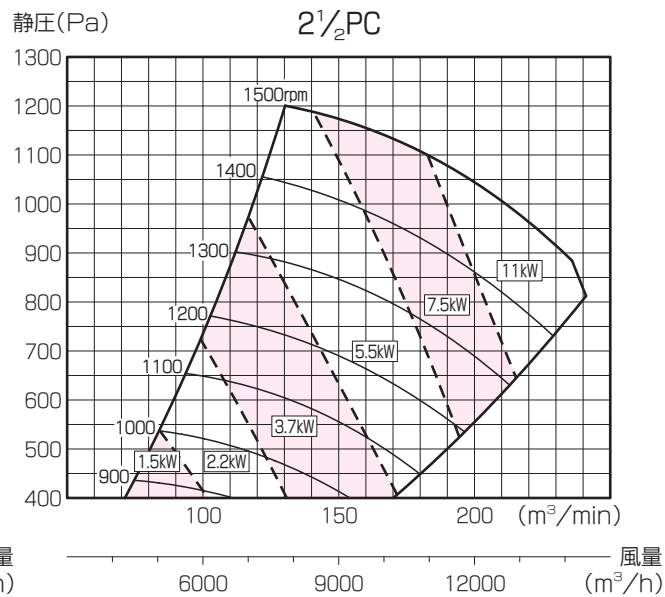
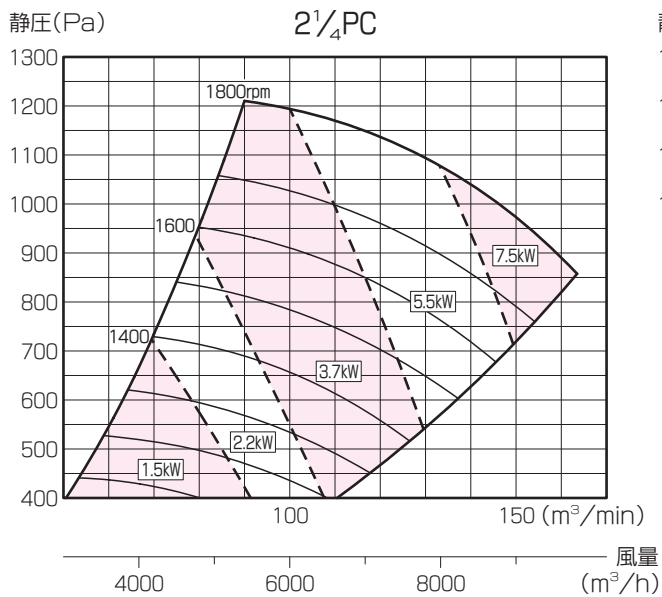

CAV/FCH/FCV/AD/AR2/AC2-HZ型 共通仕様

■P1型シロッコファン性能曲線

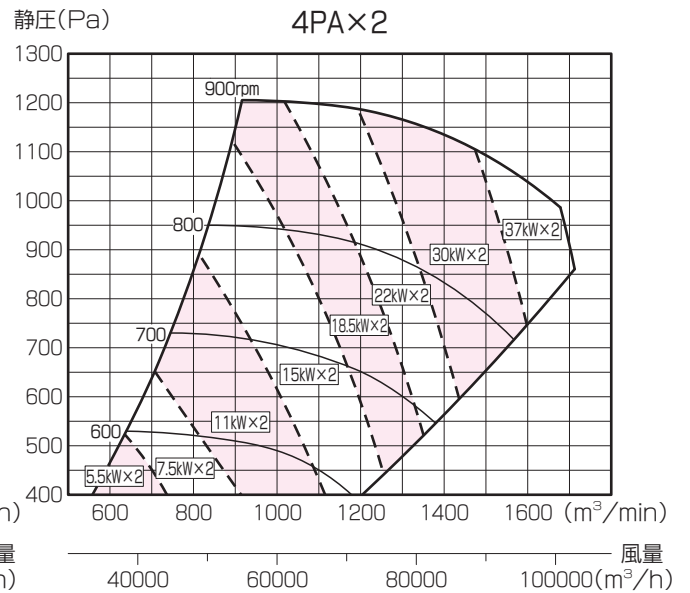
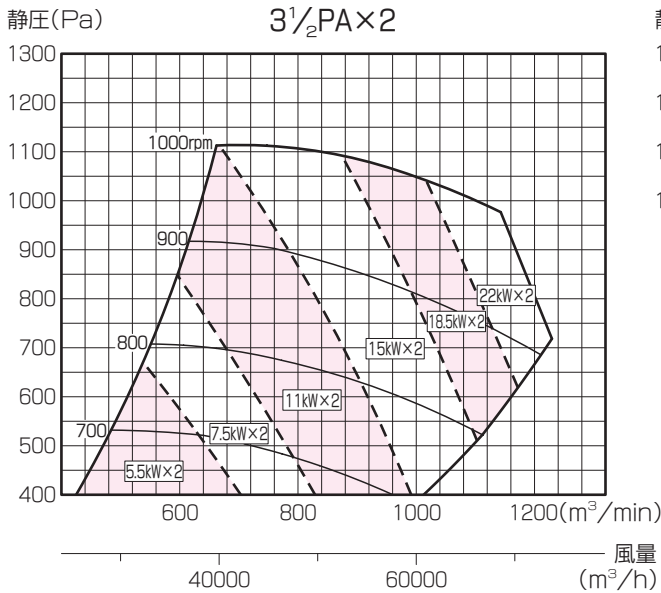
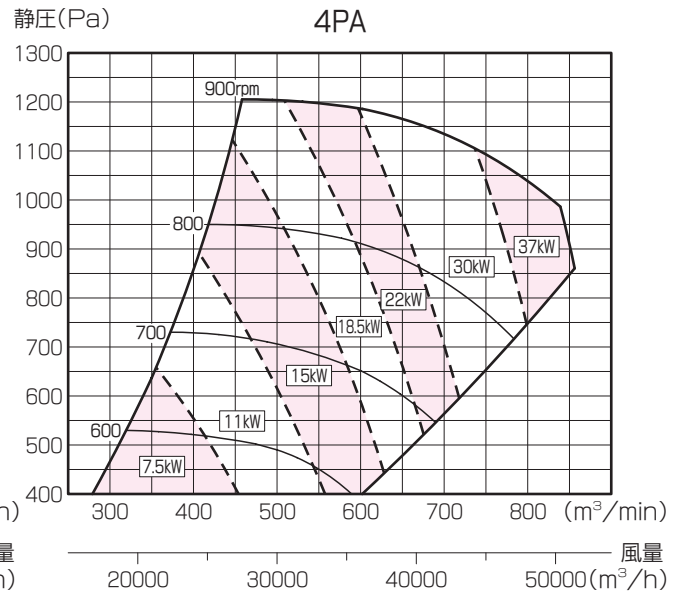
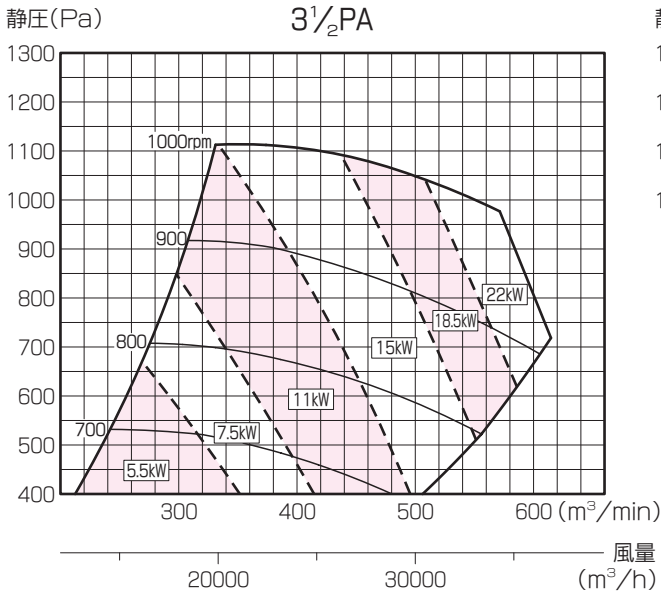

オプション部品

■P2型シロッコファン性能曲線

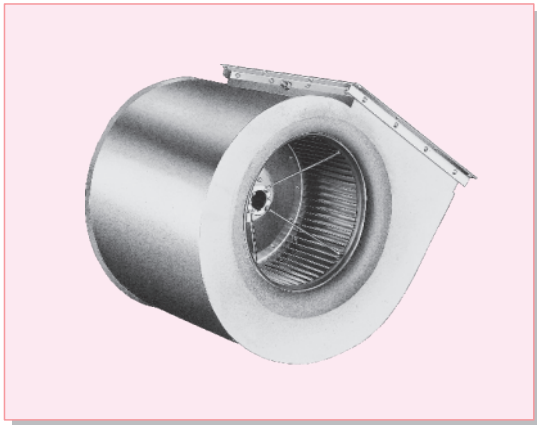

- 軽量な高静圧用ファンです。
- 使用範囲1000Pa~1700Pa。
- P1型シロッコファンと同寸法で入替えは簡単です。
- スクロールダンパにより風量調節可能です。(オプション)

※一部の機種には使用できませんので
予めご了承ください。

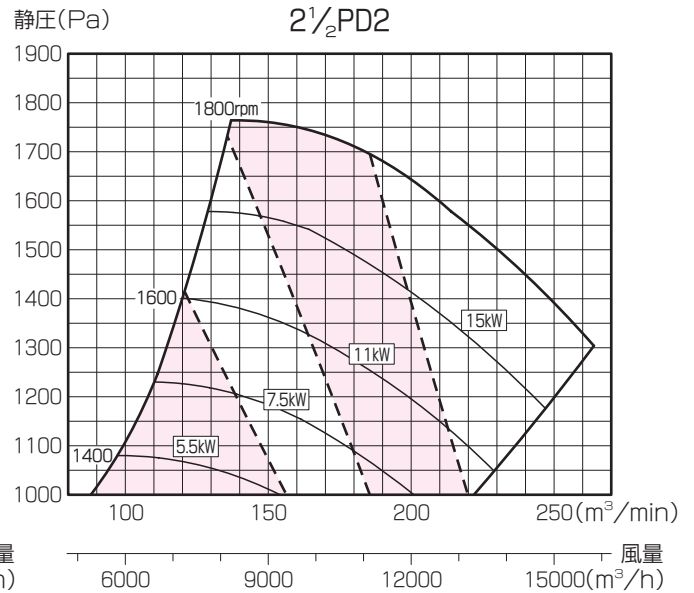
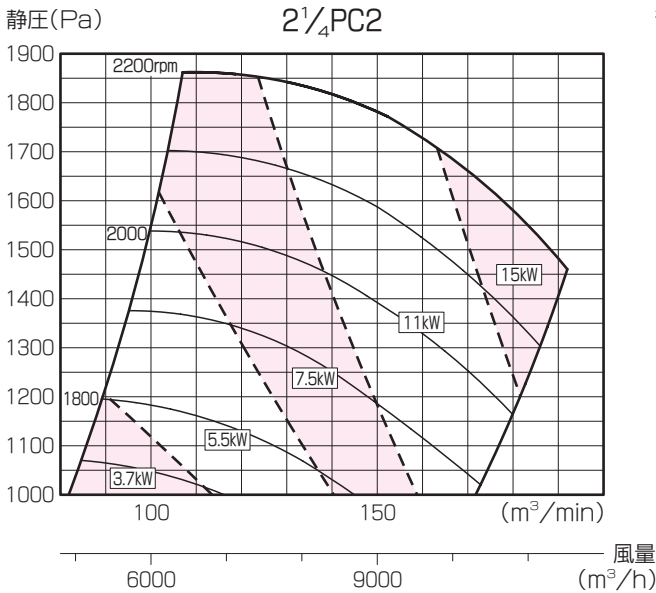
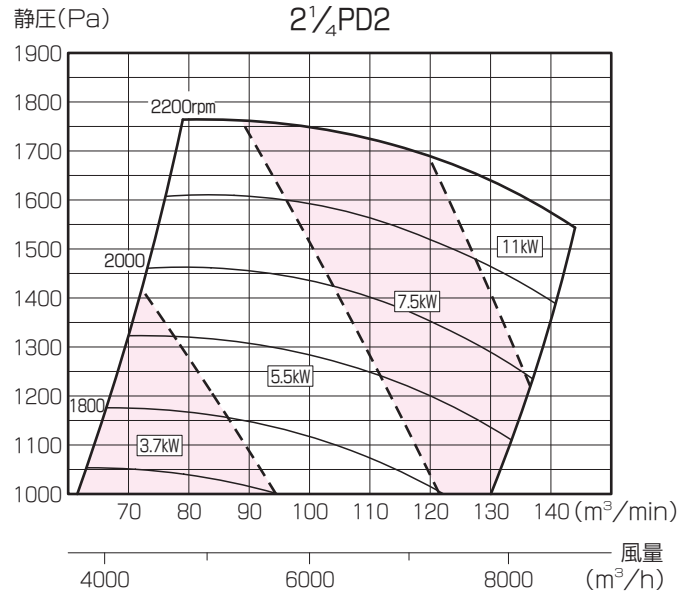

オプション部品

■P2型シロッコファン性能曲線

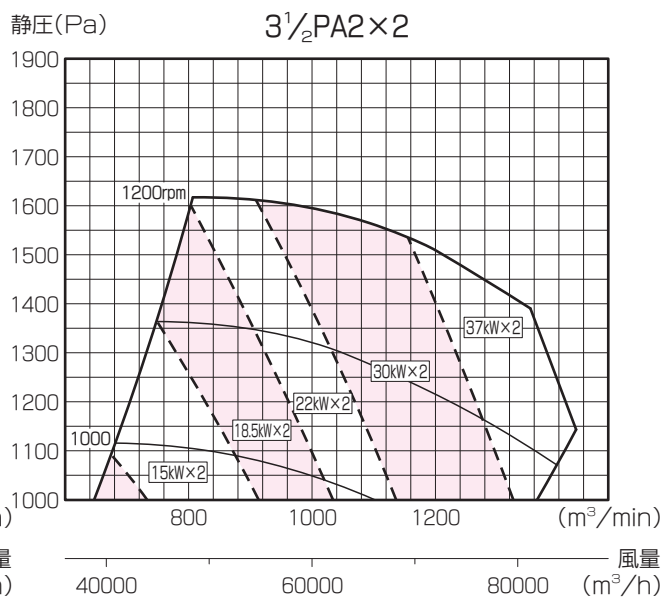
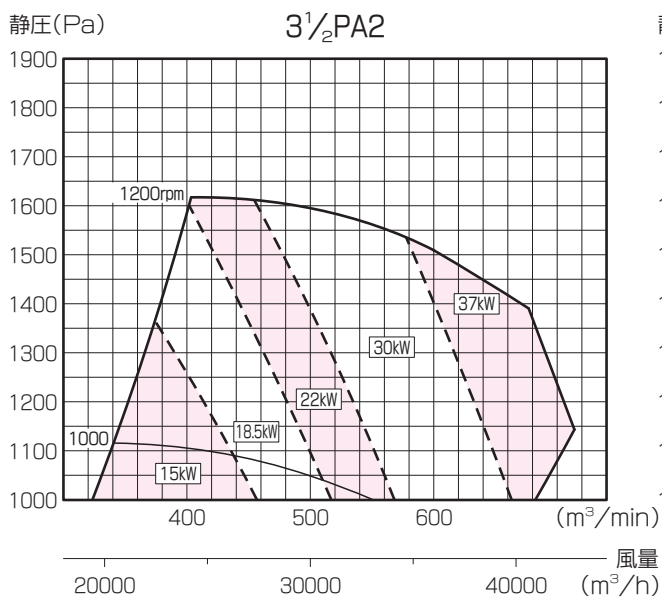
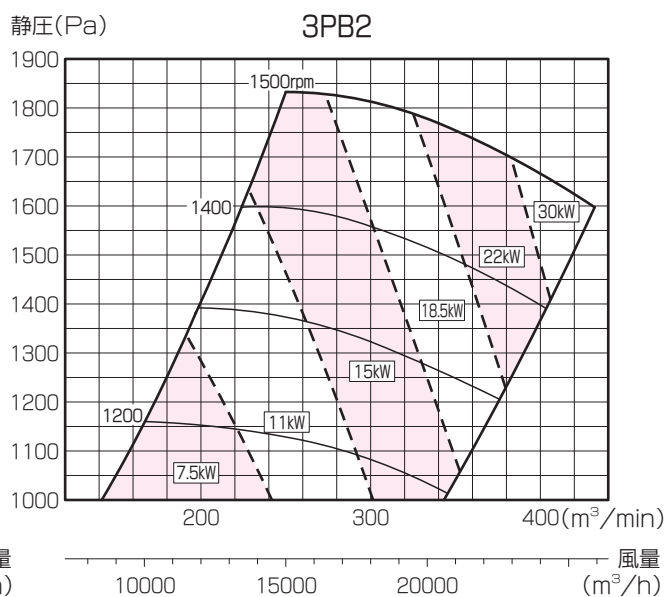
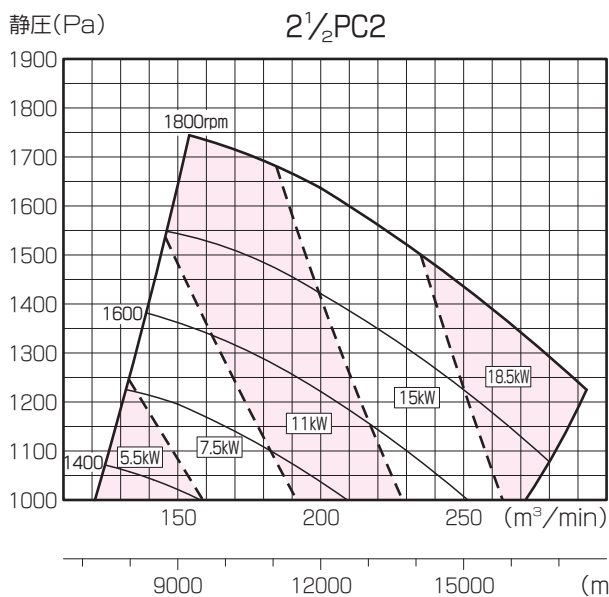

FCH/FCV/AR2/AC2-HZ型 共通仕様

■シロッコファン吹出口(S・R)・モータ高さ(HM)寸法表 (mm)

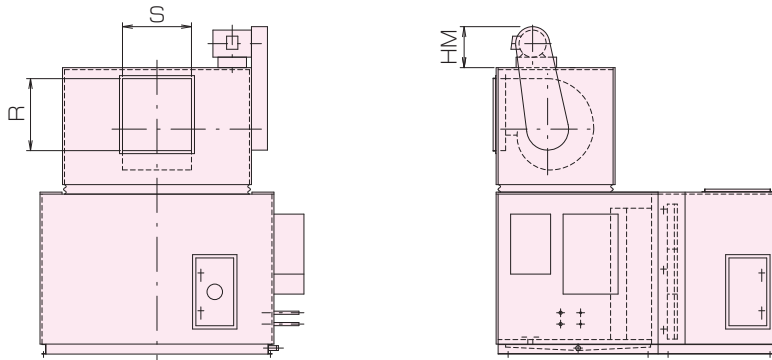

| ファン | S | R | 吹出口面積 (m ²) |
|----------------------------------|-----|-----|-------------------------|
| 2PF | 185 | 350 | 0.0648 |
| 2PE | 215 | " | 0.0753 |
| 2PD | 245 | " | 0.0858 |
| 2 ¹ / ₄ PD | 290 | 390 | 0.1131 |
| 2 ¹ / ₄ PC | 320 | " | 0.1248 |
| 2 ¹ / ₂ PD | 340 | 550 | 0.1870 |
| 2 ¹ / ₂ PC | 370 | " | 0.2035 |
| 2 ¹ / ₂ PB | 420 | " | 0.2310 |
| 2 ¹ / ₂ PA | 470 | " | 0.2585 |
| 3PC | 420 | 670 | 0.2814 |
| 3PB | 475 | " | 0.3183 |
| 3PA | 560 | " | 0.3752 |
| 3 ¹ / ₂ PA | 690 | 720 | 0.4968 |
| 4PA | 780 | 800 | 0.6240 |

| モータ出力 (kW) | HM |
|------------|-----|
| 0.75 | 230 |
| 1.5 | 250 |
| 2.2 | 270 |
| 3.7 | 370 |
| 5.5 | 410 |
| 7.5 | " |
| 11.0 | 470 |
| 15.0 | " |
| 18.5 | 500 |
| 22.0 | 560 |
| 30.0 | " |
| 37.0 | " |

●モータベースを含む

●プラグファンの吹出口寸法は、都度設計いたします。

■モータ・ファン吹出し位置

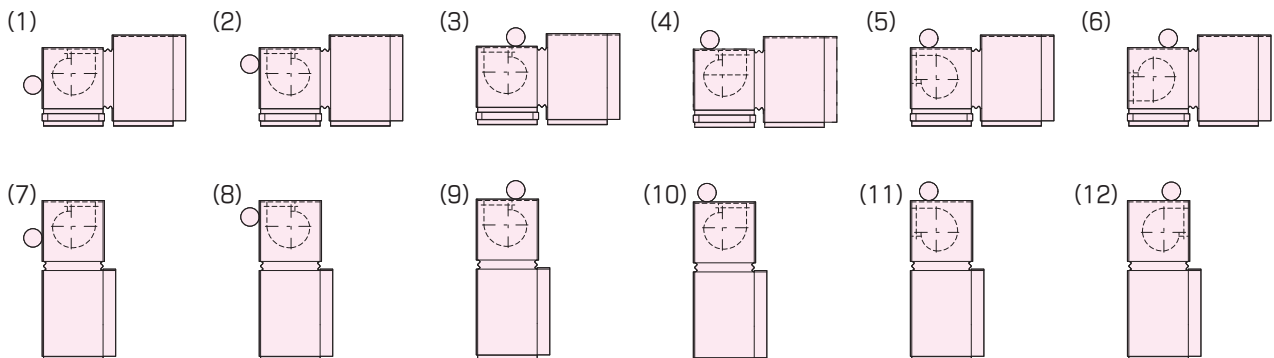

● (3),(4),(9),(10) はモータ容量によりケーシングのセンターにファンのセンターが来ない場合があります。

CAV/FCH/FCV/AD-HZ型 共通仕様

■機体吐出音(PWL) (dB)

| 形式 | 型番 | 給気風量 (m ³ /h) | 静圧 (Pa) | オクターブバンド中心周波数 Hz | | | | | | | |
|--|-----|-----------------------------|------------|------------------|-----|-----|-----|----|----|----|----|
| | | | | 63 | 125 | 250 | 500 | 1K | 2K | 4K | 8K |
| CAV-HZLX CAV-HZMX | 60 | 2850 | 700 | 90 | 86 | 82 | 81 | 80 | 78 | 75 | 71 |
| | | 4280 | 1000 | 95 | 91 | 87 | 86 | 85 | 83 | 80 | 76 |
| | 75 | 3660 | 700 | 91 | 87 | 83 | 82 | 81 | 79 | 76 | 72 |
| | | 5490 | 1000 | 96 | 92 | 88 | 87 | 86 | 84 | 81 | 77 |
| | 95 | 4490 | 700 | 92 | 88 | 84 | 83 | 82 | 80 | 77 | 73 |
| | | 6740 | 1000 | 97 | 93 | 89 | 88 | 87 | 85 | 82 | 78 |
| | 130 | 6360 | 700 | 93 | 89 | 85 | 84 | 83 | 81 | 78 | 74 |
| | | 9540 | 1000 | 98 | 94 | 90 | 89 | 88 | 86 | 83 | 79 |
| | 170 | 8160 | 700 | 94 | 90 | 86 | 85 | 84 | 82 | 79 | 75 |
| | | 12250 | 1000 | 99 | 95 | 91 | 90 | 89 | 87 | 84 | 80 |
| | 210 | 10110 | 700 | 95 | 91 | 87 | 86 | 85 | 83 | 80 | 76 |
| | | 15160 | 1000 | 100 | 96 | 92 | 91 | 90 | 88 | 85 | 81 |
| FCH-HZLX FCH-HZMX FCV-HZLX FCV-HZMX | 70 | 3240 | 700 | 90 | 86 | 82 | 81 | 80 | 78 | 75 | 71 |
| | | 4860 | 1000 | 95 | 91 | 87 | 86 | 85 | 83 | 80 | 76 |
| | 85 | 4210 | 700 | 92 | 88 | 84 | 83 | 82 | 80 | 77 | 73 |
| | | 6320 | 1000 | 96 | 92 | 88 | 87 | 86 | 84 | 81 | 77 |
| | 105 | 5170 | 700 | 92 | 88 | 84 | 83 | 82 | 80 | 77 | 73 |
| | | 7750 | 1000 | 97 | 93 | 89 | 88 | 87 | 85 | 82 | 78 |
| | 150 | 7340 | 700 | 94 | 90 | 86 | 85 | 84 | 82 | 79 | 75 |
| | | 11020 | 1000 | 99 | 95 | 91 | 90 | 89 | 87 | 84 | 80 |
| | 210 | 10190 | 700 | 95 | 91 | 87 | 86 | 85 | 83 | 80 | 76 |
| | | 15280 | 1000 | 100 | 96 | 92 | 91 | 90 | 88 | 85 | 81 |
| | 280 | 13220 | 700 | 97 | 93 | 89 | 88 | 87 | 85 | 82 | 78 |
| | | 19830 | 1000 | 101 | 97 | 93 | 92 | 91 | 89 | 86 | 82 |
| | 335 | 15970 | 700 | 97 | 93 | 89 | 88 | 87 | 85 | 82 | 78 |
| | | 23950 | 1000 | 102 | 98 | 94 | 93 | 92 | 90 | 87 | 83 |
| | 420 | 19870 | 700 | 98 | 94 | 90 | 89 | 88 | 86 | 83 | 79 |
| | | 29810 | 1000 | 103 | 99 | 95 | 94 | 93 | 91 | 88 | 84 |
| | 490 | 23850 | 700 | 99 | 95 | 91 | 90 | 89 | 87 | 84 | 80 |
| | | 35770 | 1000 | 104 | 100 | 96 | 95 | 94 | 92 | 89 | 85 |
| FCH-HZMX FCV-HZMX | 570 | 27220 | 700 | 100 | 96 | 92 | 91 | 90 | 88 | 85 | 81 |
| | | 40820 | 1000 | 105 | 101 | 97 | 96 | 95 | 93 | 90 | 86 |
| | 670 | 32400 | 700 | 100 | 96 | 92 | 91 | 90 | 88 | 85 | 81 |
| | | 48600 | 1000 | 105 | 101 | 97 | 96 | 95 | 93 | 90 | 86 |
| | 780 | 37580 | 700 | 101 | 97 | 93 | 92 | 91 | 89 | 86 | 82 |
| | | 56380 | 1000 | 106 | 102 | 98 | 97 | 96 | 94 | 91 | 87 |
| FCH- HZLX-AD | 35 | 1630 | 700 | 87 | 83 | 79 | 78 | 77 | 75 | 72 | 68 |
| | | 2450 | 1000 | 92 | 88 | 84 | 83 | 82 | 80 | 77 | 73 |
| | 55 | 2660 | 700 | 90 | 86 | 82 | 81 | 80 | 78 | 75 | 71 |
| | | 3990 | 1000 | 94 | 90 | 86 | 85 | 84 | 82 | 79 | 75 |
| | 70 | 3240 | 700 | 90 | 86 | 82 | 81 | 80 | 78 | 75 | 71 |
| | | 4860 | 1000 | 95 | 91 | 87 | 86 | 85 | 83 | 80 | 76 |
| | 85 | 4200 | 700 | 92 | 88 | 84 | 83 | 82 | 80 | 77 | 73 |
| | | 6300 | 1000 | 96 | 92 | 88 | 87 | 86 | 84 | 81 | 77 |
| | 105 | 5130 | 700 | 92 | 88 | 84 | 83 | 82 | 80 | 77 | 73 |
| | | 7700 | 1000 | 97 | 93 | 89 | 88 | 87 | 85 | 82 | 78 |
| | 150 | 7170 | 700 | 94 | 90 | 86 | 85 | 84 | 82 | 79 | 75 |
| | | 10760 | 1000 | 99 | 95 | 91 | 90 | 89 | 87 | 84 | 80 |
| | 210 | 10140 | 700 | 95 | 91 | 87 | 86 | 85 | 83 | 80 | 76 |
| | | 15210 | 1000 | 100 | 96 | 92 | 91 | 90 | 88 | 85 | 81 |
| | 280 | 13180 | 700 | 97 | 93 | 89 | 88 | 87 | 85 | 82 | 78 |
| | | 19780 | 1000 | 101 | 97 | 93 | 92 | 91 | 89 | 86 | 82 |

- 機体吐出音は高性能エアハン吹出口での算術値です。中間騒音値は比例配分にて算出ください。
- 正確な騒音値が必要な場合はご要求ください。

■機体透過音(SPL) (dB)

| 形式 | 型番 | 給気風量 (m ³ /h) | 静圧 (Pa) | オクターブバンド中心周波数 Hz | | | | | | | | 合成音 | |
|--|-----|-----------------------------|------------|------------------|-----|-----|-----|----|----|----|----|-----|----|
| | | | | 63 | 125 | 250 | 500 | 1K | 2K | 4K | 8K | A | C |
| CAV-HZLX CAV-HZMX | 60 | 2850 | 700 | 67 | 64 | 60 | 52 | 49 | 45 | 42 | 37 | 56 | 69 |
| | | 4280 | 1000 | 72 | 69 | 65 | 57 | 54 | 50 | 47 | 42 | 61 | 74 |
| | 75 | 3660 | 700 | 68 | 65 | 61 | 53 | 50 | 46 | 43 | 38 | 57 | 70 |
| | | 5490 | 1000 | 73 | 70 | 66 | 58 | 55 | 51 | 48 | 43 | 62 | 75 |
| | 95 | 4490 | 700 | 69 | 66 | 62 | 54 | 51 | 47 | 44 | 39 | 58 | 71 |
| | | 6740 | 1000 | 74 | 71 | 67 | 59 | 56 | 52 | 49 | 44 | 63 | 76 |
| | 130 | 6360 | 700 | 70 | 67 | 63 | 55 | 52 | 48 | 45 | 40 | 59 | 72 |
| | | 9540 | 1000 | 75 | 72 | 68 | 60 | 57 | 53 | 50 | 45 | 64 | 77 |
| | 170 | 8160 | 700 | 71 | 68 | 64 | 56 | 53 | 49 | 46 | 41 | 60 | 73 |
| | | 12250 | 1000 | 76 | 73 | 69 | 61 | 58 | 54 | 51 | 46 | 65 | 78 |
| | 210 | 10110 | 700 | 72 | 69 | 65 | 57 | 54 | 50 | 47 | 42 | 61 | 74 |
| | | 15160 | 1000 | 77 | 74 | 70 | 62 | 59 | 55 | 52 | 47 | 66 | 79 |
| FCH-HZLX FCH-HZMX FCV-HZLX FCV-HZMX | 70 | 3240 | 700 | 67 | 64 | 60 | 52 | 49 | 45 | 42 | 37 | 56 | 69 |
| | | 4860 | 1000 | 72 | 69 | 65 | 57 | 54 | 50 | 47 | 42 | 61 | 74 |
| | 85 | 4210 | 700 | 69 | 66 | 62 | 54 | 51 | 47 | 44 | 39 | 58 | 71 |
| | | 6320 | 1000 | 73 | 70 | 66 | 58 | 55 | 51 | 48 | 43 | 62 | 75 |
| | 105 | 5170 | 700 | 69 | 66 | 62 | 54 | 51 | 47 | 44 | 39 | 58 | 71 |
| | | 7750 | 1000 | 74 | 71 | 67 | 59 | 56 | 52 | 49 | 44 | 63 | 76 |
| | 150 | 7340 | 700 | 71 | 68 | 64 | 56 | 53 | 49 | 46 | 41 | 60 | 73 |
| | | 11020 | 1000 | 76 | 73 | 69 | 61 | 58 | 54 | 51 | 46 | 65 | 78 |
| | 210 | 10190 | 700 | 72 | 69 | 65 | 57 | 54 | 50 | 47 | 42 | 61 | 74 |
| | | 15280 | 1000 | 77 | 74 | 70 | 62 | 59 | 55 | 52 | 47 | 66 | 79 |
| | 280 | 13220 | 700 | 74 | 71 | 67 | 59 | 56 | 52 | 49 | 44 | 63 | 76 |
| | | 19830 | 1000 | 78 | 75 | 71 | 63 | 60 | 56 | 53 | 48 | 67 | 80 |
| | 335 | 15970 | 700 | 74 | 71 | 67 | 59 | 56 | 52 | 49 | 44 | 63 | 76 |
| | | 23950 | 1000 | 79 | 76 | 72 | 64 | 61 | 57 | 54 | 49 | 68 | 81 |
| | 420 | 19870 | 700 | 75 | 72 | 68 | 60 | 57 | 53 | 50 | 45 | 64 | 77 |
| | | 29810 | 1000 | 80 | 77 | 73 | 65 | 62 | 58 | 55 | 50 | 69 | 82 |
| | 490 | 23850 | 700 | 76 | 73 | 69 | 61 | 58 | 54 | 51 | 46 | 65 | 78 |
| | | 35770 | 1000 | 81 | 78 | 74 | 66 | 63 | 59 | 56 | 51 | 70 | 83 |
| FCH-HZMX FCV-HZMX | 570 | 27220 | 700 | 77 | 74 | 70 | 62 | 59 | 55 | 52 | 47 | 66 | 79 |
| | | 40820 | 1000 | 82 | 79 | 75 | 67 | 64 | 60 | 57 | 52 | 71 | 84 |
| | 670 | 32400 | 700 | 77 | 74 | 70 | 62 | 59 | 55 | 52 | 47 | 66 | 79 |
| | | 48600 | 1000 | 82 | 79 | 75 | 67 | 64 | 60 | 57 | 52 | 71 | 84 |
| | 780 | 37580 | 700 | 78 | 75 | 71 | 63 | 60 | 56 | 53 | 48 | 67 | 80 |
| | | 56380 | 1000 | 83 | 80 | 76 | 68 | 65 | 61 | 58 | 53 | 72 | 85 |
| FCH- HZLX-AD | 35 | 1630 | 700 | 71 | 67 | 62 | 60 | 59 | 56 | 53 | 48 | 64 | 73 |
| | | 2450 | 1000 | 76 | 72 | 67 | 65 | 64 | 61 | 58 | 53 | 69 | 78 |
| | 55 | 2660 | 700 | 74 | 70 | 65 | 63 | 62 | 59 | 56 | 51 | 67 | 76 |
| | | 3990 | 1000 | 78 | 74 | 69 | 67 | 66 | 63 | 60 | 55 | 71 | 80 |
| | 70 | 3240 | 700 | 74 | 70 | 65 | 63 | 62 | 59 | 56 | 51 | 67 | 76 |
| | | 4860 | 1000 | 79 | 75 | 70 | 68 | 67 | 64 | 61 | 56 | 72 | 81 |
| | 85 | 4200 | 700 | 76 | 72 | 67 | 65 | 64 | 61 | 58 | 53 | 69 | 78 |
| | | 6300 | 1000 | 80 | 76 | 71 | 69 | 68 | 65 | 62 | 57 | 73 | 82 |
| | 105 | 5130 | 700 | 76 | 72 | 67 | 65 | 64 | 61 | 58 | 53 | 69 | 78 |
| | | 7700 | 1000 | 81 | 77 | 72 | 70 | 69 | 66 | 63 | 58 | 74 | 83 |
| | 150 | 7170 | 700 | 78 | 74 | 69 | 67 | 66 | 63 | 60 | 55 | 71 | 80 |
| | | 10760 | 1000 | 83 | 79 | 74 | 72 | 71 | 68 | 65 | 60 | 76 | 85 |
| | 210 | 10140 | 700 | 79 | 75 | 70 | 68 | 67 | 64 | 61 | 56 | 72 | 81 |
| | | 15210 | 1000 | 84 | 80 | 75 | 73 | 72 | 69 | 66 | 61 | 77 | 86 |
| | 280 | 13180 | 700 | 81 | 77 | 72 | 70 | 69 | 66 | 63 | 58 | 74 | 83 |
| | | 19780 | 1000 | 85 | 81 | 76 | 74 | 73 | 70 | 67 | 62 | 78 | 87 |

- 高性能エアハン側面より1.5m、高さ1.0mで吸込音・吐出音の影響のない状態としての算術値です。
- FCH-HZLX-AD型は吐出音の影響のない状態の値です。(吸込音を含む) 中間騒音値は比例配分にて算出ください。

AR2/AC2-HZ型 共通仕様

機体吐出音(PWL) (dB)

| 形式 | 型番 | 給気風量 (m ³ /h) | 静圧 (Pa) | オクターブバンド中心周波数 Hz | | | | | | | |
|----------------------|-------|-----------------------------|------------|------------------|-----|-----|-----|----|----|----|----|
| | | | | 63 | 125 | 250 | 500 | 1K | 2K | 4K | 8K |
| AR2-HZLX | 35 | 1590 | 700 | 87 | 83 | 79 | 78 | 77 | 75 | 72 | 68 |
| | | 2390 | 1000 | 92 | 88 | 84 | 83 | 82 | 80 | 77 | 73 |
| AR2-HZLX AR2-HZMX | 55 | 2680 | 700 | 90 | 86 | 82 | 81 | 80 | 78 | 75 | 71 |
| | | 4020 | 1000 | 94 | 90 | 86 | 85 | 84 | 82 | 79 | 75 |
| | 70 | 3240 | 700 | 90 | 86 | 82 | 81 | 80 | 78 | 75 | 71 |
| | | 4860 | 1000 | 95 | 91 | 87 | 86 | 85 | 83 | 80 | 76 |
| | 85 | 4210 | 700 | 92 | 88 | 84 | 83 | 82 | 80 | 77 | 73 |
| | | 6320 | 1000 | 96 | 92 | 88 | 87 | 86 | 84 | 81 | 77 |
| | 105 | 5170 | 700 | 92 | 88 | 84 | 83 | 82 | 80 | 77 | 73 |
| | | 7750 | 1000 | 97 | 93 | 89 | 88 | 87 | 85 | 82 | 78 |
| | 150 | 7340 | 700 | 94 | 90 | 86 | 85 | 84 | 82 | 79 | 75 |
| | | 11020 | 1000 | 99 | 95 | 91 | 90 | 89 | 87 | 84 | 80 |
| | 210 | 10190 | 700 | 95 | 91 | 87 | 86 | 85 | 83 | 80 | 76 |
| | | 15280 | 1000 | 100 | 96 | 92 | 91 | 90 | 88 | 85 | 81 |
| | 280 | 13220 | 700 | 97 | 93 | 89 | 88 | 87 | 85 | 82 | 78 |
| | | 19830 | 1000 | 101 | 97 | 93 | 92 | 91 | 89 | 86 | 82 |
| | 335 | 15970 | 700 | 97 | 93 | 89 | 88 | 87 | 85 | 82 | 78 |
| | | 23950 | 1000 | 102 | 98 | 94 | 93 | 92 | 90 | 87 | 83 |
| | 420 | 19870 | 700 | 98 | 94 | 90 | 89 | 88 | 86 | 83 | 79 |
| | | 29810 | 1000 | 103 | 99 | 95 | 94 | 93 | 91 | 88 | 84 |
| 490 | 23850 | 700 | 99 | 95 | 91 | 90 | 89 | 87 | 84 | 80 | |
| | 35770 | 1000 | 104 | 100 | 96 | 95 | 94 | 92 | 89 | 85 | |
| AR2-HZMX | 570 | 27220 | 700 | 100 | 96 | 92 | 91 | 90 | 88 | 85 | 81 |
| | | 40820 | 1000 | 105 | 101 | 97 | 96 | 95 | 93 | 90 | 86 |

| 形式 | 型番 | 給気風量 (m ³ /h) | 静圧 (Pa) | オクターブバンド中心周波数 Hz | | | | | | | |
|----------------------|-----|-----------------------------|------------|------------------|-----|-----|-----|----|----|----|----|
| | | | | 63 | 125 | 250 | 500 | 1K | 2K | 4K | 8K |
| AC2-HZLX AC2-HZMX | 35 | 3370 | 1000 | 94 | 90 | 86 | 85 | 84 | 82 | 79 | 75 |
| | 55 | 4510 | " | 95 | 91 | 87 | 86 | 85 | 83 | 80 | 76 |
| | 70 | 6160 | " | 96 | 92 | 88 | 87 | 86 | 84 | 81 | 77 |
| | 85 | 7780 | " | 97 | 93 | 89 | 88 | 87 | 85 | 82 | 78 |
| | 105 | 10110 | " | 98 | 94 | 90 | 89 | 88 | 86 | 83 | 79 |
| | 150 | 13230 | " | 100 | 96 | 92 | 91 | 90 | 88 | 85 | 81 |
| | 210 | 17500 | " | 101 | 97 | 93 | 92 | 91 | 89 | 86 | 82 |
| | 280 | 22030 | " | 102 | 98 | 94 | 93 | 92 | 90 | 87 | 83 |

- 機体吐出音は高性能エアハン吹出口での算術値です。
- 中間騒音値は比例配分にて算出ください。
- 正確な騒音値が必要な場合はご要求ください。

機体透過音(SPL) (dB)

| 形式 | 型番 | 給気風量 (m ³ /h) | 静圧 (Pa) | オクターブバンド中心周波数 Hz | | | | | | | | 合成音 | |
|----------------------|-----|-----------------------------|------------|------------------|-----|-----|-----|----|----|----|----|-----|----|
| | | | | 63 | 125 | 250 | 500 | 1K | 2K | 4K | 8K | A | C |
| AR2-HZLX | 35 | 1590 | 700 | 67 | 64 | 60 | 52 | 49 | 45 | 42 | 37 | 56 | 69 |
| | | 2390 | 1000 | 72 | 69 | 65 | 57 | 54 | 50 | 47 | 42 | 61 | 74 |
| AR2-HZLX AR2-HZMX | 55 | 2680 | 700 | 70 | 67 | 63 | 55 | 52 | 48 | 45 | 40 | 59 | 72 |
| | | 4020 | 1000 | 74 | 71 | 67 | 59 | 56 | 52 | 49 | 44 | 63 | 76 |
| | 70 | 3240 | 700 | 70 | 67 | 63 | 55 | 52 | 48 | 45 | 40 | 59 | 72 |
| | | 4860 | 1000 | 75 | 72 | 68 | 60 | 57 | 53 | 50 | 45 | 64 | 77 |
| | 85 | 4210 | 700 | 72 | 69 | 65 | 57 | 54 | 50 | 47 | 42 | 61 | 74 |
| | | 6320 | 1000 | 76 | 73 | 69 | 61 | 58 | 54 | 51 | 46 | 65 | 78 |
| | 105 | 5170 | 700 | 72 | 69 | 65 | 57 | 54 | 50 | 47 | 42 | 61 | 74 |
| | | 7750 | 1000 | 77 | 74 | 70 | 62 | 59 | 55 | 52 | 47 | 66 | 79 |
| | 150 | 7340 | 700 | 74 | 71 | 67 | 59 | 56 | 52 | 49 | 44 | 63 | 76 |
| | | 11020 | 1000 | 79 | 76 | 72 | 64 | 61 | 57 | 54 | 49 | 68 | 81 |
| | 210 | 10190 | 700 | 75 | 72 | 68 | 60 | 57 | 53 | 50 | 45 | 64 | 77 |
| | | 15280 | 1000 | 80 | 77 | 73 | 65 | 62 | 58 | 55 | 50 | 69 | 82 |
| | 280 | 13220 | 700 | 77 | 74 | 70 | 62 | 59 | 55 | 52 | 47 | 66 | 79 |
| | | 19830 | 1000 | 81 | 78 | 74 | 66 | 63 | 59 | 56 | 51 | 70 | 83 |
| | 335 | 15970 | 700 | 77 | 74 | 70 | 62 | 59 | 55 | 52 | 47 | 66 | 79 |
| | | 23950 | 1000 | 82 | 79 | 75 | 67 | 64 | 60 | 57 | 52 | 71 | 84 |
| | 420 | 19870 | 700 | 78 | 75 | 71 | 63 | 60 | 56 | 53 | 48 | 67 | 80 |
| | | 29810 | 1000 | 83 | 80 | 76 | 68 | 65 | 61 | 58 | 53 | 72 | 85 |
| | 490 | 23850 | 700 | 79 | 76 | 72 | 64 | 61 | 57 | 54 | 49 | 68 | 81 |
| | | 35770 | 1000 | 84 | 81 | 77 | 69 | 66 | 62 | 59 | 54 | 73 | 86 |
| AR2-HZMX | 570 | 27220 | 700 | 80 | 77 | 73 | 65 | 62 | 58 | 55 | 50 | 69 | 82 |
| | | 40820 | 1000 | 85 | 82 | 78 | 70 | 67 | 63 | 60 | 55 | 74 | 87 |

| 形式 | 型番 | 給気風量 (m ³ /h) | 静圧 (Pa) | オクターブバンド中心周波数 Hz | | | | | | | | 合成音 | |
|----------------------|-----|-----------------------------|------------|------------------|-----|-----|-----|----|----|----|----|-----|----|
| | | | | 63 | 125 | 250 | 500 | 1K | 2K | 4K | 8K | A | C |
| AC2-HZLX AC2-HZMX | 35 | 3370 | 1000 | 74 | 71 | 67 | 59 | 56 | 52 | 49 | 44 | 63 | 76 |
| | 55 | 4510 | " | 75 | 72 | 68 | 60 | 57 | 53 | 50 | 45 | 64 | 77 |
| | 70 | 6160 | " | 76 | 73 | 69 | 61 | 58 | 54 | 51 | 46 | 65 | 78 |
| | 85 | 7780 | " | 77 | 74 | 70 | 62 | 59 | 55 | 52 | 47 | 66 | 79 |
| | 105 | 10110 | " | 78 | 75 | 71 | 63 | 60 | 56 | 53 | 48 | 67 | 80 |
| | 150 | 13230 | " | 80 | 77 | 73 | 65 | 62 | 58 | 55 | 50 | 69 | 82 |
| | 210 | 17500 | " | 81 | 78 | 74 | 66 | 63 | 59 | 56 | 51 | 70 | 83 |
| | 280 | 22030 | " | 82 | 79 | 75 | 67 | 64 | 60 | 57 | 52 | 71 | 84 |

- 高性能エアハン側面より1.5m、高さ1.0mで吸込音・吐出音の影響のない状態としての算術値です。
- 中間騒音値は比例配分にて算出ください。

空冷直膨式 高性能エアハン

積層形 外調機

.....

SHV-HZLX-E

気化式加湿器組込

SHV-HZLX-W

ハイブリッド式加湿器組込



SHV-HZLX型

■選定範囲

| 形式 | 型番 | コイル 通過風速 | 給気風量 | 外調機 LX | | |
|--------|-----|-------------|------|------------|------------|----------|
| | | | | 冷却能力 kW | 加熱能力 kW | 室外機型番 |
| SHV-HZ | 40 | 1.75 | 1300 | 30.8 | 26.6 | KM-5A×2 |
| | | 2.00 | 1480 | 〃 | 〃 | 〃 |
| | | 2.25 | 1670 | 〃 | 〃 | 〃 |
| | 55 | 1.75 | 1920 | 〃 | 〃 | 〃 |
| | | 2.00 | 2200 | 〃 | 〃 | 〃 |
| | | 2.25 | 2470 | 49.0 | 42.4 | KM-8A×2 |
| | 70 | 1.75 | 2550 | 〃 | 〃 | 〃 |
| | | 2.00 | 2920 | 〃 | 〃 | 〃 |
| | | 2.25 | 3280 | 61.6 | 54.6 | KM-10A×2 |
| | 80 | 1.75 | 2910 | 49.0 | 42.4 | KM-8A×2 |
| | | 2.00 | 3330 | 61.6 | 54.6 | KM-10A×2 |
| | | 2.25 | 3740 | 〃 | 〃 | 〃 |
| | 95 | 1.75 | 3360 | 〃 | 〃 | 〃 |
| | | 2.00 | 3840 | 〃 | 〃 | 〃 |
| | | 2.25 | 4320 | 98.0 | 85.0 | KM-16A×2 |
| | 120 | 1.75 | 4260 | 61.6 | 54.6 | KM-10A×2 |
| | | 2.00 | 4870 | 98.0 | 85.0 | KM-16A×2 |
| | | 2.25 | 5480 | 〃 | 〃 | 〃 |
| | 140 | 1.75 | 4930 | 〃 | 〃 | 〃 |
| | | 2.00 | 5630 | 〃 | 〃 | 〃 |
| | | 2.25 | 6330 | 123.0 | 106.0 | KM-20A×2 |

●外調機

冷却能力：外気条件 DB=33℃ WB=28℃

加熱能力：外気条件 DB= 7℃ WB= 3℃

●室外機型番の数値は馬力数を示します。

●本表の冷却・加熱能力は冷媒配管長7m以下のときの数値を示します。

●冷媒配管長、高性能エアハンと室外機の高低差により冷却・加熱能力は変化します。

●加熱運転において外気温度が低い時は着霜が始まり、本表の加熱能力が低下します。

●除霜時はファンが停止しますが、送風運転に変更も可能です。

●外調機の各型番欄に記載された室外機型番は一例を示します。要求能力などにより他の室外機型番も選定可能です。

●KM-5A×2の室外機は交互テフロスト機能がありませんのでご注意ください。

●本製品を長く安心してお使いいただくためには定期的な保守・点検が必要です。

各部品の点検・保全周期については日本冷凍空調工業会発行のガイドラインを参考にしてください。

●使用温度範囲

外調機

冷却時：室外機 DB=20~43℃ 高性能エアハン WB=15~35℃(外気)

加熱時：室外機 WB=-4~15.5℃ 高性能エアハン DB= 0~20℃(外気)

SHV-HZLX型

■寸法表 (mm)

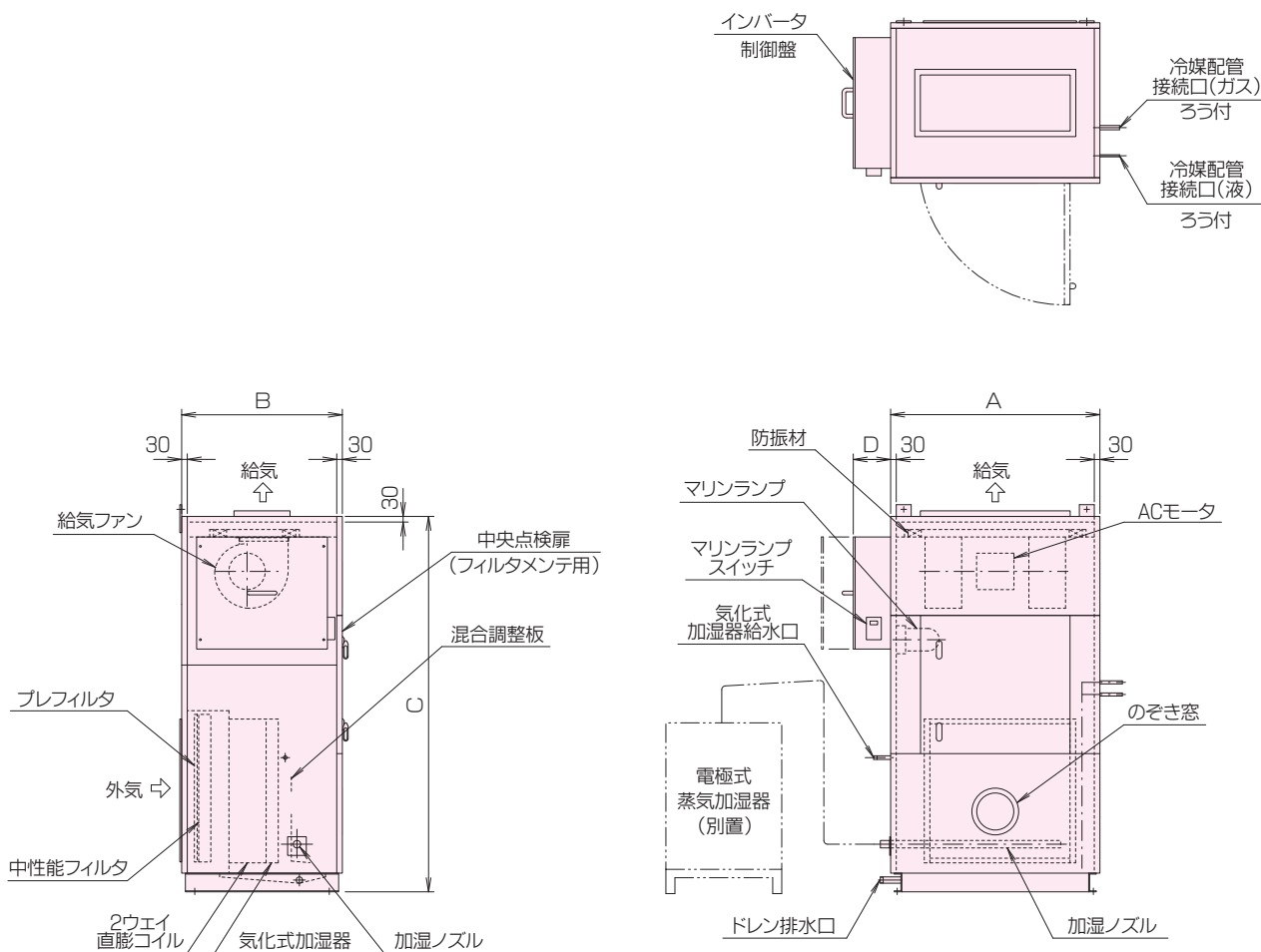

●本図は80HZLX-W型を示します。

| 型番 | A | B | C | D |
|-----|------|-----|------|-----|
| 40 | 900 | 900 | 1730 | 200 |
| 55 | 950 | 〃 | 1830 | 〃 |
| 70 | 1050 | 〃 | 2010 | 〃 |
| 80 | 1120 | 〃 | 〃 | 〃 |
| 95 | 1320 | 〃 | 〃 | 300 |
| 120 | 1520 | 〃 | 〃 | 〃 |
| 140 | 1670 | 〃 | 〃 | 〃 |

- 寸法表はコイル8列以下組込時を示します。
- 外形寸法は組合せの制御盤・動力盤の大きさにより上記寸法と異なる場合がありますので、詳細はお問い合わせください。
- メンテナンススペースは組込部品等により寸法が異なりますので、詳細はお問い合わせください。

■コイル/フィルタ寸法表 (mm)

| 形式 | 型番 | 直膨コイル仕様 | | | プレフィルタ仕様 | |
|----------|-----|---------|----|----------------------|-----------|---------------------|
| | | 有効長(mm) | 段数 | 前面積(m ²) | よこ×たて×枚数 | 面積(m ²) |
| SHV-HZLX | 40 | 450 | 18 | 0.206 | 490×450×1 | 0.221 |
| | 55 | 500 | 24 | 0.305 | 540×610×1 | 0.329 |
| | 70 | 570 | 28 | 0.405 | 285×715×2 | 0.408 |
| | 80 | 650 | 〃 | 0.462 | 325×715×2 | 0.465 |
| | 95 | 750 | 〃 | 0.533 | 375×715×2 | 0.536 |
| | 120 | 950 | 〃 | 0.676 | 475×715×2 | 0.679 |
| | 140 | 1100 | 〃 | 0.782 | 350×715×3 | 0.751 |

■組込加湿器仕様/概略質量表

| 型番 | SHV-HZLX-E | SHV-HZLX-W | | 概略質量(kg) |
|-----|------------|--------------|------------|----------|
| | 気化式加湿器組込 | ハイブリッド式加湿器組込 | | |
| | 気化式加湿器 | 気化式加湿器 | 蒸気式加湿器(型番) | |
| 40 | 飽和効率56~70% | 飽和効率46~55% | KS305 | 235 |
| 55 | | | KS308 | 270 |
| 70 | | | | 305 |
| 80 | | | KS315 | 360 |
| 95 | | | | 390 |
| 120 | | | | 445 |
| 140 | | | 480 | |

■ファン性能曲線

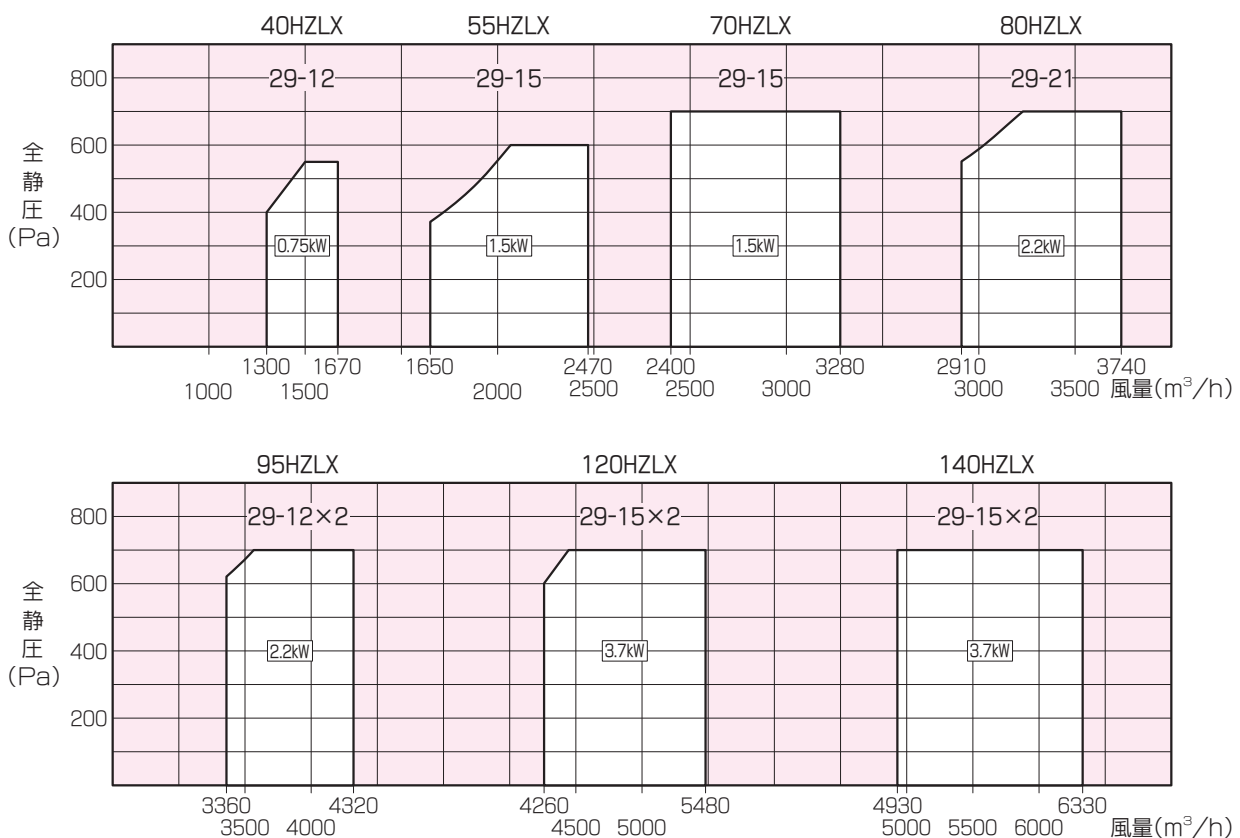

空冷直膨式 高性能エアハン

積層形 外気混合空調機

.....

SHV-HZMX-E

気化式加湿器組込

SHV-HZMX-W

ハイブリッド式加湿器組込



SHV-HZMX型

■選定範囲

| 形式 | 型番 | コイル 通過風速 m/s | 給気風量 m ³ /h | 外気混合空調機 MX | | |
|--------|-----|--------------------|---------------------------|------------|------------|----------|
| | | | | 冷房能力 kW | 暖房能力 kW | 室外機型番 |
| SHV-HZ | 40 | 2.0 | 1480 | — | — | — |
| | | 2.5 | 1850 | — | — | — |
| | | 3.0 | 2220 | 29.0 | 28.2 | KM-5A×2 |
| | 55 | 2.0 | 2200 | 〃 | 〃 | 〃 |
| | | 2.5 | 2750 | 〃 | 〃 | 〃 |
| | | 3.0 | 3290 | 〃 | 〃 | 〃 |
| | 70 | 2.0 | 2920 | 〃 | 〃 | 〃 |
| | | 2.5 | 3650 | 〃 | 〃 | 〃 |
| | | 3.0 | 4370 | 46.6 | 47.8 | KM-8A×2 |
| | 80 | 2.0 | 3330 | 29.0 | 28.2 | KM-5A×2 |
| | | 2.5 | 4160 | 〃 | 〃 | 〃 |
| | | 3.0 | 4990 | 46.6 | 47.8 | KM-8A×2 |
| | 95 | 2.0 | 3840 | 29.0 | 28.2 | KM-5A×2 |
| | | 2.5 | 4800 | 46.6 | 47.8 | KM-8A×2 |
| | | 3.0 | 5760 | 〃 | 〃 | 〃 |
| | 120 | 2.0 | 4870 | 〃 | 〃 | 〃 |
| | | 2.5 | 6080 | 58.4 | 60.2 | KM-10A×2 |
| | | 3.0 | 7300 | 〃 | 〃 | 〃 |
| | 140 | 2.0 | 5630 | 46.6 | 47.8 | KM-8A×2 |
| | | 2.5 | 7040 | 58.4 | 60.2 | KM-10A×2 |
| | | 3.0 | 8450 | 94.4 | 96.0 | KM-16A×2 |

- 外気混合空調機(外気量=30% 還気量=70%のときを示します。)
冷房能力：外気条件 DB=33℃ WB=28℃ 室内条件：DB=27℃ WB=19℃
暖房能力：外気条件 DB= 7℃ WB= 3℃ 室内条件：DB=20℃ WB=15℃
- 室外機型番の数値は馬力数を示します。
- 本表の冷房・暖房能力は冷媒配管長7m以下のときの数値を示します。
- 冷媒配管長、高性能エアハンと室外機の高差により冷房・暖房能力は変化します。
- 暖房運転において外気温度が低い時は着霜が始まり、本表の暖房能力が低下します。
- 除霜時はファンが停止しますが、送風運転に変更も可能です。
- 空調機の各型番欄に記載された室外機型番は一例を示します。要求能力などにより他の室外機型番も選定可能です。
- KM-5A×2の室外機は交互デフロスト機能がありませんのでご注意ください。
- 本製品を長く安心してお使いいただくためには定期的な保守・点検が必要です。
各製品の点検・保全周期については日本冷凍空調工業会発行のガイドラインを参考にしてください。
- 使用温度範囲
外気混合空調機 冷房時：室外機 DB=20~43℃ 高性能エアハン WB=10~25℃(混合空気)
暖房時：室外機 WB=-20~15.5℃ 高性能エアハン DB=15~28℃(混合空気)

SHV-HZMX型

■寸法表 (mm)

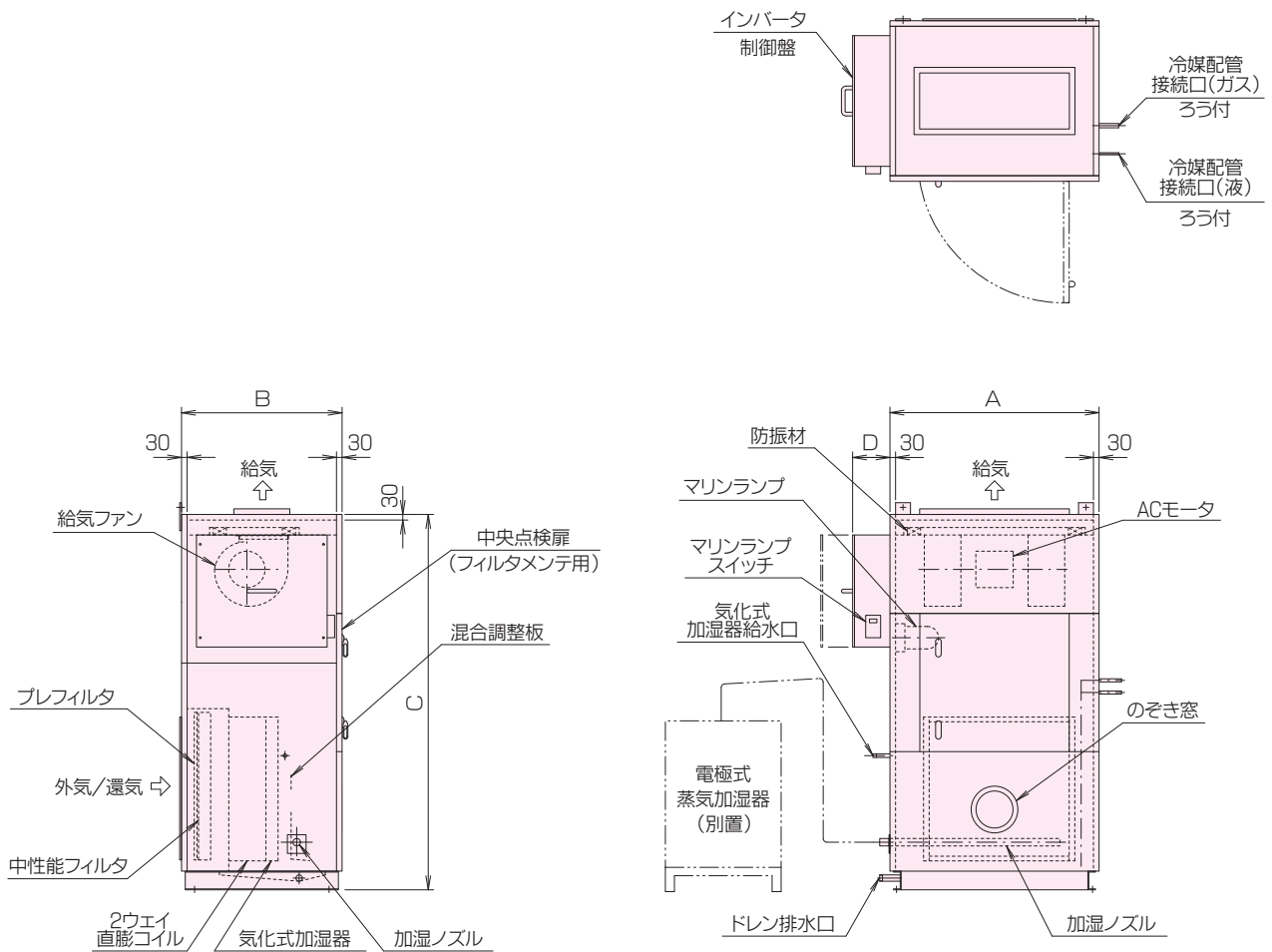

●本図は80HZMX-W型を示します。

| 型番 | A | B | C | D |
|-----|------|-----|------|-----|
| 40 | 900 | 900 | 1730 | 200 |
| 55 | 950 | 〃 | 1830 | 〃 |
| 70 | 1050 | 〃 | 2010 | 〃 |
| 80 | 1120 | 〃 | 〃 | 〃 |
| 95 | 1320 | 〃 | 〃 | 〃 |
| 120 | 1520 | 〃 | 〃 | 〃 |
| 140 | 1670 | 〃 | 〃 | 300 |

- 寸法表はコイル8列以下組込時を示します。
- 外形寸法は組合せの制御盤・動力盤の大きさにより上記寸法と異なる場合がありますので、詳細はお問い合わせください。
- メンテナンススペースは組込部品等により寸法が異なりますので、詳細はお問い合わせください。

■コイル/フィルタ寸法表 (mm)

| 形式 | 型番 | 直膨コイル仕様 | | | プレフィルタ仕様 | |
|----------|-----|---------|----|----------------------|-----------|---------------------|
| | | 有効長(mm) | 段数 | 前面積(m ²) | よこ×たて×枚数 | 面積(m ²) |
| SHV-HZMX | 40 | 450 | 18 | 0.206 | 490×450×1 | 0.221 |
| | 55 | 500 | 24 | 0.305 | 540×610×1 | 0.329 |
| | 70 | 570 | 28 | 0.405 | 285×715×2 | 0.408 |
| | 80 | 650 | 〃 | 0.462 | 325×715×2 | 0.465 |
| | 95 | 750 | 〃 | 0.533 | 375×715×2 | 0.536 |
| | 120 | 950 | 〃 | 0.676 | 475×715×2 | 0.679 |
| | 140 | 1100 | 〃 | 0.782 | 350×715×3 | 0.751 |

■組込加湿器仕様/概略質量表

| 型番 | SHV-HZMX-E | SHV-HZMX-W | | 概略質量(kg) |
|-----|------------|--------------|------------|----------|
| | 気化式加湿器組込 | ハイブリッド式加湿器組込 | | |
| | 気化式加湿器 | 気化式加湿器 | 蒸気式加湿器(型番) | |
| 40 | 飽和効率36~45% | 飽和効率36~45% | KS103 | 235 |
| 55 | | | | 265 |
| 70 | | | | 300 |
| 80 | | | | 330 |
| 95 | | | KS305 | 360 |
| 120 | | | | 405 |
| 140 | | | | 470 |

■ファン性能曲線

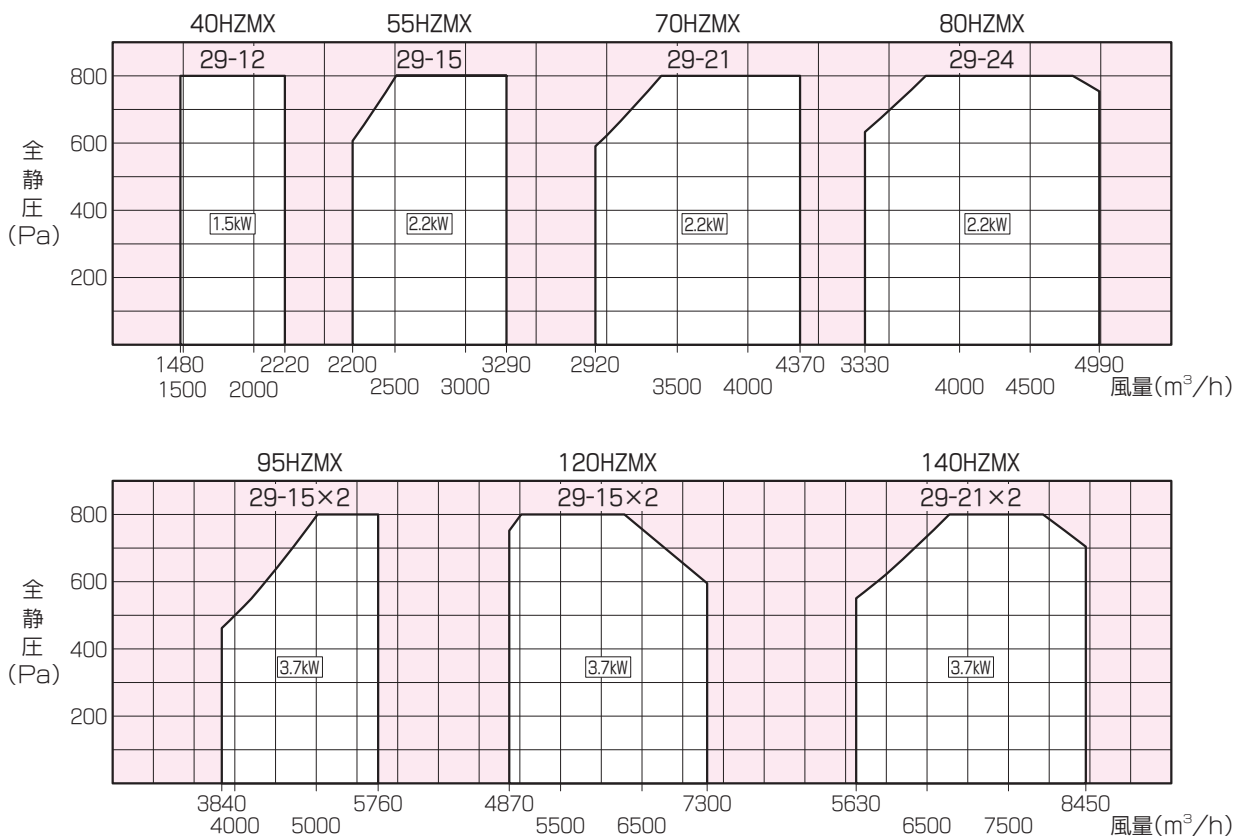

SHV型 共通仕様

■コイル空気抵抗表

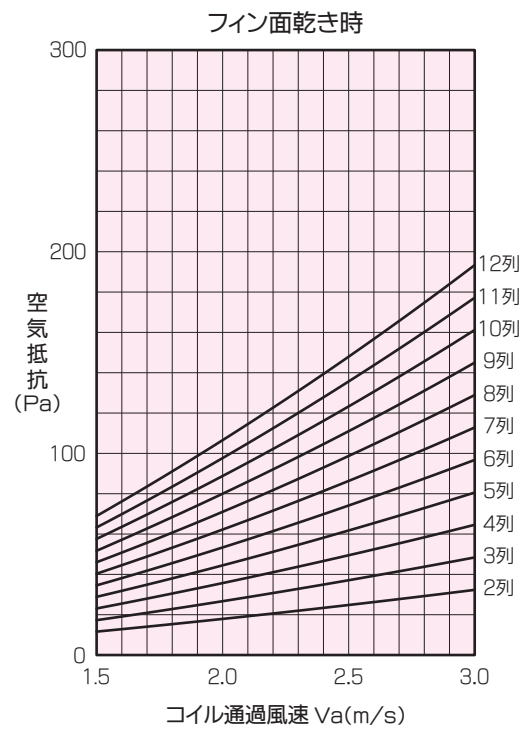
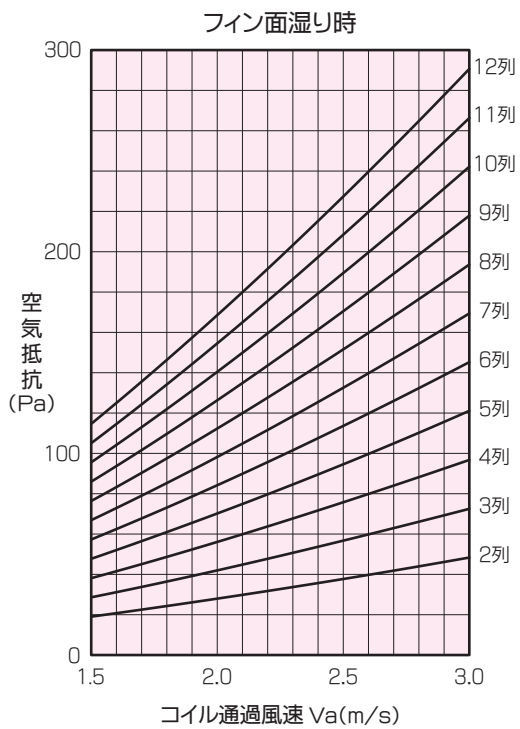

■構造抵抗表

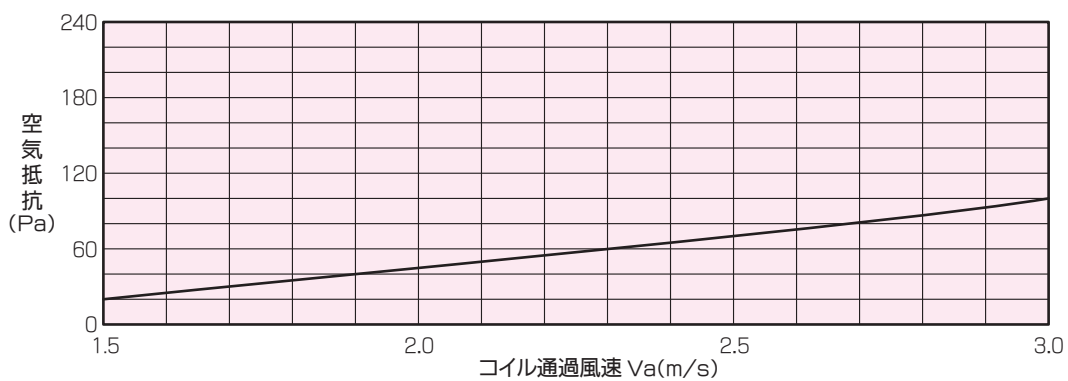

■プレフィルタ空気抵抗表

質量法 70%

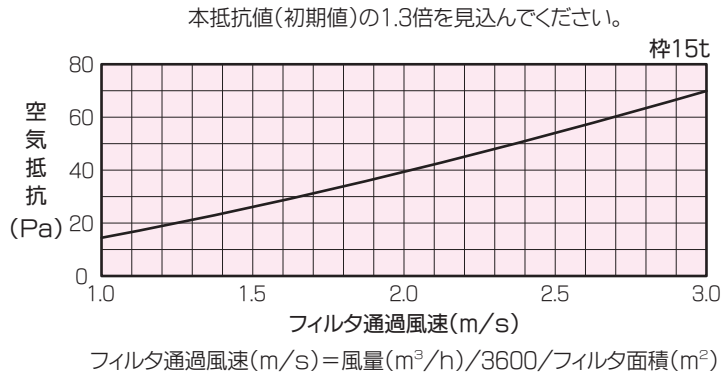

■中性能フィルタ空気抵抗表

比色法 65%・90%

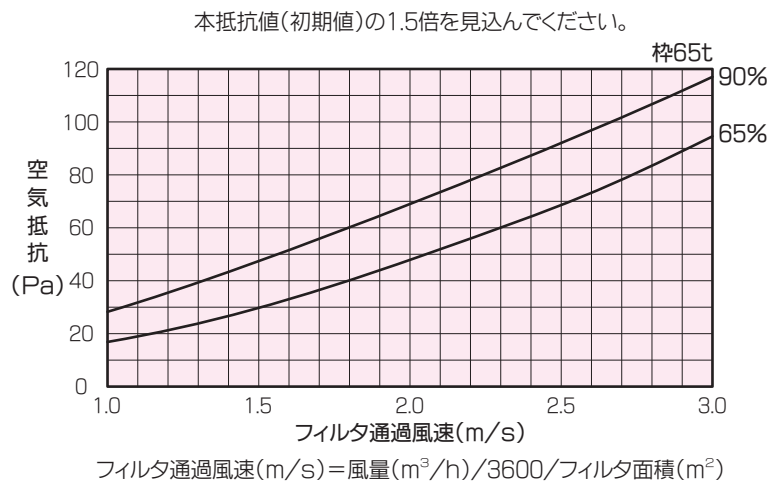

空冷直膨式 高性能エアハン

ECプラグファン組込
立形 外調機

DHV-HPZLX-E

気化式加湿器組込

DHV-HPZLX-W

ハイブリッド式加湿器組込



DHV-HPZLX型

■選定範囲

| 形式 | 型番 | コイル 通過風速 | 給気風量 | 外調機 LX | | |
|---------|------|-------------|-------------------|--------|----------|----------|
| | | | | 冷却能力 | 加熱能力 | 室外機型番 |
| | | m/s | m ³ /h | kW | kW | |
| DHV-HPZ | 100 | 1.75 | 3540 | 61.6 | 54.6 | KM-10A×2 |
| | | 2.00 | 4050 | 〃 | 〃 | 〃 |
| | | 2.25 | 4550 | 98.0 | 85.0 | KM-16A×2 |
| | 150 | 1.75 | 5360 | 〃 | 〃 | 〃 |
| | | 2.00 | 6120 | 〃 | 〃 | 〃 |
| | | 2.25 | 6890 | 123.0 | 106.0 | KM-20A×2 |
| | 200 | 1.75 | 7130 | 〃 | 〃 | 〃 |
| | | 2.00 | 8140 | 144.0 | 125.0 | KM-24A×2 |
| | | 2.25 | 9160 | 〃 | 〃 | 〃 |
| | 250 | 1.75 | 8890 | 〃 | 〃 | 〃 |
| | | 2.00 | 10160 | 180.0 | 151.0 | KM-30A×2 |
| | | 2.25 | 11430 | 〃 | 〃 | 〃 |
| | 325 | 1.75 | 11550 | 〃 | 〃 | 〃 |
| | | 2.00 | 13200 | 237.0 | 190.0 | KM-40A×2 |
| | | 2.25 | 14860 | 〃 | 〃 | 〃 |
| | 400 | 1.75 | 14290 | 〃 | 〃 | 〃 |
| | | 2.00 | 16330 | 300.0 | 237.0 | KM-50A×2 |
| | | 2.25 | 18370 | 〃 | 〃 | 〃 |
| | 500 | 1.75 | 17770 | 〃 | 〃 | 〃 |
| | | 2.00 | 20300 | 360.0 | 302.0 | KM-30A×4 |
| | | 2.25 | 22840 | 〃 | 〃 | 〃 |
| | 625 | 1.75 | 22040 | 〃 | 〃 | 〃 |
| | | 2.00 | 25190 | 474.0 | 380.0 | KM-40A×4 |
| | | 2.25 | 28330 | 〃 | 〃 | 〃 |
| 750 | 1.75 | 26610 | 〃 | 〃 | 〃 | |
| | 2.00 | 30410 | 〃 | 〃 | 〃 | |
| | 2.25 | 34210 | 600.0 | 474.0 | KM-50A×4 | |

- 外調機
冷却能力：外気条件 DB=33℃ WB=28℃
加熱能力：外気条件 DB= 7℃ WB= 3℃
- 室外機型番の数値は馬力数を示します。
- 本表の冷却・加熱能力は冷媒配管長7m以下のときの数値を示します。
- 冷媒配管長、高性能エアハンと室外機の高低差により冷却・加熱能力は変化します。
- 加熱運転において外気温度が低い時は着霜が始まり、本表の加熱能力が低下します。
- 除霜時はファンが停止しますが、送風運転に変更も可能です。
- 外調機の各型番欄に記載された室外機型番は一例を示します。要求能力などにより他の室外機型番も選定可能です。
- 本製品を長く安心してお使いいただくためには定期的な保守・点検が必要です。
各製品の点検・保全周期については日本冷凍空調工業会発行のガイドラインを参考にしてください。
- 使用温度範囲
外調機
冷却時：室外機 DB=20～43℃ 高性能エアハン WB=15～35℃(外気)
加熱時：室外機 WB=-4～15.5℃ 高性能エアハン DB= 0～20℃(外気)

DHV-HPZLX型

■寸法表 (mm)

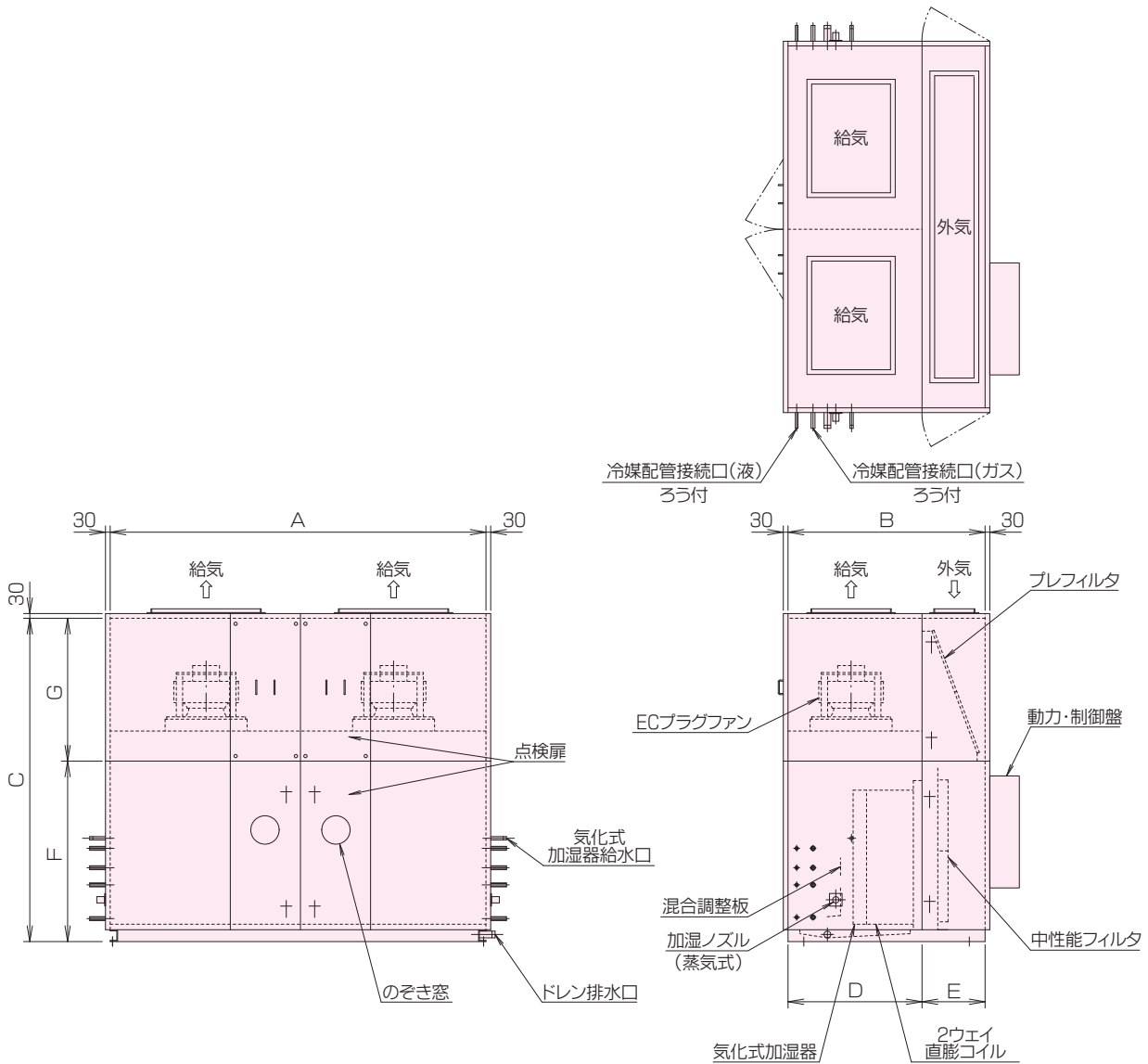

●本図は400HPZLX-W型、両側配管例を示します。

| 型番 | A | B | C | D | E | F | G | |
|-----|------|------|------|------|-----|------|------|-----|
| 100 | 1280 | 1200 | 1900 | 850 | 350 | 1050 | 850 | |
| 150 | 1680 | 1250 | " | " | 400 | " | " | |
| 200 | 2000 | " | 2050 | " | " | 1100 | 950 | |
| 250 | 2280 | 1400 | 2150 | 950 | 450 | 1200 | " | |
| 325 | 2510 | 1500 | 2450 | 1000 | 500 | 1350 | 1100 | 片配管 |
| 400 | 3200 | 1550 | 2550 | " | 550 | 1450 | " | 両配管 |
| 500 | 3450 | 1700 | 2850 | 1150 | " | 1600 | 1250 | |
| 625 | 3750 | " | 3000 | " | " | 1750 | " | |
| 750 | 4300 | " | " | " | " | " | " | |

- 冷媒、加湿の配管接続口は、100～325型が片側、400～700型が両側となります。両側配管の場合、コイルと加湿の配管が左右分割となります。
- ECプラグファンの数は、100・150型が1台、200～500型が2台、625・750型が3台となります。
- 電極式蒸気加湿器は別置きとなります。蒸気ホースで加湿ノズルまで配管してください。
- 機内点検用のマリンランプはオプションとなります。

■コイル寸法表 (mm)

| 形式 | 型番 | 直膨コイル仕様 | | | |
|-----------|------|---------|----|-------|----------------------|
| | | 有効長(mm) | 段数 | 台数 | 前面積(m ²) |
| DHV-HPZLX | 100 | 780 | 24 | 1 | 0.562 |
| | 150 | 1180 | 〃 | 〃 | 0.850 |
| | 200 | 1450 | 26 | 〃 | 1.131 |
| | 250 | 1680 | 28 | 〃 | 1.411 |
| | 325 | 1910 | 32 | 〃 | 1.834 |
| | 400 | 1050 | 36 | 2 | 2.268 |
| | 500 | 1175 | 40 | 〃 | 2.820 |
| | 625 | 1325 | 44 | 〃 | 3.498 |
| 750 | 1600 | 〃 | 〃 | 4.224 | |

■フィルタ寸法表 (mm)

| 形式 | 型番 | プレフィルタ仕様 | | 中性能フィルタ仕様 | |
|-----------|------------|------------|---------------------|------------|---------------------|
| | | よこ×たて×枚数 | 面積(m ²) | よこ×たて×枚数 | 面積(m ²) |
| DHV-HPZLX | 100 | 425×350×6 | 0.893 | 425×390×6 | 0.995 |
| | 150 | 560×370×6 | 1.243 | 560×390×6 | 1.310 |
| | 200 | 500×410×8 | 1.640 | 500×420×8 | 1.680 |
| | 250 | 570×430×8 | 1.961 | 570×450×8 | 2.052 |
| | 325 | 500×490×10 | 2.450 | 500×510×10 | 2.550 |
| | 400 | 530×490×12 | 3.116 | 530×570×12 | 3.625 |
| | 500 | 575×570×12 | 3.933 | 570×610×12 | 4.172 |
| | 625 | 535×570×14 | 4.269 | 465×460×24 | 5.134 |
| 750 | 535×570×16 | 4.879 | 535×460×24 | 5.906 | |

●400～750型の中性能フィルタは両側引き抜きとなります。

■組込加湿器仕様/概略質量表

| 型番 | DHV-HPZLX-E | DHV-HPZLX-W | | 概略質量(kg) |
|-----|-------------|--------------|------------|----------|
| | 気化式加湿器組込 | ハイブリッド式加湿器組込 | | |
| | 気化式加湿器 | 気化式加湿器 | 蒸気式加湿器(型番) | |
| 100 | 飽和効率71～80% | 飽和効率56～70% | KS308 | 560 |
| 150 | | | KS315 | 690 |
| 200 | | | KS323 | 870 |
| 250 | | | | 980 |
| 325 | | | KS333 | 1220 |
| 400 | | | KS315×2 | 1520 |
| 500 | | | KS323×2 | 1770 |
| 625 | | | KS333×2 | 2000 |
| 750 | 2230 | | | |

●概略重量は気化式加湿器、コイル8列組込時を示します。

※コイル空気/プレフィルタ/中性能フィルタ/構造の抵抗表はP57, 58をご参照ください。

空冷直膨式 高性能エアハン

ECプラグファン組込
立形 外気混合空調機

DHV-HPZMX-E

気化式加湿器組込

DHV-HPZMX-W

ハイブリッド式加湿器組込



DHV-HPZMX型

■選定範囲

| 形式 | 型番 | コイル 通過風速 | 給気風量 | 外気混合空調機 MX | | |
|---------|-----|-------------|-------------------|------------|-------|----------|
| | | | | 冷房能力 | 暖房能力 | 室外機型番 |
| | | m/s | m ³ /h | kW | kW | |
| DHV-HPZ | 65 | 2.0 | 2690 | 29.0 | 28.2 | KM-5A×2 |
| | | 2.5 | 3370 | 〃 | 〃 | 〃 |
| | | 3.0 | 4040 | 〃 | 〃 | 〃 |
| | 100 | 2.0 | 4050 | 〃 | 〃 | 〃 |
| | | 2.5 | 5060 | 46.6 | 47.8 | KM-8A×2 |
| | | 3.0 | 6070 | 58.4 | 60.2 | KM-10A×2 |
| | 150 | 2.0 | 6120 | 〃 | 〃 | 〃 |
| | | 2.5 | 7650 | 〃 | 〃 | 〃 |
| | | 3.0 | 9180 | 94.4 | 96.0 | KM-16A×2 |
| | 200 | 2.0 | 8140 | 58.4 | 60.2 | KM-10A×2 |
| | | 2.5 | 10180 | 94.4 | 96.0 | KM-16A×2 |
| | | 3.0 | 12210 | 〃 | 〃 | 〃 |
| | 250 | 2.0 | 10160 | 〃 | 〃 | 〃 |
| | | 2.5 | 12700 | 〃 | 〃 | 〃 |
| | | 3.0 | 15240 | 117.6 | 120.2 | KM-20A×2 |
| | 325 | 2.0 | 13200 | 〃 | 〃 | 〃 |
| | | 2.5 | 16510 | 141.0 | 130.0 | KM-24A×2 |
| | | 3.0 | 19810 | 166.2 | 165.0 | KM-30A×2 |
| | 400 | 2.0 | 16330 | 141.0 | 130.0 | KM-24A×2 |
| | | 2.5 | 20410 | 166.2 | 165.0 | KM-30A×2 |
| | | 3.0 | 24490 | 235.4 | 230.8 | KM-40A×2 |
| | 500 | 2.0 | 20300 | 166.2 | 165.0 | KM-30A×2 |
| | | 2.5 | 25380 | 235.4 | 230.8 | KM-40A×2 |
| | | 3.0 | 30460 | 294.2 | 291.0 | KM-50A×2 |

- 外気混合空調機(外気量=30% 還気量=70%のときを示します。)
冷房能力：外気条件 DB=33℃ WB=28℃ 室内条件：DB=27℃ WB=19℃
暖房能力：外気条件 DB= 7℃ WB= 3℃ 室内条件：DB=20℃ WB=15℃
- 室外機型番の数値は馬力数を示します。
- 本表の冷房・暖房能力は冷媒配管長7m以下のときの数値を示します。
- 冷媒配管長、高性能エアハンと室外機の高差により冷房・暖房能力は変化します。
- 暖房運転において外気温度が低い時は着霜が始まり、本表の暖房能力が低下します。
- 除霜時はファンが停止しますが、送風運転に変更も可能です。
- 外調機・空調機の各型番欄に記載された室外機型番は一例を示します。要求能力などにより他の室外機型番も選定可能です。
- KM-5A×2の室外機は交互デフロスト機能がありませんのでご注意ください。
- 本製品を長く安心してお使いいただくためには定期的な保守・点検が必要です。
各製品の点検・保全周期については日本冷凍空調工業会発行のガイドラインを参考にしてください。
- 使用温度範囲
外気混合空調機 冷房時：室外機 DB=20～43℃ 高性能エアハン WB=10～25℃(混合空気)
暖房時：室外機 WB=-20～15.5℃ 高性能エアハン DB=15～28℃(混合空気)

DHV-HPZMX型

■寸法表 (mm)

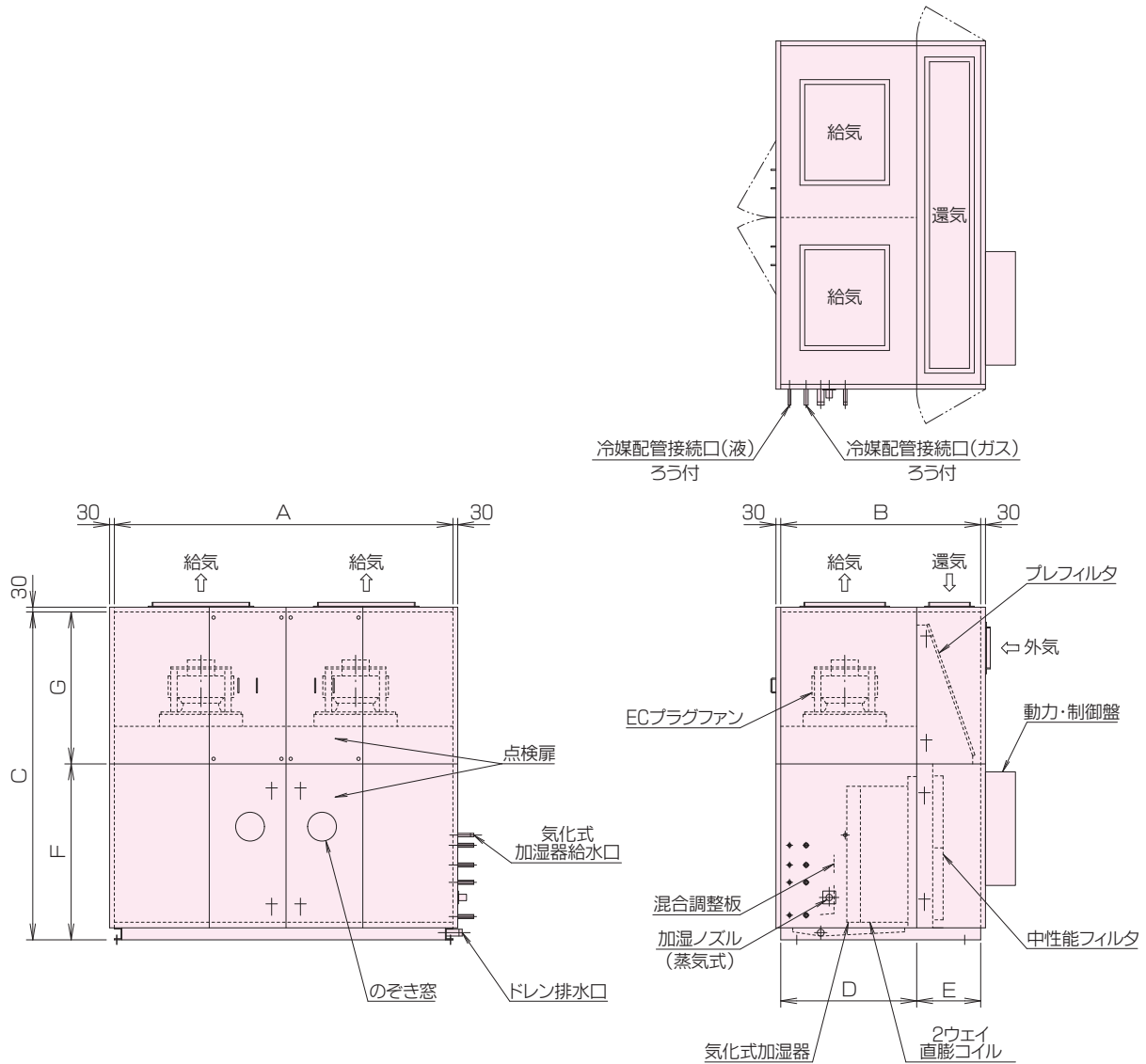

● 本図は200HPZMX-W型、片側配管例を示します。

| 型番 | A | B | C | D | E | F | G | |
|-----|------|------|------|------|-----|------|------|-----|
| 65 | 920 | 1200 | 1900 | 850 | 350 | 1050 | 850 | |
| 100 | 1280 | 〃 | 〃 | 〃 | 〃 | 〃 | 〃 | |
| 150 | 1680 | 1250 | 〃 | 〃 | 400 | 〃 | 〃 | |
| 200 | 2000 | 〃 | 2050 | 〃 | 〃 | 1100 | 950 | |
| 250 | 2280 | 1400 | 2150 | 950 | 450 | 1200 | 〃 | |
| 325 | 2510 | 1500 | 2450 | 1000 | 500 | 1350 | 1100 | 片配管 |
| 400 | 3200 | 1550 | 2550 | 〃 | 550 | 1450 | 〃 | 両配管 |
| 500 | 3450 | 1700 | 2850 | 1150 | 〃 | 1600 | 1250 | |

- 冷媒、加湿の配管接続口は、65～325型が片側、400・500型が両側となります。両側配管の場合、コイルと加湿の配管が左右分割となります。
- ECプラグファンの数は、65・100型が1台、150～325型が2台、400・500型が3台となります。
- 電極式蒸気加湿器は別置きとなります。蒸気ホースで加湿ノズルまで配管してください。
- 機内点検用のマリンランプはオプションとなります。

■コイル寸法表 (mm)

| 形式 | 型番 | 直膨コイル仕様 | | | |
|-----------|-----|---------|----|----|----------------------|
| | | 有効長(mm) | 段数 | 台数 | 前面積(m ²) |
| DHV-HPZMX | 65 | 520 | 24 | 1 | 0.374 |
| | 100 | 780 | 〃 | 〃 | 0.562 |
| | 150 | 1180 | 〃 | 〃 | 0.850 |
| | 200 | 1450 | 26 | 〃 | 1.131 |
| | 250 | 1680 | 28 | 〃 | 1.411 |
| | 325 | 1910 | 32 | 〃 | 1.834 |
| | 400 | 1050 | 36 | 2 | 2.268 |
| | 500 | 1175 | 40 | 〃 | 2.820 |

■フィルタ寸法表 (mm)

| 形式 | 型番 | プレフィルタ仕様 | | 中性能フィルタ仕様 | |
|-----------|-----|------------|---------------------|------------|---------------------|
| | | よこ×たて×枚数 | 面積(m ²) | よこ×たて×枚数 | 面積(m ²) |
| DHV-HPZMX | 65 | 460×350×4 | 0.644 | 460×390×4 | 0.718 |
| | 100 | 425×350×6 | 0.893 | 425×390×6 | 0.995 |
| | 150 | 560×370×6 | 1.243 | 560×390×6 | 1.310 |
| | 200 | 500×410×8 | 1.640 | 500×420×8 | 1.680 |
| | 250 | 570×430×8 | 1.961 | 570×450×8 | 2.052 |
| | 325 | 500×490×10 | 2.450 | 500×510×10 | 2.550 |
| | 400 | 530×490×12 | 3.116 | 530×570×12 | 3.625 |
| | 500 | 575×570×12 | 3.933 | 570×610×12 | 4.172 |

●400～500型の中性能フィルタは両側引き抜きとなります。

■組込加湿器仕様/概略質量表

| 型番 | DHV-HPZMX-E | DHV-HPZMX-W | | 概略質量(kg) |
|-----|-------------|--------------|------------|----------|
| | 気化式加湿器組込 | ハイブリッド式加湿器組込 | | |
| | 気化式加湿器 | 気化式加湿器 | 蒸気式加湿器(型番) | |
| 65 | 飽和効率36～45% | 飽和効率36～45% | KS103 | 480 |
| 100 | | | KS305 | 560 |
| 150 | | | KS308 | 720 |
| 200 | | | KS315 | 870 |
| 250 | | | | 1030 |
| 325 | | | | 1270 |
| 400 | | | KS308×2 | 1580 |
| 500 | | | | 1800 |

●概略質量は気化式加湿器、コイル8列組込時を示します。

※コイル空気/プレフィルタ/中性能フィルタ/構造の抵抗表はP57、58をご参照ください。

DHV-HPZLX型

ECプラグファン性能曲線

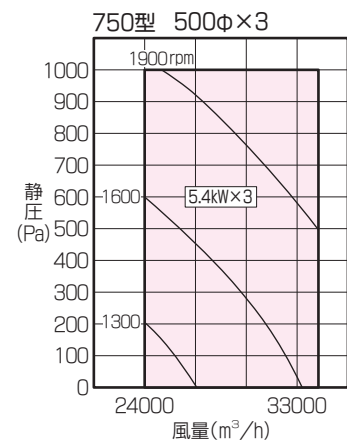
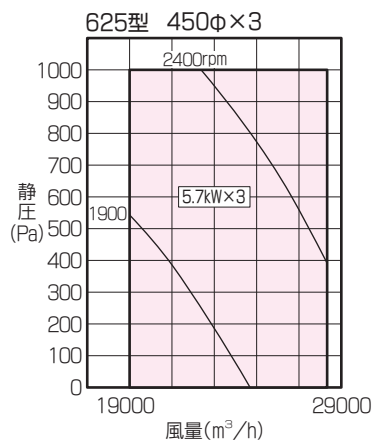
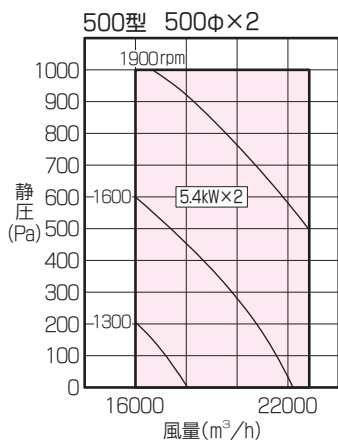
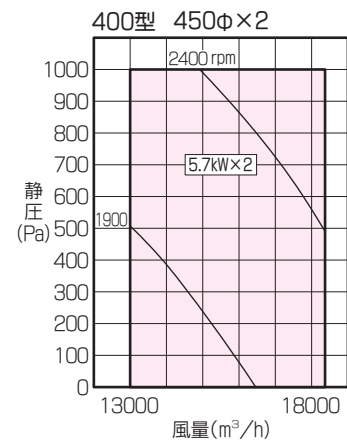
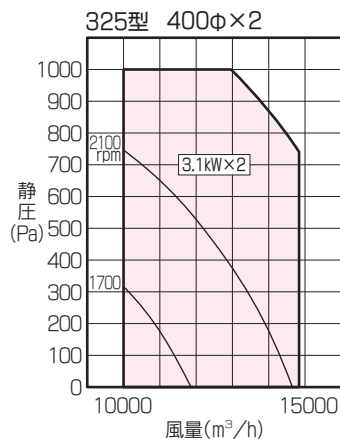
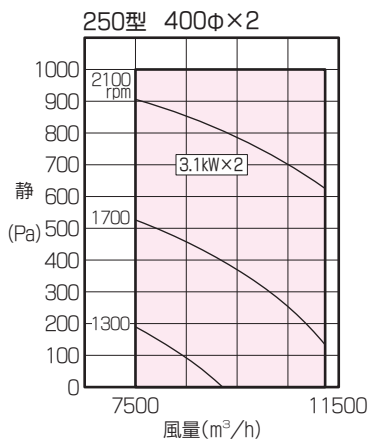
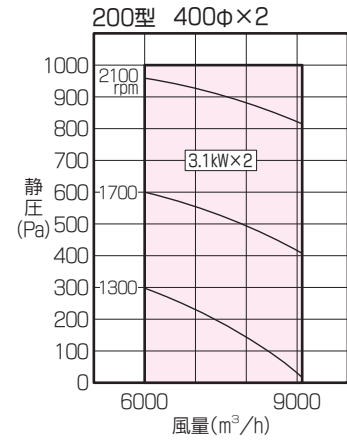
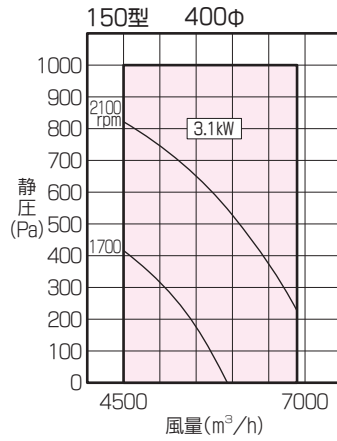
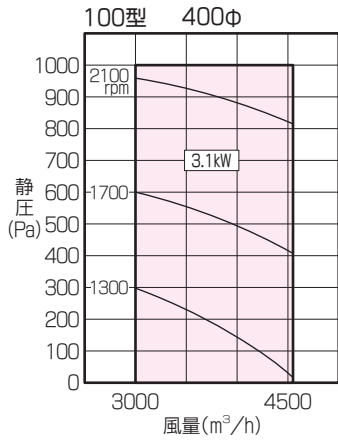

DHV-HPZMX型

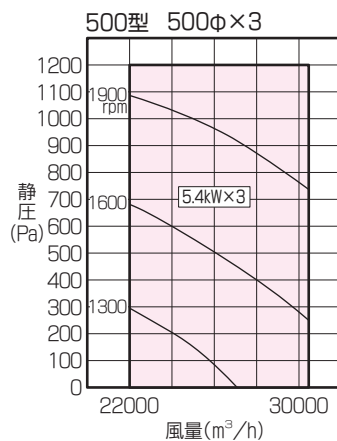
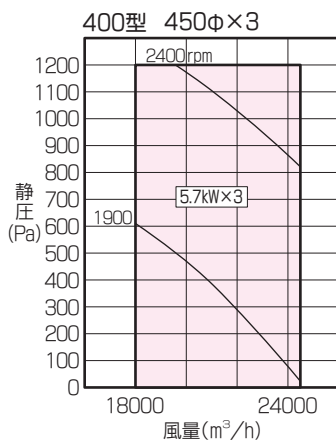
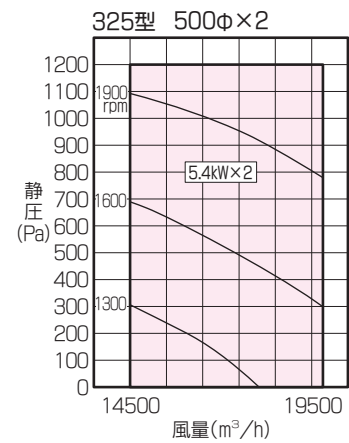
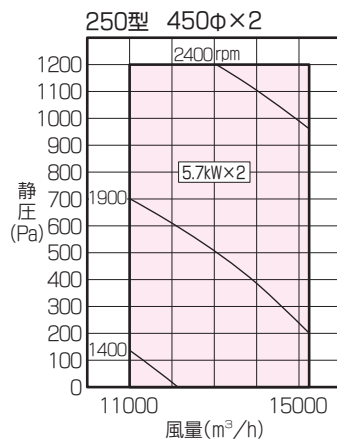
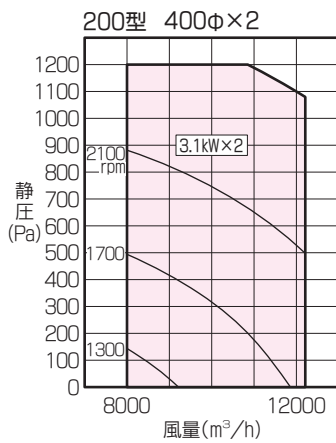
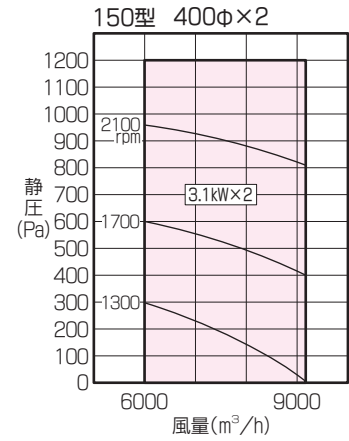
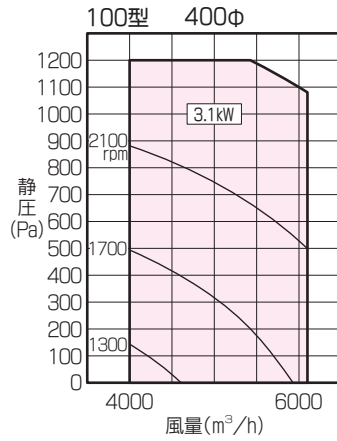
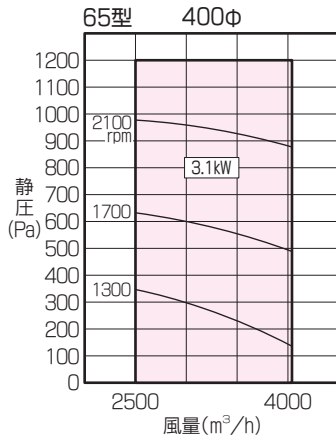

共通部品

■プレフィルタ



質量法70%

枠15t

| | | | |
|--------------|------|------|------|
| フィルタ面風速(m/s) | 1.5 | 2.0 | 2.5 |
| 初期抵抗(Pa) | 26.0 | 39.5 | 54.0 |
| 最終抵抗(Pa) | 98.0 | 98.0 | 98.0 |
| 平均捕集効率(%) | 73.0 | 73.0 | 73.0 |

■中性能フィルタ



比色法65%

枠65t

| | | | | |
|--------------|------|------|------|------|
| フィルタ面風速(m/s) | 1.0 | 1.5 | 2.0 | 2.5 |
| 初期抵抗(Pa) | 16.9 | 29.5 | 48.0 | 68.5 |
| 最終抵抗(Pa) | 294 | 294 | 294 | 294 |
| 平均捕集効率(%) | 76.0 | 74.0 | 72.0 | 70.0 |

比色法90%

枠65t

| | | | | |
|--------------|------|------|------|------|
| フィルタ面風速(m/s) | 1.0 | 1.5 | 2.0 | 2.5 |
| 初期抵抗(Pa) | 28.3 | 47.3 | 69.2 | 92.0 |
| 最終抵抗(Pa) | 294 | 294 | 294 | 294 |
| 平均捕集効率(%) | 94.0 | 92.7 | 91.3 | 90.0 |

■気化式加湿器



気化式加湿器

■容量表 (kg/h)

| 形式 | 型番 | 給気風量 (m ³ /h) | 乾球温度 30℃ | | | 乾球温度 35℃ | | | 乾球温度 40℃ | | |
|--|-----|-----------------------------|----------|-------|-------|----------|-------|-------|----------|-------|-------|
| | | | 相対湿度 | | | 相対湿度 | | | 相対湿度 | | |
| | | | 8% | 19% | 26% | 6% | 14% | 20% | 5% | 11% | 15% |
| CAV-HZLX CAV-HZMX | 60 | 4280 | 18.9 | 15.9 | 14.2 | 22.2 | 19.6 | 17.8 | 25.5 | 23.1 | 21.5 |
| | 75 | 5490 | 24.2 | 20.5 | 18.2 | 28.5 | 25.1 | 22.8 | 32.7 | 29.6 | 27.6 |
| | 95 | 6740 | 29.7 | 25.1 | 22.4 | 35.0 | 30.8 | 28.0 | 40.1 | 36.3 | 33.9 |
| | 130 | 9540 | 42.1 | 35.5 | 31.7 | 49.5 | 43.6 | 39.6 | 56.8 | 51.4 | 48.0 |
| | 170 | 12250 | 54.0 | 45.6 | 40.7 | 63.6 | 56.0 | 50.8 | 72.9 | 66.0 | 61.6 |
| | 210 | 15160 | 66.9 | 56.4 | 50.3 | 78.7 | 69.3 | 62.9 | 90.2 | 81.7 | 76.3 |
| AR2-HZLX | 35 | 2390 | 10.5 | 8.9 | 7.9 | 12.4 | 10.9 | 9.9 | 14.2 | 12.9 | 12.0 |
| AR2-HZLX/HZMX | 55 | 4020 | 17.7 | 15.0 | 13.3 | 20.9 | 18.4 | 16.7 | 23.9 | 21.7 | 20.2 |
| FCH-HZLX FCH-HZMX FCV-HZLX FCV-HZMX AR2-HZLX AR2-HZMX | 70 | 4860 | 21.4 | 18.1 | 16.1 | 25.2 | 22.2 | 20.2 | 28.9 | 26.2 | 24.4 |
| | 85 | 6320 | 27.9 | 23.5 | 21.0 | 32.8 | 28.9 | 26.2 | 37.6 | 34.1 | 31.8 |
| | 105 | 7750 | 34.2 | 28.9 | 25.7 | 40.2 | 35.4 | 32.2 | 46.1 | 41.8 | 39.0 |
| | 150 | 11020 | 48.6 | 41.1 | 36.6 | 57.2 | 50.4 | 45.7 | 65.6 | 59.4 | 55.4 |
| | 210 | 15280 | 67.4 | 56.9 | 50.7 | 79.3 | 69.8 | 63.4 | 90.9 | 82.4 | 76.8 |
| | 280 | 19830 | 87.5 | 73.9 | 65.8 | 102.9 | 90.6 | 82.3 | 118.0 | 106.9 | 99.7 |
| | 335 | 23950 | 105.6 | 89.2 | 79.5 | 124.3 | 109.5 | 99.4 | 142.5 | 129.2 | 120.4 |
| | 420 | 29810 | 131.5 | 111.1 | 98.9 | 154.7 | 136.3 | 123.7 | 177.4 | 160.8 | 149.9 |
| | 490 | 35770 | 157.7 | 133.3 | 118.7 | 185.6 | 163.5 | 148.4 | 212.8 | 192.9 | 179.9 |
| FCH-HZMX FCV-HZMX | 570 | 40820 | 180.0 | 152.1 | 135.5 | 211.8 | 186.6 | 169.4 | 242.9 | 220.1 | 205.2 |
| | 670 | 48600 | 214.3 | 181.1 | 161.3 | 252.2 | 222.1 | 201.7 | 289.2 | 262.1 | 244.4 |
| | 780 | 56380 | 248.6 | 210.1 | 187.1 | 292.5 | 257.7 | 234.0 | 335.4 | 304.0 | 283.5 |
| AC2-HZLX AC2-HZMX | 35 | 3370 | 14.9 | 12.6 | 11.2 | 17.5 | 15.4 | 14.0 | 20.1 | 18.2 | 16.9 |
| | 55 | 4510 | 19.9 | 16.8 | 15.0 | 23.4 | 20.6 | 18.7 | 26.8 | 24.3 | 22.7 |
| | 70 | 6160 | 27.2 | 23.0 | 20.4 | 32.0 | 28.2 | 25.6 | 36.6 | 33.2 | 31.0 |
| | 85 | 7780 | 34.3 | 29.0 | 25.8 | 40.4 | 35.6 | 32.3 | 46.3 | 42.0 | 39.1 |
| | 105 | 10110 | 44.6 | 37.7 | 33.6 | 52.5 | 46.2 | 42.0 | 60.2 | 54.5 | 50.8 |
| | 150 | 13230 | 58.3 | 49.3 | 43.9 | 68.6 | 60.5 | 54.9 | 78.7 | 71.3 | 66.5 |
| | 210 | 17500 | 77.2 | 65.2 | 58.1 | 90.8 | 80.0 | 72.6 | 104.1 | 94.4 | 88.0 |
| | 280 | 22030 | 97.2 | 82.1 | 73.1 | 114.3 | 100.7 | 91.4 | 131.1 | 118.8 | 110.8 |
| FCH- HZLX-AD | 35 | 2450 | 10.8 | 9.1 | 8.1 | 12.7 | 11.2 | 10.2 | 14.6 | 13.2 | 12.3 |
| | 55 | 3990 | 17.6 | 14.9 | 13.2 | 20.7 | 18.2 | 16.6 | 23.7 | 21.5 | 20.1 |
| | 70 | 4860 | 21.4 | 18.1 | 16.1 | 25.2 | 22.2 | 20.2 | 28.9 | 26.2 | 24.4 |
| | 85 | 6300 | 27.8 | 23.5 | 20.9 | 32.7 | 28.8 | 26.1 | 37.5 | 34.0 | 31.7 |
| | 105 | 7700 | 34.0 | 28.7 | 25.6 | 40.0 | 35.2 | 32.0 | 45.8 | 41.5 | 38.7 |
| | 150 | 10760 | 47.5 | 40.1 | 35.7 | 55.8 | 49.2 | 44.6 | 64.0 | 58.0 | 54.1 |
| | 210 | 15210 | 67.1 | 56.7 | 50.5 | 78.9 | 69.5 | 63.1 | 90.5 | 82.0 | 76.5 |
| | 280 | 19780 | 87.2 | 73.7 | 65.7 | 102.6 | 90.4 | 82.1 | 117.7 | 106.7 | 99.5 |

●上記加湿量は飽和効率55%の加湿器を示します。他に飽和効率45%、70%、80%の加湿器も用意しています。

気化式加湿器

仕様表

| | | | | |
|--------|----------------|----------------|--------|--------|
| 飽和効率 | 36～45% | 46～55% | 56～70% | 71～80% |
| 定格電源 | 単相200V 50/60Hz | | | |
| 定格消費電力 | 15W | | | |
| 使用条件 | 周囲温度 | 5～50℃ | | |
| | 周囲湿度 | 90%以下(給水ユニット部) | | |
| | 給水水質 | 水道法、水質基準による飲料水 | | |
| | 給水圧力 | 0.05～0.5MPa | | |
| | 給水温度 | 5～40℃ | | |

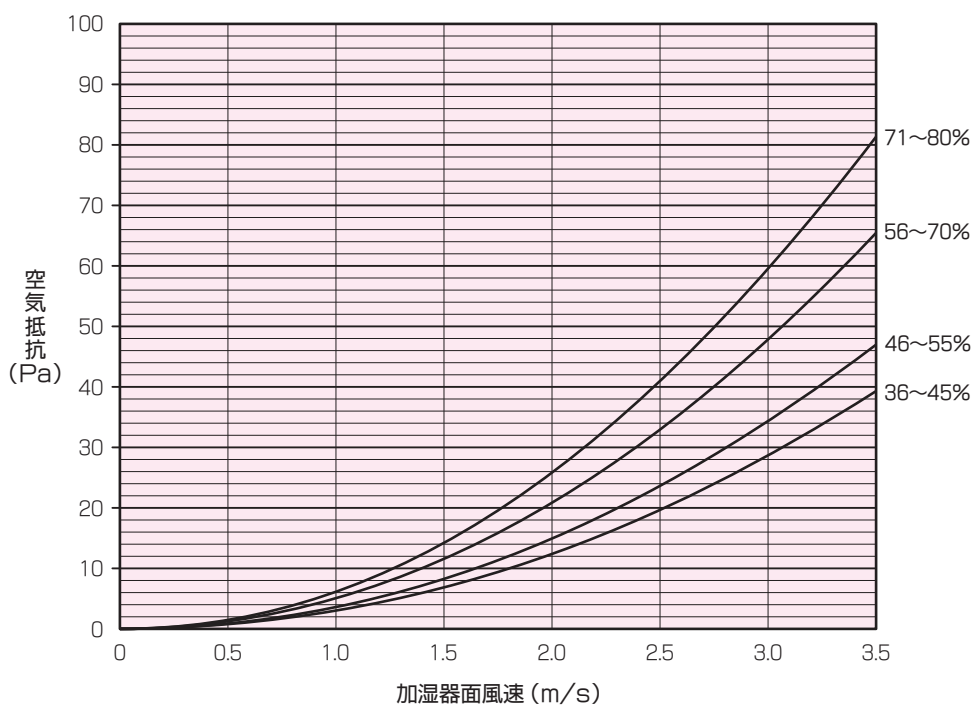

- 給水配管には各気化式加湿器毎に必ず給水サービス弁とフラッシング用バルブを設けてください。
- 給水配管の凍結および結露のおそれがある場合は保温処理をしてください。
- 気化式加湿器は加湿モジュールの点検(洗浄)、給水配管のフラッシング、給水ストレーナ等のメンテナンスが必要です。
- 加湿モジュールの洗浄方法については気化式加湿器の取扱説明書をご参照ください。

電極式蒸気加湿器

仕様表

比例制御で加湿。
室内の空気質を高め、衛生的で快適性を向上します。
中間期の加湿暖房や外気冷房時の低温加湿も可!

蒸気ホースは、環境ホルモン(平成18年厚生労働省告示 第201号)の適応規準に対応。



| 型番 | KS103 | KS305 | KS308 | KS315 | KS323 | KS333 | KS342 |
|------------|--------------------------------|---|---------|----------------|----------|----------|----------|
| 定格蒸気発生量 | kg/h | 3.0 | 5.0 | 8.0 | 15.0 | 23.0 | 42.0 |
| 蒸気量調整範囲 | kg/h | 0.6~3.0 | 1.0~5.0 | 1.6~8.0 | 3.0~15.0 | 4.6~23.0 | 8.4~42.0 |
| 電源 | 単相200V 50/60Hz | | | 三相200V 50/60Hz | | | |
| 定格消費電力 | kW | 2.4 | 3.9 | 6.1 | 11.3 | 17.3 | 31.4 |
| 制御信号(比例制御) | 4~20mA DC または 0~10V DC | | | | | | |
| 運転時質量 | kg | 45 | | 58 | 67 | 88 | |
| 蒸気シリンダ数 | 1 | | | | | | |
| 使用条件 | 周囲温度 | 1~40℃ | | | | | |
| | 周囲湿度 | 10~80% | | | | | |
| | 給水水質 | 水道法、水質基準導電率 100~350us/cm (純水および軟水、井戸水は使用不可) | | | | | |
| | 給水圧力 | 0.1~0.5MPa | | | | | |
| 付属品 | 蒸気ホース、加湿ノズル、給水ホース、排水ホース、ホースバンド | | | | | | |

- 加湿器の排水は高温(100℃)のため排水回路は金属管または耐高温パイプを使用してください。
- 蒸気シリンダは消耗品のため3000時間で交換してください。(詳細は取扱説明書をご参照ください。)
- 水道法、消防法等に規制される部材の取扱いについては専門業者に依頼してください。
- 加湿器への給水は公共の水道管にシスターン(型式認可品)を接続してください。

寸法表 (mm)

| 型番 | KS103 | KS305 | KS308 | KS315 | KS323 | KS333 | KS342 |
|----|-------|-------|-------|-------|-------|-------|-------|
| A | 535 | 535 | 535 | 535 | 595 | 595 | 595 |
| B | 350 | 350 | 350 | 350 | 430 | 430 | 430 |
| C | 880 | 880 | 880 | 1030 | 880 | 1050 | 1050 |

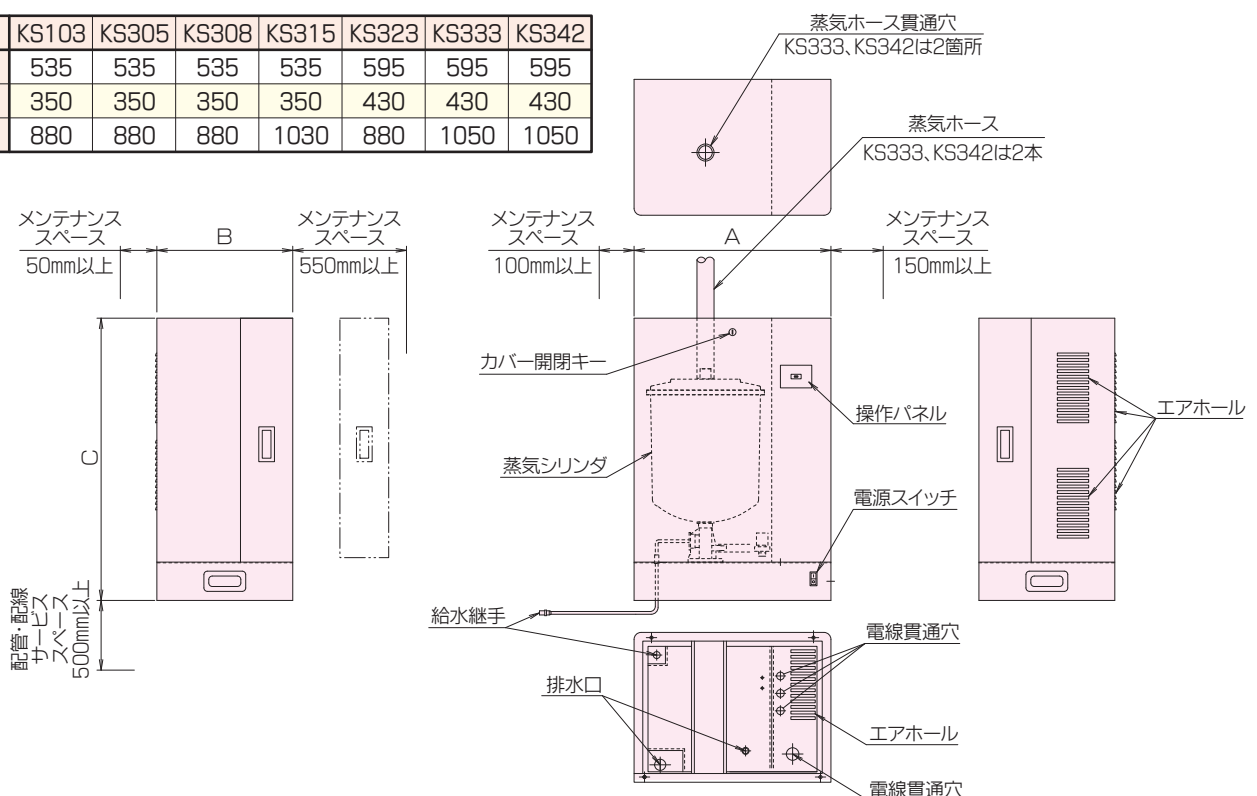

電極式蒸気加湿器

■加湿器結線(例)

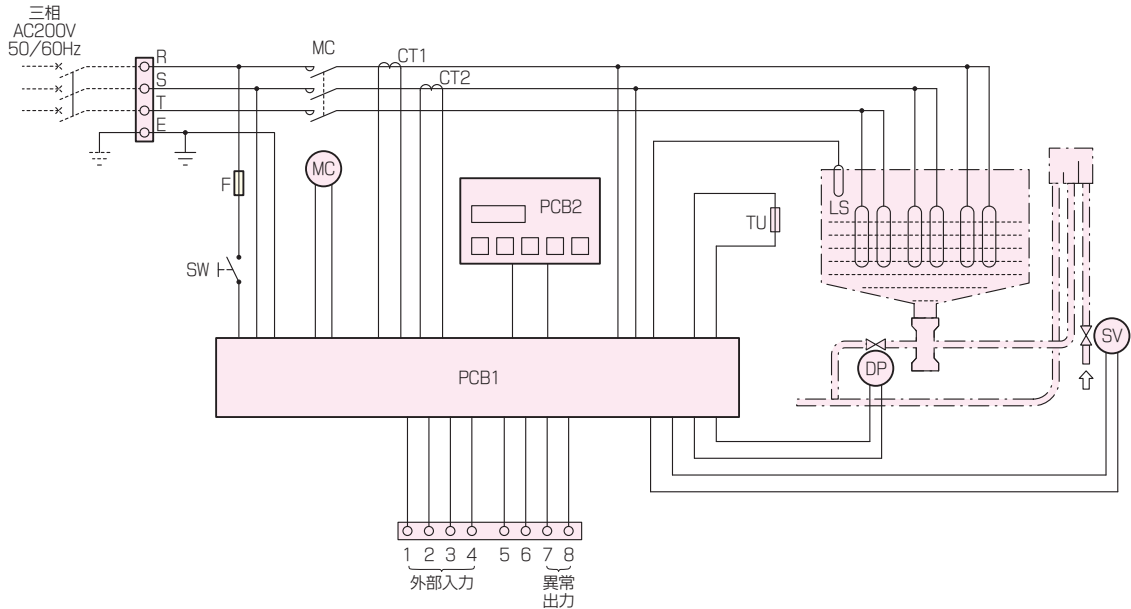

●本図はKS323型を示す

記号説明

| | | | |
|------|--------|---------|--------|
| MC | 電磁接触器 | CT1~CT2 | 電流センサ |
| SW | 操作スイッチ | F | ヒューズ |
| TU | 温度ヒューズ | LS | 高水位センサ |
| SV | 給水用電磁弁 | DP | ドレンポンプ |
| PCB1 | 制御基板 | PCB2 | 操作パネル |

| 加湿器型番 | | | KS103 | KS305 | KS308 | KS315 | KS323 | KS333 | KS342 |
|--------|--------|-----------------|----------------|-------|-------|----------------|-------|-------|-------|
| 最小太さ | 幹線 | mm ² | 2.0 | | 5.5 | 14 | 22 | 38 | 60 |
| | 接地線 | mm ² | φ1.6mm または 2.0 | | | 3.5 | 5.5 | | 8.0 |
| 漏電遮断器 | A | | 20A | 30A | 50A | 75A | 100A | 150A | |
| | | | 30mA 0.1sec以下 | | | 100mA 0.1sec以下 | | | |
| 手元開閉器 | 開閉器容量 | A | 20 | 30 | 50 | 75 | 100 | 150 | |
| | 過電流保護器 | A | 〃 | 〃 | 〃 | 〃 | 〃 | 〃 | 〃 |
| 配線用遮断器 | A | | 〃 | 〃 | 〃 | 〃 | 〃 | 〃 | |
| 最大電流 | A | | 14.2 | 13.7 | 21.6 | 40.0 | 61.0 | 87.3 | 111.0 |

- 「電気設備技術基準」、「内線規定」及び取扱説明書に従って配線してください。
- 電源線には必ず漏電遮断器を取り付け、接地工事をしてください。
- 漏電遮断器で地絡保護専用のものには、必ず配線用遮断器または手元開閉器を組合わせて使用してください。
- 制御通信線は動力線及びノイズ源から離して配線してください。

■取付要領

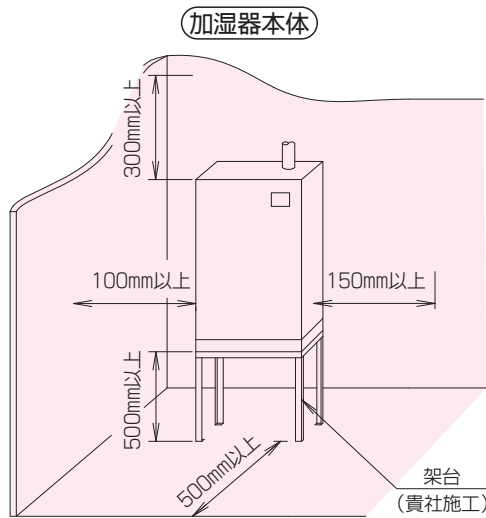

※ メンテナンススペースは型番により変わりますので納入仕様書で確認ください。

蒸気ホース

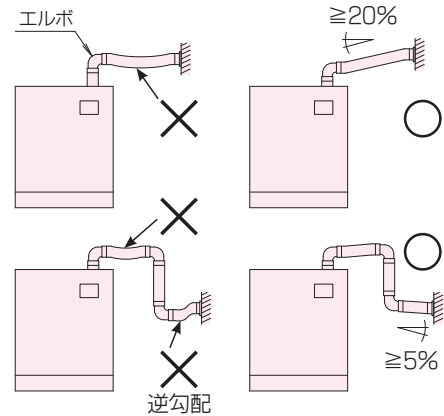

※ 変形、曲がりなど無きよう注意してください。
 ※ シリンダと加湿ノズルの間に蒸気が溜まらないよう施工し、必要に応じて支持を設けてください。

加湿ノズル

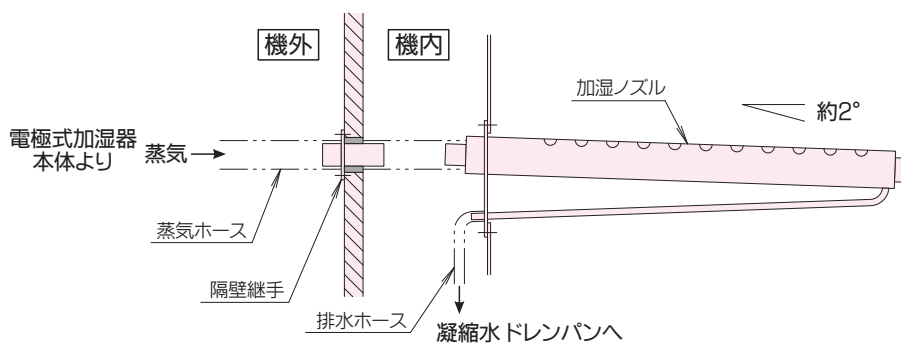

■加湿水質

●電極式の使用水質について

1. 各地方毎の水道水純度により加湿量に差がでますので、**導電制御により加湿量を安定させて**供給します。(特許登録済)
2. 使用時、導電率範囲は100～350 $\mu\text{s}/\text{cm}$ ですが、100未満の場合は、お問合せください。
3. 蒸気シリンダに残留物が発生しますので、**3000時間**で必ず交換してください。(12h/日、約3年)
 なお、2500時間で警報、3000時間で強制停止制御します。
 ただし、残留物が多いときは時間にかかわらず強制停止しますので直ちに蒸気シリンダを交換してください。
4. 当社にて水質確認のため、現場使用水のご提供を、お願いすることがありますのでご了承ください。
5. 使用中での水質変化により加湿不良が生じたときは制御調整できますので、ご一報ください。
6. 井水、河川水、地下水などは水質不明のため使用しないでください。

| 地域例 | 導電率(25℃) ($\mu\text{s}/\text{cm}$) |
|-----|---|
| 大阪 | 156 |
| 神戸 | 110 |
| 和歌山 | 166 |
| 東京 | 280 |
| 名古屋 | 90 |
| 福岡 | 188 |
| 広島 | 95 |
| 仙台 | 113 |
| 金沢 | 115 |
| 札幌 | 130 |
| 三重 | 125 |
| 奈良 | 132 |
| 徳島 | 142 |

※ 2012年2月、当社調査による

空調制御装置



制御盤

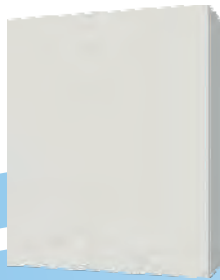

動力盤



BACnet ゲートウェイ

省エネ制御

外調機

《 運転制御パターン例 》

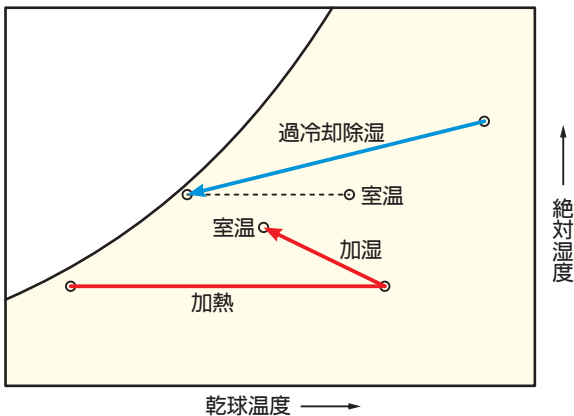

夏期

外気を室内の湿度まで過冷却除湿し、別置き室内機の負担を軽減!

冬期

外気を室内の温湿度まで加熱・加湿し、別置き室内機の負担を軽減!
室外機の交互デフロスト運転制御で給気温度の低下を軽減します!

外気混合空調機

《 運転制御パターン例 》

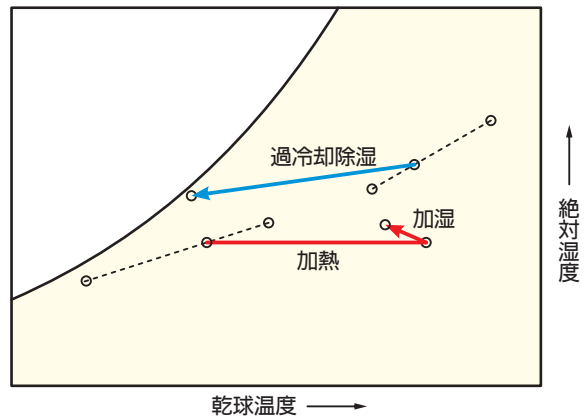

1台の空調機で外気と還気を混合処理し、設備と制御を簡略化!

2ウェイ運転制御で低負荷時の快適性と省エネ性を向上!

外調機/制御システム

■給気温度制御 定風量/可変風量共通

(1)プラグファン組込 立形/コンパクト/水平形(DHV/CAV/FCH-HPZLX)
積層形/コンパクト/水平/立形(SHV/CAV/FCH/FCV-HZLX)
屋外形(FCH-HZLX-AD)

●システム図

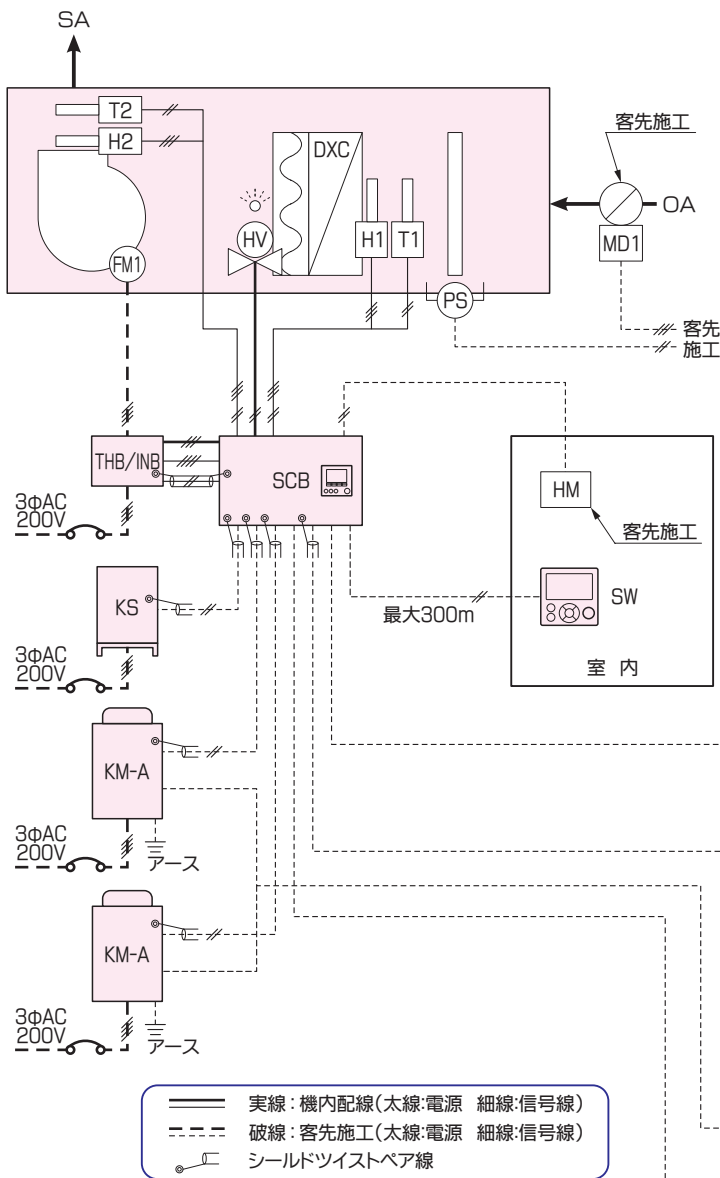

機器一覧表

| 記号 | 名称 | 台数 | 備考 |
|---------|--------------------|----|-------|
| T1 | 外気温度センサ | 1 | |
| T2 | 給気温度センサ | 1 | |
| H1 | 外気湿度センサ | 1 | |
| H2 | 給気湿度センサ | 1 | ※1 |
| PS | 差圧スイッチ | 1 | オプション |
| FM1 | 給気ファンモータ | 1 | |
| DXC | 直膨コイル | 1 | |
| KM-A | 室外機 | 一式 | |
| SCB | 制御盤 | 1 | |
| SW | 制御スイッチ | 1 | |
| THB/INB | サーマルボックス/インバータボックス | 1 | |
| HV | 加湿用電磁弁 | 1 | |
| HM | 湿度調節器(ON/OFF) | 1 | 客先施工 |
| MD1 | 外気ダンパ | 1 | 客先施工 |
| KS | 電極式蒸気加湿器 | 1 | ※1 |

※1 SHV/DHV型のみ、FCV型はオプション。

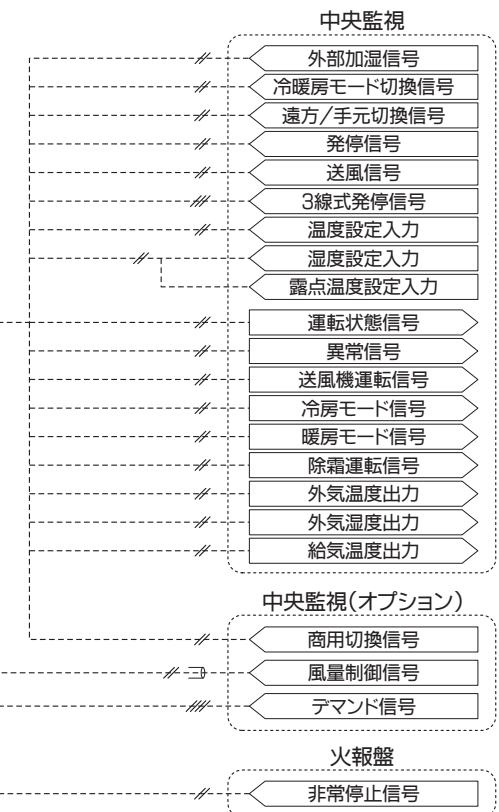

入出力仕様表

| 番号 | 名称 | 備考 |
|----|------------|-----------------------|
| 1 | 外部加湿入力 | 無電圧a接点 ON:加湿 OFF:加湿停止 |
| 2 | 冷暖房モード切換入力 | 無電圧a接点 ON:冷房 OFF:暖房 |
| 3 | 遠方/手元切換入力 | 無電圧a接点 ON:遠方 OFF:手元 |
| 4 | 発停入力 | 無電圧パルスまたはレベル信号 |
| 5 | 送風入力 | 無電圧a接点 ON:送風 OFF:通常 |
| 6 | 運転状態出力 | 無電圧a接点 |
| 7 | 異常出力 | 無電圧a接点 |
| 8 | 送風機運転出力 | 無電圧a接点 |
| 9 | 冷房モード出力 | 無電圧a接点 |
| 10 | 暖房モード出力 | 無電圧a接点 |
| 11 | 除霜運転出力 | 無電圧a接点 |

入出力仕様表

| 番号 | 名称 | 備考 |
|-----|----------|------------------------|
| 12 | 3線式発停入力 | 無電圧または有電圧(DC24V) |
| 13 | 温度設定入力 | DC2~10V(13~42℃) |
| 14 | 湿度設定入力 | DC2~10V(30~80%) |
| 15 | 露点温度設定入力 | DC2~10V(13~30℃) |
| 16 | 外気温度出力 | DC0~10V(-10~50℃) |
| 17 | 外気湿度出力 | DC0~10V(0~100%) |
| 18 | 給気温度出力 | DC0~10V(-10~50℃) |
| 19 | 非常停止入力 | 無電圧a接点 ON:通常 OFF:非常停止 |
| OP1 | 風量制御入力 | DC0~10V(4~10V=40~100%) |
| OP2 | 商用切換入力 | 無電圧a接点 ON:商用 OFF:インバータ |
| OP3 | デマンド入力 | 無電圧a接点 |

※ OP1~OP3はオプション

● 制御概要

| 機能 | 内容 |
|------------------|--|
| 発停制御 | 遠方または手元(制御スイッチ)からの発停信号により運転・停止 遠方/手元切換信号により遠方・手元を切換(後優先ではありません) |
| 冷暖切換 送風制御 | 遠方からの冷暖房モード切換信号により冷房・暖房モードを切換、冷暖運転中に 遠方からの送風信号入力があると送風運転に切換(送風信号が優先となります) |
| 給気温度制御 | 給気温度と制御スイッチまたは遠方からの設定温度により給気温度制御 |
| 交互デフロスト制御 | 2台以上の室外機を使用するシステムで、同時に デフロスト運転に入らないようにする制御 |
| 2ウェイ制御 | 2台以上の室外機を偶数台使用するシステムで、 低負荷時に半数を止めて効率良く運転する容量制御 |
| 設定 | 遠方または手元(制御スイッチ)からの温度設定、 湿度設定(切換先の設定が優先となります) |
| 給気温度設定 | 冷暖房 13~42℃ (12℃はオプション) |
| 遠方表示 | 運転状態・異常・送風機運転・冷暖房モード 除霜運転出力・外気温湿度・給気温度出力 |
| 加湿制御 (暖房時) | 遠方からの加湿信号または湿度調節器からの信号により加湿用電磁弁をON/OFF 蒸気加湿は機内センサによる比例制御、外気絶対湿度による加湿制御可 |
| ダンパ制御 (オプション) | 運転時はダンパ開 停止時はダンパ閉 |
| BACnet | BACnet接続機能 |

※風量設定は、条件により変更となりますので、そのつどお問い合わせください。

※圧縮機最低容量運転中でも、暖房時に給気温度が設定温度を大きく上回ったとき、または冷房時に給気温度が
設定温度を大きく下回ったときは圧縮機が停止するため、ON-OFFを繰り返す場合があります。(P144参照)

※気化式加湿器組込の場合、気化式加湿器は加熱運転時でかつ圧縮機が運転中のみ運転可能です。

加熱運転時でも送風時は運転できません。

※KM-5A型室外機は交互デフロスト機能がなく、交互デフロスト制御はできません。

※KM-5A型室外機を連続運転する場合、保護機能により16時間毎に1度圧縮機が停止します。

その間数分程度送風運転となり自動的に圧縮機の運転が再開しますのでご注意ください。

● 空気線図

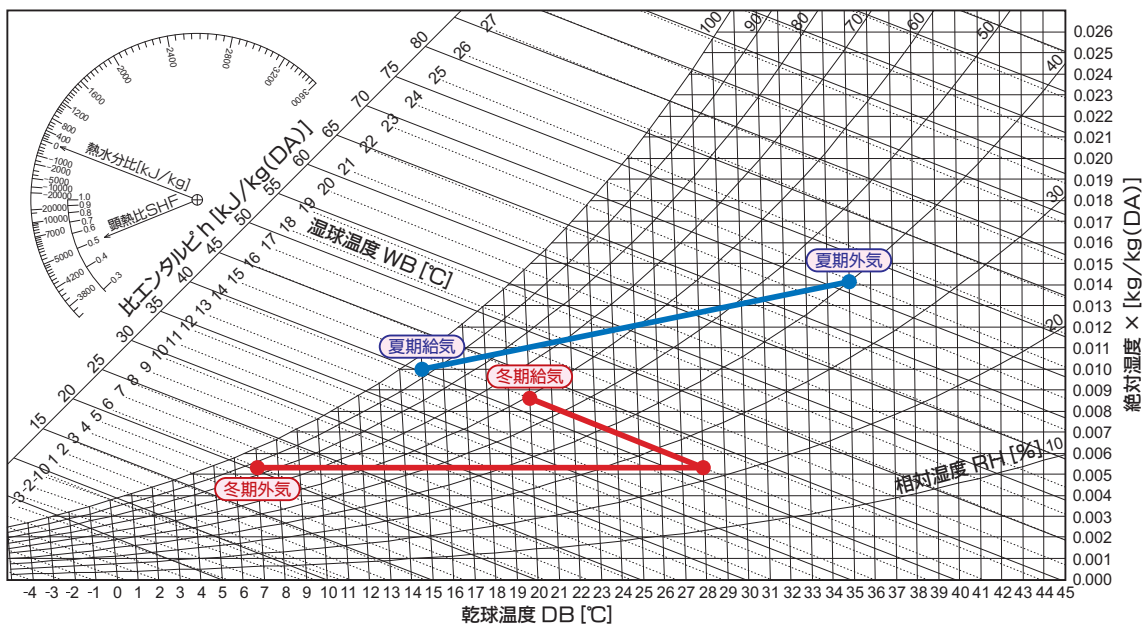

外調機/制御システム

給気温度制御 定風量/可変風量共通

(2)排気ファン組込形(AR2-HZLX)

●システム図

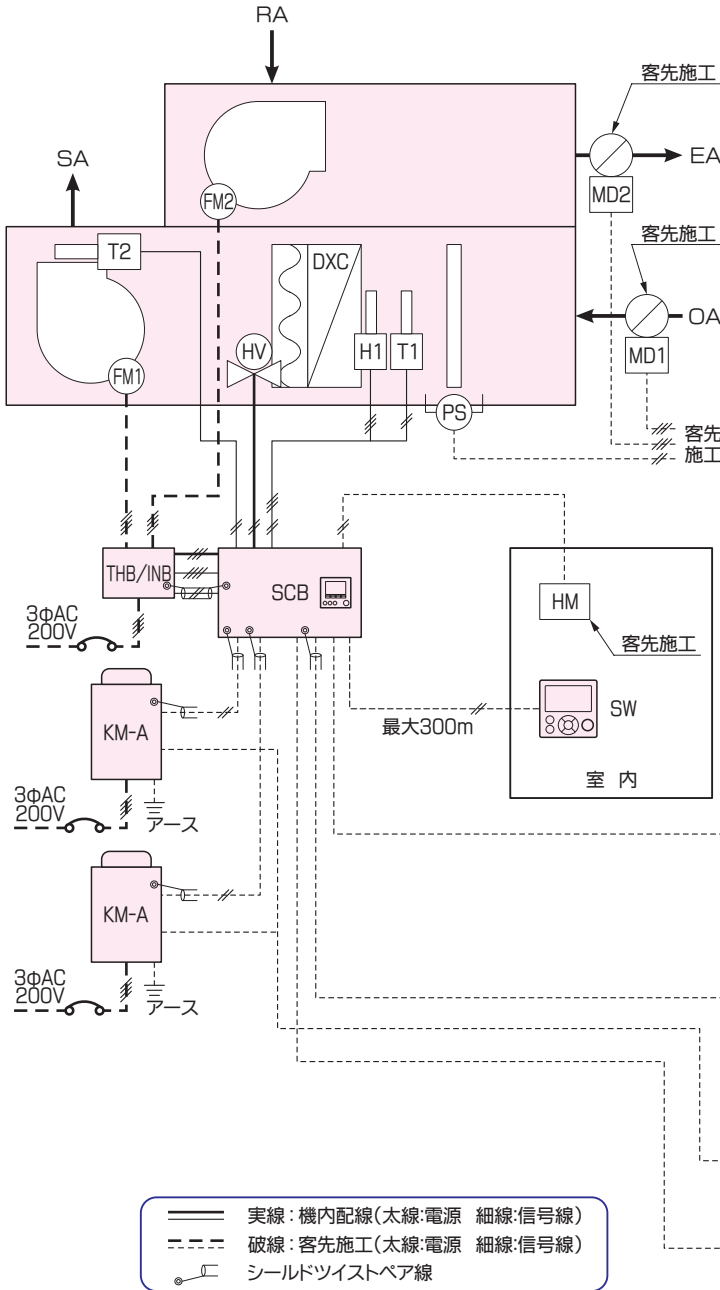

機器一覧表

| 記号 | 名称 | 台数 | 備考 |
|---------|--------------------|----|-------|
| T1 | 外気温度センサ | 1 | |
| T2 | 給気温度センサ | 1 | |
| H1 | 外気湿度センサ | 1 | |
| PS | 差圧スイッチ | 1 | オプション |
| FM1 | 給気ファンモータ | 1 | |
| FM2 | 排気ファンモータ | 1 | |
| DXC | 直膨コイル | 1 | |
| KM-A | 室外機 | 一式 | |
| SCB | 制御盤 | 1 | |
| SW | 制御スイッチ | 1 | |
| THB/INB | サーマルボックス/インバータボックス | 2 | |
| HV | 加湿用電磁弁 | 1 | |
| HM | 湿度調節器(ON/OFF) | 1 | 客先施工 |
| MD1 | 外気ダンパ | 1 | 客先施工 |
| MD2 | 排気ダンパ | 1 | 客先施工 |

中央監視



中央監視(オプション)

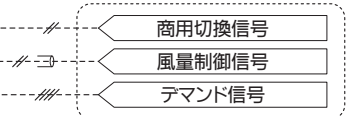

火報盤



入出力仕様表

| 番号 | 名称 | 備考 |
|----|------------|-----------------------|
| 1 | 外部加湿入力 | 無電圧a接点 ON:加湿 OFF:加湿停止 |
| 2 | 冷暖房モード切替入力 | 無電圧a接点 ON:冷房 OFF:暖房 |
| 3 | 遠方/手元切替入力 | 無電圧a接点 ON:遠方 OFF:手元 |
| 4 | 発停入力 | 無電圧パルスまたはレベル信号 |
| 5 | 送風入力 | 無電圧a接点 ON:送風 OFF:通常 |
| 6 | 運転状態出力 | 無電圧a接点 |
| 7 | 異常出力 | 無電圧a接点 |
| 8 | 送風機運転出力 | 無電圧a接点 |
| 9 | 冷房モード出力 | 無電圧a接点 |
| 10 | 暖房モード出力 | 無電圧a接点 |
| 11 | 除霜運転出力 | 無電圧a接点 |

入出力仕様表

| 番号 | 名称 | 備考 |
|-----|----------|------------------------|
| 12 | 3線式発停入力 | 無電圧または有電圧(DC24V) |
| 13 | 温度設定入力 | DC2~10V(13~42℃) |
| 14 | 湿度設定入力 | DC2~10V(30~80%) |
| 15 | 露点温度設定入力 | DC2~10V(13~30℃) |
| 16 | 外気温度出力 | DC0~10V(-10~50℃) |
| 17 | 外気湿度出力 | DC0~10V(0~100%) |
| 18 | 給気温度出力 | DC0~10V(-10~50℃) |
| 19 | 非常停止入力 | 無電圧a接点 ON:通常 OFF:非常停止 |
| OP1 | 風量制御入力 | DC0~10V(4~10V=40~100%) |
| OP2 | 商用切替入力 | 無電圧a接点 ON:商用 OFF:インバータ |
| OP3 | デマンド入力 | 無電圧a接点 |

※ OP1~OP3はオプション

● 制御概要

| 機能 | 内容 |
|------------------|--|
| 発停制御 | 遠方または手元(制御スイッチ)からの発停信号により運転・停止 遠方/手元切換信号により遠方・手元を切換(後優先ではありません) |
| 冷暖切換 送風制御 | 遠方からの冷暖房モード切換信号により冷房・暖房モードを切換、冷暖運転中に 遠方からの送風信号入力があると送風運転に切換(送風信号が優先となります) |
| 給気温度制御 | 給気温度と制御スイッチまたは遠方からの設定温度により給気温度制御 |
| 交互デフロスト制御 | 2台以上の室外機を使用するシステムで、同時に デフロスト運転に入らないようにする制御 |
| 2ウェイ制御 | 2台以上の室外機を偶数台使用するシステムで、 低負荷時に半数を止めて効率良く運転する容量制御 |
| 設定 | 遠方または手元(制御スイッチ)からの温度設定、 湿度設定(切換先の設定が優先となります) |
| 給気温度設定 | 冷暖房 13~42℃ (12℃はオプション) |
| 遠方表示 | 運転状態・異常・送風機運転・冷暖房モード 除霜運転出力・外気温湿度・給気温度出力 |
| 加湿制御 (暖房時) | 遠方からの加湿信号または湿度調節器からの信号により加湿用電磁弁をON/OFF 外気絶対湿度による加湿制御可 |
| ダンパ制御 (オプション) | 運転時はダンパ開 停止時はダンパ閉 |
| BACnet | BACnet接続機能 |

※風量設定は、条件により変更となりますので、そのつどお問い合わせください。

※圧縮機最低容量運転中でも、暖房時に給気温度が設定温度を大きく上回ったとき、または冷房時に給気温度が
設定温度を大きく下回ったときは圧縮機が停止するため、ON-OFFを繰り返す場合があります。(P144参照)

※気化式加湿器組込の場合、気化式加湿器は加熱運転時でかつ圧縮機が運転中のみ運転可能です。

加熱運転時でも送風時は運転できません。

※KM-5A型室外機は交互デフロスト機能がなく、交互デフロスト制御はできません。

※KM-5A型室外機を連続運転する場合、保護機能により16時間毎に1度圧縮機が停止します。

その間数分程度送風運転となり自動的に圧縮機の運転が再開しますのでご注意ください。

● 空気線図

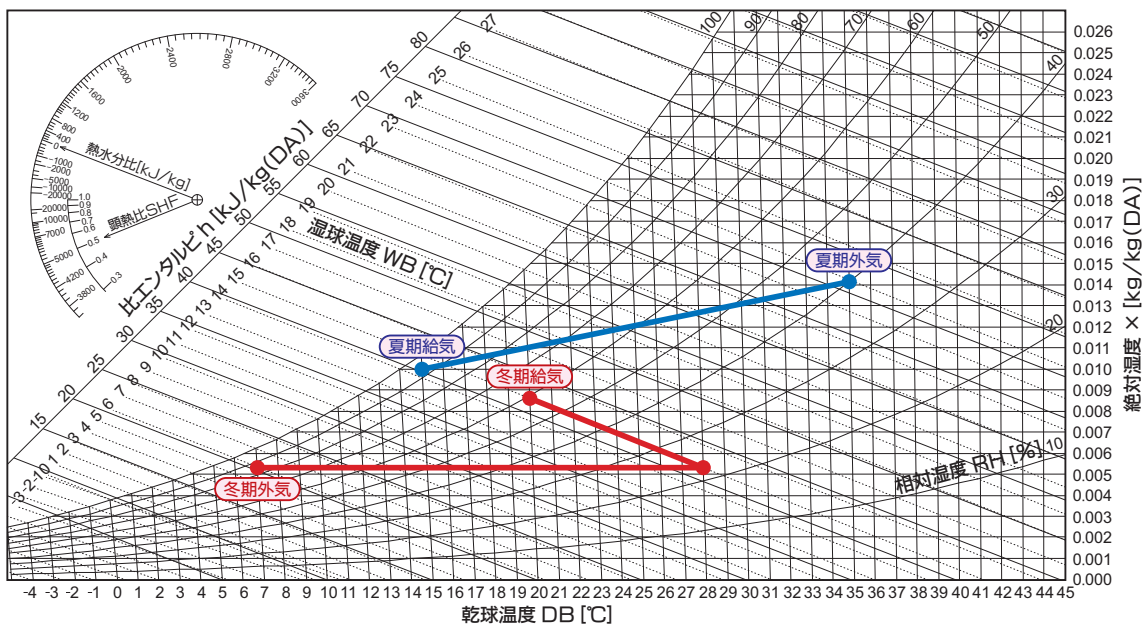

外調機/制御システム

■給気温度制御 定風量/可変風量共通

(3)全熱交換器組込形(AC2-HZLX)

●システム図

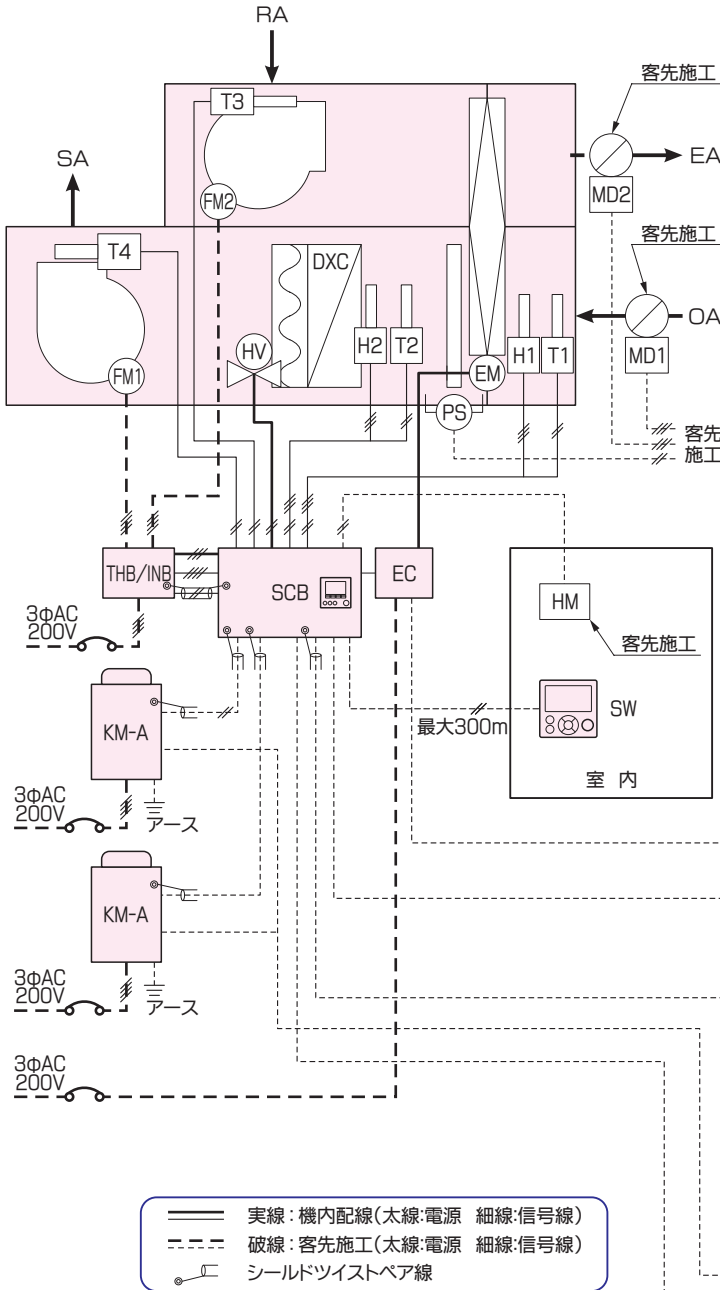

機器一覧表

| 記号 | 名称 | 台数 | 備考 |
|---------|--------------------|----|-------|
| T1 | 外気温度センサ | 1 | |
| T2 | 直膨コイル入口温度センサ | 1 | |
| T3 | 還気温度センサ | 1 | |
| T4 | 給気温度センサ | 1 | |
| H1 | 外気湿度センサ | 1 | |
| H2 | 直膨コイル入口湿度センサ | 1 | |
| PS | 差圧スイッチ | 1 | オプション |
| FM1 | 給気ファンモータ | 1 | |
| FM2 | 排気ファンモータ | 1 | |
| DXC | 直膨コイル | 1 | |
| KM-A | 室外機 | 一式 | |
| SCB | 制御盤 | 1 | |
| SW | 制御スイッチ | 1 | |
| THB/INB | サーマルボックス/インバータボックス | 2 | |
| EM | 全熱交換器モータ | 1 | |
| EC | 全熱交換器制御盤 | 1 | |
| HV | 加湿用電磁弁 | 1 | |
| HM | 湿度調節器(ON/OFF) | 1 | 客先施工 |
| MD1 | 外気ダンパ | 1 | 客先施工 |
| MD2 | 排気ダンパ | 1 | 客先施工 |

中央監視

- 全熱交換器運転信号
- 全熱交換器故障信号
- 外部加湿信号
- 冷暖房モード切換信号
- 遠方/手元切換信号
- 発停信号
- 送風信号
- 3線式発停信号
- 温度設定入力
- 湿度設定入力
- 露点温度設定入力
- 運転状態信号
- 異常信号
- 送風機運転信号
- 冷房モード信号
- 暖房モード信号
- 除霜運転信号
- 外気温度出力
- 外気湿度出力
- 給気温度出力

中央監視(オプション)

- 商用切換信号
- 風量制御信号
- デマンド信号

火報盤

- 非常停止信号

入出力仕様表

| 番号 | 名称 | 備考 |
|----|------------|-----------------------|
| 1 | 外部加湿入力 | 無電圧a接点 ON:加湿 OFF:加湿停止 |
| 2 | 冷暖房モード切換入力 | 無電圧a接点 ON:冷房 OFF:暖房 |
| 3 | 遠方/手元切換入力 | 無電圧a接点 ON:遠方 OFF:手元 |
| 4 | 発停入力 | 無電圧/パルスまたはレベル信号 |
| 5 | 送風入力 | 無電圧a接点 ON:送風 OFF:通常 |
| 6 | 運転状態出力 | 無電圧a接点 |
| 7 | 異常出力 | 無電圧a接点 |
| 8 | 送風機運転出力 | 無電圧a接点 |
| 9 | 冷房モード出力 | 無電圧a接点 |
| 10 | 暖房モード出力 | 無電圧a接点 |
| 11 | 除霜運転出力 | 無電圧a接点 |
| 12 | 3線式発停入力 | 無電圧または有電圧(DC24V) |

入出力仕様表

| 番号 | 名称 | 備考 |
|-----|-----------|------------------------|
| 13 | 温度設定入力 | DC2~10V(13~42℃) |
| 14 | 湿度設定入力 | DC2~10V(30~80%) |
| 15 | 露点温度設定入力 | DC2~10V(13~30℃) |
| 16 | 外気温度出力 | DC0~10V(-10~50℃) |
| 17 | 外気湿度出力 | DC0~10V(0~100%) |
| 18 | 給気温度出力 | DC0~10V(-10~50℃) |
| 19 | 全熱交換器運転出力 | 無電圧a接点 |
| 20 | 全熱交換器故障出力 | 無電圧a接点 |
| 21 | 非常停止入力 | 無電圧a接点 ON:通常 OFF:非常停止 |
| OP1 | 風量制御入力 | DC0~10V(4~10V=40~100%) |
| OP2 | 商用切換入力 | 無電圧a接点 ON:商用 OFF:インバータ |
| OP3 | デマンド入力 | 無電圧a接点 |

※ OP1~OP3はオプション

● 制御概要

| 機能 | 内容 |
|------------------|--|
| 発停制御 | 遠方または手元(制御スイッチ)からの発停信号により運転・停止 遠方/手元切換信号により遠方・手元を切換(後優先ではありません) |
| 冷暖切換 送風制御 | 遠方からの冷暖房モード切換信号により冷房・暖房モードを切換、冷暖運転中に 遠方からの送風信号入力があると送風運転に切換(送風信号が優先となります) |
| 給気温度制御 | 給気温度と制御スイッチまたは遠方からの設定温度により給気温度制御 |
| 交互デフロスト制御 | 2台以上の室外機を使用するシステムで、同時に デフロスト運転に入らないようにする制御 |
| 2ウェイ制御 | 2台以上の室外機を偶数台使用するシステムで、 低負荷時に半数を止めて効率良く運転する容量制御 |
| 設定 | 遠方または手元(制御スイッチ)からの温度設定、 湿度設定(切換先の設定が優先となります) |
| 給気温度設定 | 冷暖房 13~42℃ (12℃はオプション) |
| 遠方表示 | 運転状態・異常・送風機運転・冷暖房モード 除霜運転出力・外気温湿度・給気温度出力 |
| 加湿制御 (暖房時) | 遠方からの加湿信号または湿度調節器からの信号により加湿用電磁弁をON/OFF 外気絶対湿度による加湿制御可 |
| ダンパ制御 (オプション) | 運転時はダンパ開 停止時はダンパ閉 |
| 全熱交換器制御 | 外気と還気の温度差により連続運転 |
| BACnet | BACnet接続機能 |

※風量設定は、条件により変更となりますので、そのつどお問い合わせください。

※圧縮機最低容量運転中でも、暖房時に給気温度が設定温度を大きく上回ったとき、または冷房時に給気温度が
設定温度を大きく下回ったときは圧縮機が停止するため、ON-OFFを繰り返す場合があります。(P144参照)

※気化式加湿器組込の場合、気化式加湿器は加熱運転時でかつ圧縮機が運転中のみ運転可能です。

加熱運転時でも送風時は運転できません。

※KM-5A型室外機は交互デフロスト機能がなく、交互デフロスト制御はできません。

※KM-5A型室外機を連続運転する場合、保護機能により16時間毎に1度圧縮機が停止します。

その間数分程度送風運転となり自動的に圧縮機の運転が再開しますのでご注意ください。

● 空気線図

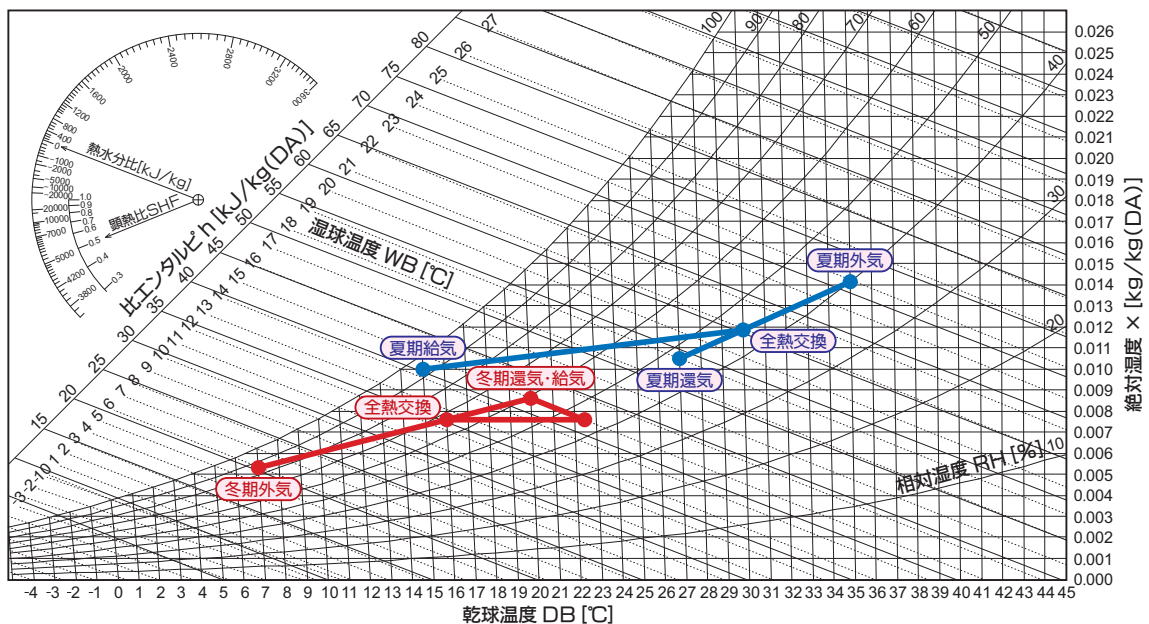

外気混合空調機/制御システム

■ 給気温度制御 定風量/可変風量共通

(4) プラグファン組込 立形/コンパクト/水平形(DHV/CAV/FCH-HPZMX) 積層形/コンパクト/水平/立形(SHV/CAV/FCH/FCV-HZMX)

● システム図

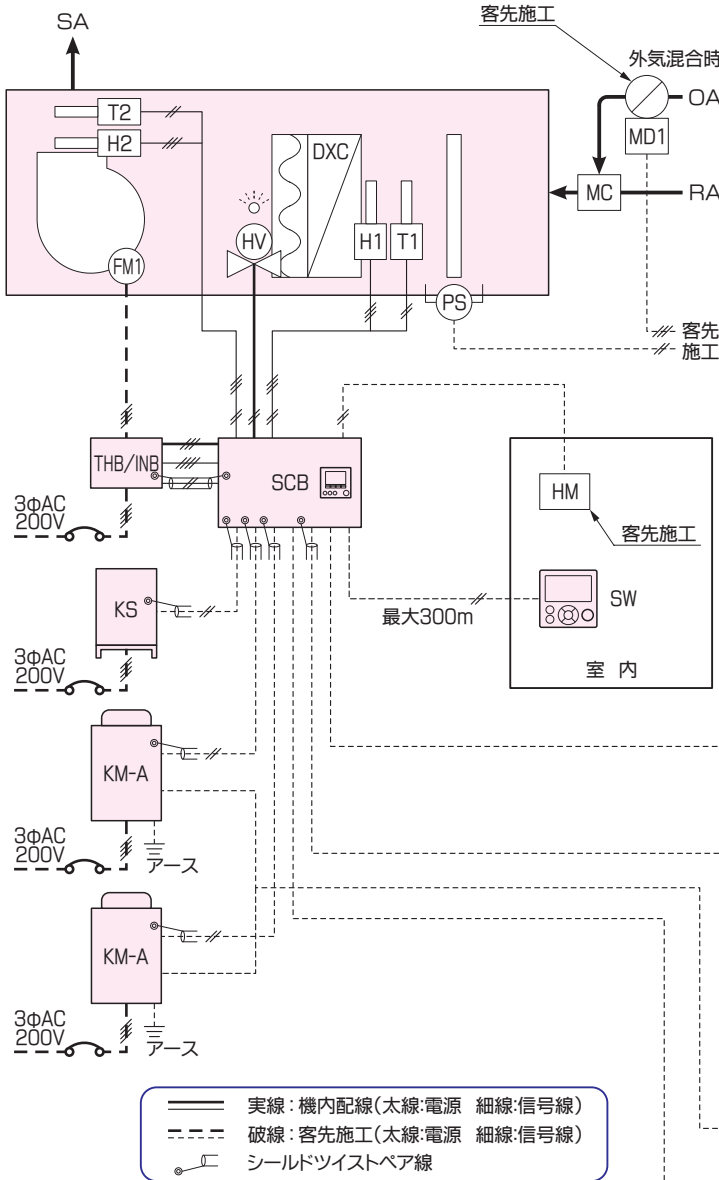

機器一覧表

| 記号 | 名称 | 台数 | 備考 |
|---------|--------------------|----|-------|
| T1 | 還気温度センサ | 1 | |
| T2 | 給気温度センサ | 1 | |
| H1 | 還気湿度センサ | 1 | |
| H2 | 給気湿度センサ | 1 | ※1 |
| PS | 差圧スイッチ | 1 | オプション |
| FM1 | 給気ファンモータ | 1 | |
| DXC | 直膨コイル | 1 | |
| KM-A | 室外機 | 一式 | |
| SCB | 制御盤 | 1 | |
| SW | 制御スイッチ | 1 | |
| THB/INB | サーマルボックス/インバータボックス | 1 | |
| HV | 加湿用電磁弁 | 1 | |
| HM | 湿度調節器(ON/OFF) | 1 | 客先施工 |
| MD1 | 外気ダンパ | 1 | 客先施工 |
| MC | ミキシングチャンバボックス | 1 | 客先施工 |
| KS | 電極式蒸気加湿器 | 1 | ※1 |

※1 SHV/DHV型のみ、FCV型はオプション。

入出力仕様表

| 番号 | 名称 | 備考 |
|----|------------|-----------------------|
| 1 | 外部加湿入力 | 無電圧a接点 ON:加湿 OFF:加湿停止 |
| 2 | 冷暖房モード切換入力 | 無電圧a接点 ON:冷房 OFF:暖房 |
| 3 | 遠方/手元切換入力 | 無電圧a接点 ON:遠方 OFF:手元 |
| 4 | 発停入力 | 無電圧パルスまたはレベル信号 |
| 5 | 送風入力 | 無電圧a接点 ON:送風 OFF:通常 |
| 6 | 運転状態出力 | 無電圧a接点 |
| 7 | 異常出力 | 無電圧a接点 |
| 8 | 送風機運転出力 | 無電圧a接点 |
| 9 | 冷房モード出力 | 無電圧a接点 |
| 10 | 暖房モード出力 | 無電圧a接点 |
| 11 | 除霜運転出力 | 無電圧a接点 |

入出力仕様表

| 番号 | 名称 | 備考 |
|-----|----------|------------------------|
| 12 | 3線式発停入力 | 無電圧または有電圧(DC24V) |
| 13 | 温度設定入力 | DC2~10V(13~42℃) |
| 14 | 湿度設定入力 | DC2~10V(30~80%) |
| 15 | 露点温度設定入力 | DC2~10V(13~30℃) |
| 16 | 還気温度出力 | DC0~10V(-10~50℃) |
| 17 | 還気湿度出力 | DC0~10V(0~100%) |
| 18 | 給気温度出力 | DC0~10V(-10~50℃) |
| 19 | 非常停止入力 | 無電圧a接点 ON:通常 OFF:非常停止 |
| OP1 | 風量制御入力 | DC0~10V(4~10V=40~100%) |
| OP2 | 商用切換入力 | 無電圧a接点 ON:商用 OFF:インバータ |
| OP3 | テマンド入力 | 無電圧a接点 |

※ OP1~OP3はオプション

● 制御概要

| 機能 | 内容 |
|------------------|--|
| 発停制御 | 遠方または手元(制御スイッチ)からの発停信号により運転・停止 遠方/手元切換信号により遠方・手元を切換(後優先ではありません) |
| 冷暖切換 送風制御 | 遠方からの冷暖房モード切換信号により冷房・暖房モードを切換、冷暖運転中に 遠方からの送風信号入力があると送風運転に切換(送風信号が優先となります) |
| 給気温度制御 | 給気温度と制御スイッチまたは遠方からの設定温度により給気温度制御 |
| 交互デフロスト制御 | 2台以上の室外機を使用するシステムで、同時に デフロスト運転に入らないようにする制御 |
| 2ウェイ制御 | 2台以上の室外機を偶数台使用するシステムで、 低負荷時に半数を止めて効率良く運転する容量制御 |
| 設定 | 遠方または手元(制御スイッチ)からの温度設定、 湿度設定(切換先の設定が優先となります) |
| 給気温度設定 | 冷暖房 13~42℃ (12℃はオプション) |
| 遠方表示 | 運転状態・異常・送風機運転・冷暖房モード 除霜運転出力・還気温湿度・給気温度出力 |
| 加湿制御 (暖房時) | 遠方からの加湿信号または湿度調節器からの信号により加湿用電磁弁をON/OFF 蒸気加湿は機内センサによる比例制御、還気湿度による加湿制御可 |
| ダンパ制御 (オプション) | 運転時はダンパ開 停止時はダンパ閉 |
| BACnet | BACnet接続機能 |

※風量設定は、条件により変更となりますので、そのつどお問い合わせください。

※圧縮機最低容量運転中でも、暖房時に給気温度が設定温度を大きく上回ったとき、または冷房時に給気温度が
設定温度を大きく下回ったときは圧縮機が停止するため、ON-OFFを繰り返す場合があります。(P144参照)

※気化式加湿器組込の場合、気化式加湿器は加熱運転時でかつ圧縮機が運転中のみ運転可能です。

加熱運転時でも送風時は運転できません。

※KM-5A型室外機は交互デフロスト機能がなく、交互デフロスト制御はできません。

※KM-5A型室外機を連続運転する場合、保護機能により16時間毎に1度圧縮機が停止します。

その間数分程度送風運転となり自動的に圧縮機の運転が再開しますのでご注意ください。

● 空気線図

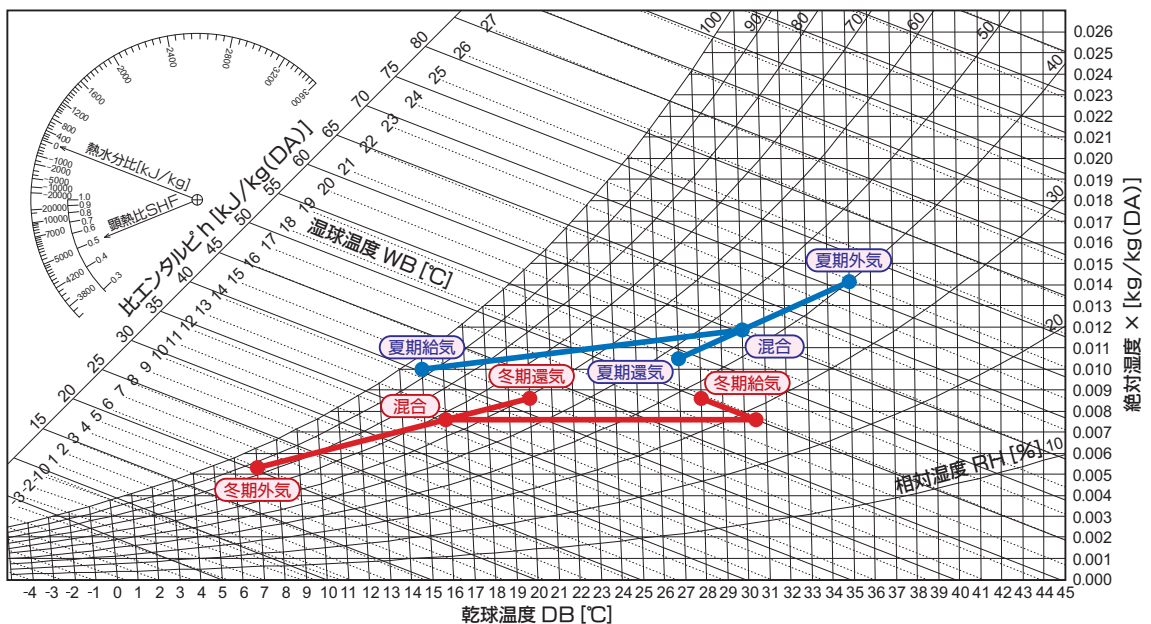

外気混合空調機/制御システム

給気温度制御 定風量/可変風量共通

(5) 還気ファン組込形 (AR2-HZMX)

システム図

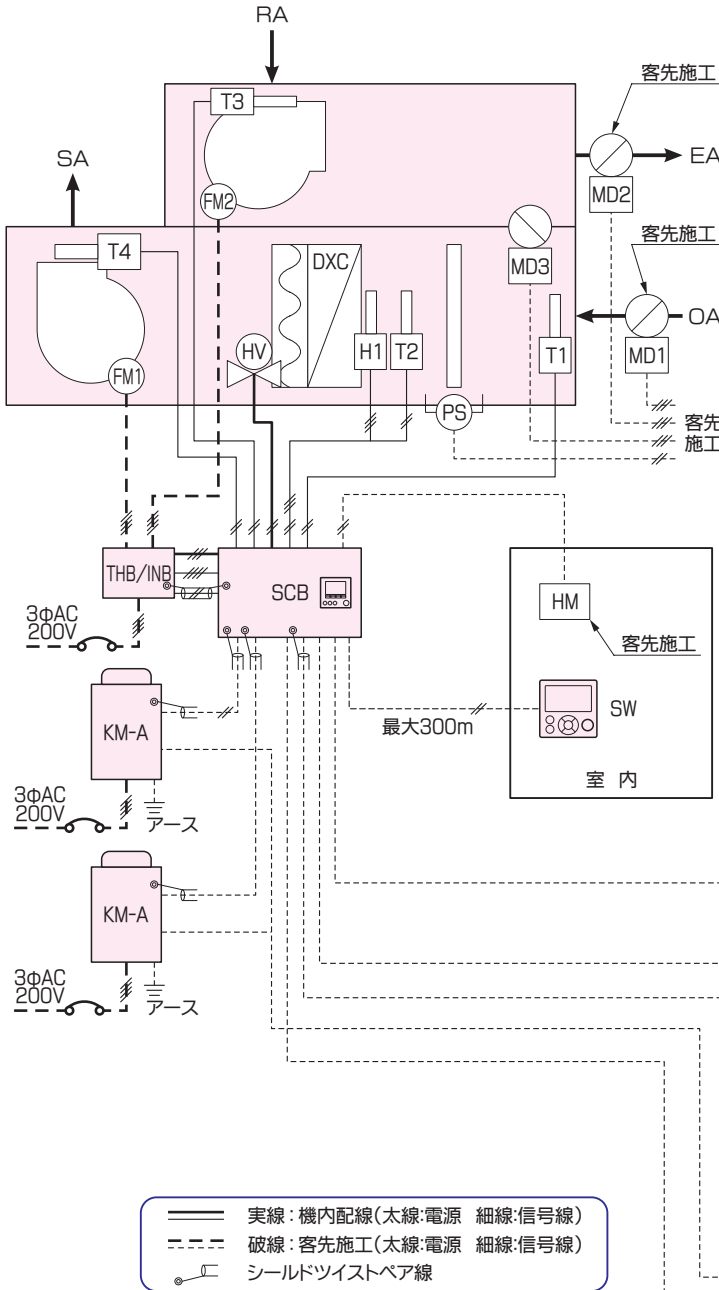

機器一覧表

| 記号 | 名称 | 台数 | 備考 |
|---------|--------------------|----|-------|
| T1 | 外気温度センサ | 1 | |
| T2 | 直膨コイル入口温度センサ | 1 | |
| T3 | 還気温度センサ | 1 | |
| T4 | 給気温度センサ | 1 | |
| H1 | 直膨コイル入口湿度センサ | 1 | |
| PS | 差圧スイッチ | 1 | オプション |
| FM1 | 給気ファンモータ | 1 | |
| FM2 | 還気ファンモータ | 1 | |
| DXC | 直膨コイル | 1 | |
| KM-A | 室外機 | 一式 | |
| SCB | 制御盤 | 1 | |
| SW | 制御スイッチ | 1 | |
| THB/INB | サーマルボックス/インバータボックス | 2 | |
| DC | ダンパ制御器 | 1 | オプション |
| HV | 加湿用電磁弁 | 1 | |
| HM | 湿度調節器 (ON/OFF) | 1 | 客先施工 |
| MD1 | 外気ダンパ | 1 | 客先施工 |
| MD2 | 排気ダンパ | 1 | 客先施工 |
| MD3 | 還気ダンパ (比例) | 1 | |

中央監視

- 外部加湿信号
- 冷暖房モード切替信号
- 遠方/手元切替信号
- 発停信号
- 送風信号
- 3線式発停信号
- 温度設定入力
- 湿度設定入力
- 露点温度設定入力
- 運転状態信号
- 異常信号
- 送風機運転信号
- 冷房モード信号
- 暖房モード信号
- 除霜運転信号
- 還気温度出力
- 還気湿度出力
- 給気温度出力

中央監視(オプション)

- 商用切替信号
- ダンパ制御信号
- 風量制御信号
- デマンド信号

火報盤

- 非常停止信号

入出力仕様表

| 番号 | 名称 | 備考 |
|----|------------|-----------------------|
| 1 | 外部加湿入力 | 無電圧a接点 ON:加湿 OFF:加湿停止 |
| 2 | 冷暖房モード切替入力 | 無電圧a接点 ON:冷房 OFF:暖房 |
| 3 | 遠方/手元切替入力 | 無電圧a接点 ON:遠方 OFF:手元 |
| 4 | 発停入力 | 無電圧/パルスまたはレベル信号 |
| 5 | 送風入力 | 無電圧a接点 ON:送風 OFF:通常 |
| 6 | 運転状態出力 | 無電圧a接点 |
| 7 | 異常出力 | 無電圧a接点 |
| 8 | 送風機運転出力 | 無電圧a接点 |
| 9 | 冷房モード出力 | 無電圧a接点 |
| 10 | 暖房モード出力 | 無電圧a接点 |
| 11 | 除霜運転出力 | 無電圧a接点 |
| 12 | 3線式発停入力 | 無電圧または有電圧(DC24V) |

入出力仕様表

| 番号 | 名称 | 備考 |
|-----|----------|------------------------|
| 13 | ダンパ制御入力 | 無電圧a接点 2接点切替えにより指令 |
| 14 | 温度設定入力 | DC2~10V(13~42℃) |
| 15 | 湿度設定入力 | DC2~10V(30~80%) |
| 16 | 露点温度設定入力 | DC2~10V(13~30℃) |
| 17 | 還気温度出力 | DC0~10V(-10~50℃) |
| 18 | 還気湿度出力 | DC0~10V(0~100%) |
| 19 | 給気温度出力 | DC0~10V(-10~50℃) |
| 20 | 非常停止入力 | 無電圧a接点 ON:通常 OFF:非常停止 |
| OP1 | 風量制御入力 | DC0~10V(4~10V=40~100%) |
| OP2 | 商用切替入力 | 無電圧a接点 ON:商用 OFF:インバータ |
| OP3 | デマンド入力 | 無電圧a接点 |

※ OP1~OP3はオプション

● 制御概要

| 機能 | 内容 |
|------------------|--|
| 発停制御 | 遠方または手元(制御スイッチ)からの発停信号により運転・停止 遠方/手元切換信号により遠方・手元を切換(後優先ではありません) |
| 冷暖切換 送風制御 | 遠方からの冷暖房モード切換信号により冷房・暖房モードを切換、冷暖運転中に 遠方からの送風信号入力があると送風運転に切換(送風信号が優先となります) |
| 給気温度制御 | 給気温度と制御スイッチまたは遠方からの設定温度により給気温度制御 |
| 交互デフロスト制御 | 2台以上の室外機を使用するシステムで、同時に デフロスト運転に入らないようにする制御 |
| 2ウェイ制御 | 2台以上の室外機を偶数台使用するシステムで、 低負荷時に半数を止めて効率良く運転する容量制御 |
| 設定 | 遠方または手元(制御スイッチ)からの温度設定、 湿度設定(切換先の設定が優先となります) |
| 給気温度設定 | 冷暖房 13~42℃ (12℃はオプション) |
| 遠方表示 | 運転状態・異常・送風機運転・冷暖房モード 除霜運転出力・還気温湿度・給気温度出力 |
| 加湿制御 (暖房時) | 遠方からの加湿信号または湿度調節器からの信号により加湿用電磁弁をON/OFF 還気湿度による加湿制御(オプション) |
| ダンパ制御 (オプション) | 遠方からのダンパ信号または自動制御によりウォーミングアップ運転、 通常運転(規定外気導入)、外気冷房運転を切換(自動制御の空調機停止時はダンパ閉) |
| BACnet | BACnet接続機能 |

※風量設定は、条件により変更となりますので、そのつどお問い合わせください。

※圧縮機最低容量運転中でも、暖房時に給気温度が設定温度を大きく上回ったとき、または冷房時に給気温度が
設定温度を大きく下回ったときは圧縮機が停止するため、ON-OFFを繰り返す場合があります。(P144参照)

※気化式加湿器組込の場合、気化式加湿器は加熱運転時でかつ圧縮機が運転中のみ運転可能です。

加熱運転時でも送風時は運転できません。

※KM-5A型室外機は交互デフロスト機能がなく、交互デフロスト制御はできません。

※KM-5A型室外機を連続運転する場合、保護機能により16時間毎に1度圧縮機が停止します。

その間数分程度送風運転となり自動的に圧縮機の運転が再開しますのでご注意ください。

● 空気線図

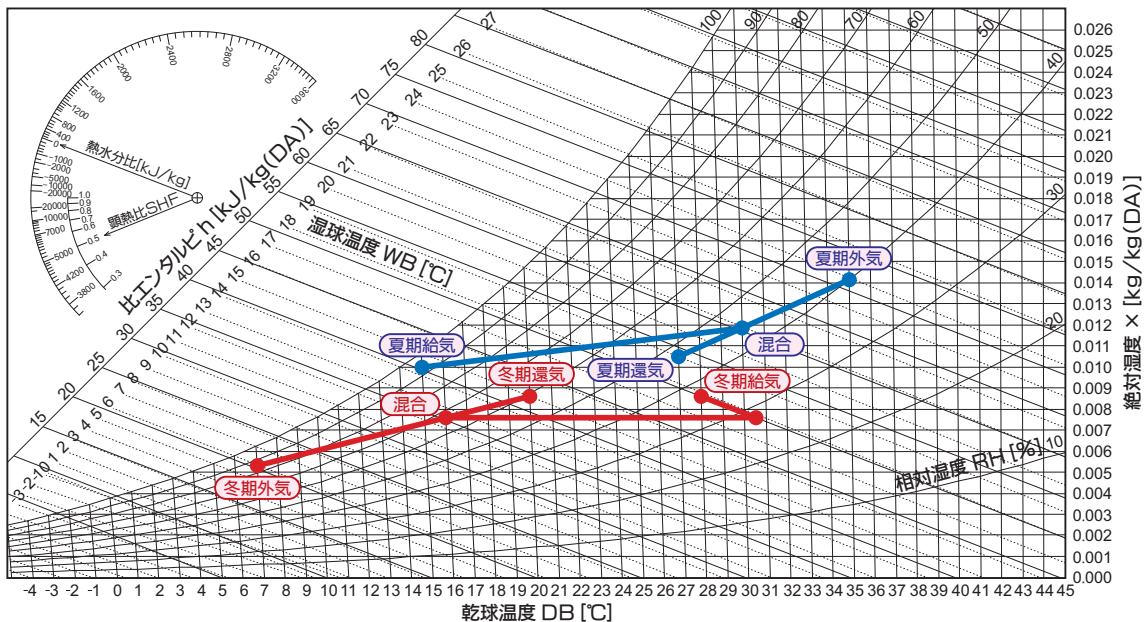

外気混合空調機/制御システム

給気温度制御 定風量/可変風量共通

(6)全熱交換器組込形(AC2-HZMX)

●システム図

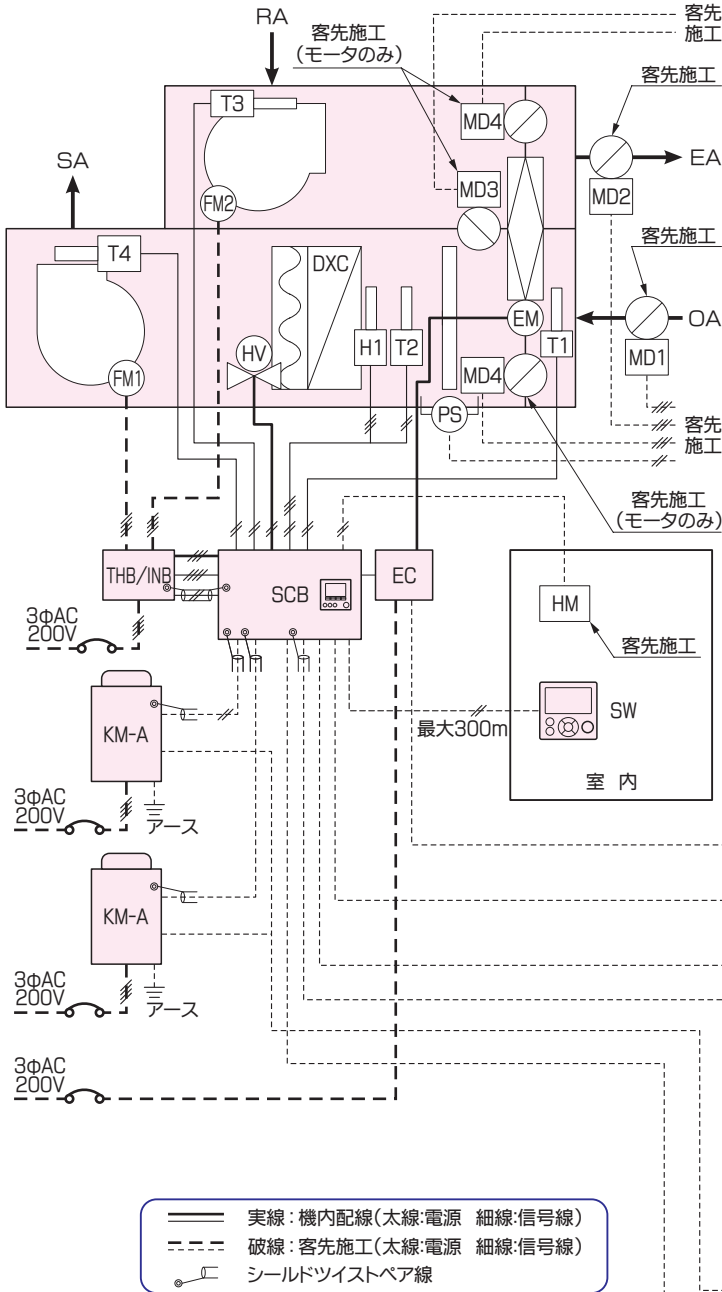

機器一覧表

| 記号 | 名称 | 台数 | 備考 |
|---------|--------------------|----|-------|
| T1 | 外気温度センサ | 1 | |
| T2 | 直膨コイル入口温度センサ | 1 | |
| T3 | 還気温度センサ | 1 | |
| T4 | 給気温度センサ | 1 | |
| H1 | 直膨コイル入口温度センサ | 1 | |
| PS | 差圧スイッチ | 1 | オプション |
| FM1 | 給気ファンモータ | 1 | |
| FM2 | 還気ファンモータ | 1 | |
| DXC | 直膨コイル | 1 | |
| KM-A | 室外機 | 一式 | |
| SCB | 制御盤 | 1 | |
| SW | 制御スイッチ | 1 | |
| THB/INB | サーマルボックス/インバータボックス | 2 | |
| EM | 全熱交換器モータ | 1 | |
| EC | 全熱交換器制御盤 | 1 | |
| HV | 加湿用電磁弁 | 1 | |
| HM | 湿度調節器(ON/OFF) | 1 | 客先施工 |
| MD1 | 外気ダンパ | 1 | 客先施工 |
| MD2 | 排気ダンパ | 1 | 客先施工 |
| MD3 | 還気ダンパ | 1 | 客先施工 |
| MD4 | バイパスダンパ | 2 | 客先施工 |

中央監視

- 全熱交換器運転信号
- 全熱交換器故障信号
- 外部加湿信号
- 冷暖房モード切換信号
- 遠方/手元切換信号
- 発停信号
- 送風信号
- 3線式発停信号
- 温度設定入力
- 湿度設定入力
- 露点温度設定入力
- 運転状態信号
- 異常信号
- 送風機運転信号
- 冷房モード信号
- 暖房モード信号
- 除霜運転信号
- 還気温度出力
- 還気湿度出力
- 給気温度出力

中央監視(オプション)

- 商用切換信号
- ダンパ制御信号
- 風量制御信号
- テマンド信号

火報盤

- 非常停止信号

入出力仕様表

| 番号 | 名称 | 備考 |
|----|------------|-----------------------|
| 1 | 外部加湿入力 | 無電圧a接点 ON:加湿 OFF:加湿停止 |
| 2 | 冷暖房モード切換入力 | 無電圧a接点 ON:冷房 OFF:暖房 |
| 3 | 遠方/手元切換入力 | 無電圧a接点 ON:遠方 OFF:手元 |
| 4 | 発停入力 | 無電圧/パルスまたはレベル信号 |
| 5 | 送風入力 | 無電圧a接点 ON:送風 OFF:通常 |
| 6 | 運転状態出力 | 無電圧a接点 |
| 7 | 異常出力 | 無電圧a接点 |
| 8 | 送風機運転出力 | 無電圧a接点 |
| 9 | 冷房モード出力 | 無電圧a接点 |
| 10 | 暖房モード出力 | 無電圧a接点 |
| 11 | 除霜運転出力 | 無電圧a接点 |
| 12 | 3線式発停入力 | 無電圧または有電圧(DC24V) |

入出力仕様表

| 番号 | 名称 | 備考 |
|-----|-----------|------------------------|
| 13 | 温度設定入力 | DC2~10V(13~42℃) |
| 14 | 湿度設定入力 | DC2~10V(30~80%) |
| 15 | 露点温度設定入力 | DC2~10V(13~30℃) |
| 16 | 還気温度出力 | DC0~10V(-10~50℃) |
| 17 | 還気湿度出力 | DC0~10V(0~100%) |
| 18 | 給気温度出力 | DC0~10V(-10~50℃) |
| 19 | 全熱交換器運転出力 | 無電圧a接点 |
| 20 | 全熱交換器故障出力 | 無電圧a接点 |
| 21 | 非常停止入力 | 無電圧a接点 ON:通常 OFF:非常停止 |
| OP1 | 風量制御入力 | DC0~10V(4~10V=40~100%) |
| OP2 | 商用切換入力 | 無電圧a接点 ON:商用 OFF:インバータ |
| OP3 | テマンド入力 | 無電圧a接点 |

※ OP1~OP3はオプション

● 制御概要

| 機能 | 内容 |
|------------------|--|
| 発停制御 | 遠方または手元(制御スイッチ)からの発停信号により運転・停止 遠方/手元切換信号により遠方・手元を切換(後優先ではありません) |
| 冷暖切換 送風制御 | 遠方からの冷暖房モード切換信号により冷房・暖房モードを切換、冷暖運転中に 遠方からの送風信号入力があると送風運転に切換(送風信号が優先となります) |
| 給気温度制御 | 給気温度と制御スイッチまたは遠方からの設定温度により給気温度制御 |
| 交互デフロスト制御 | 2台以上の室外機を使用するシステムで、同時に デフロスト運転に入らないようにする制御 |
| 2ウェイ制御 | 2台以上の室外機を偶数台使用するシステムで、 低負荷時に半数を止めて効率良く運転する容量制御 |
| 設定 | 遠方または手元(制御スイッチ)からの温度設定、 湿度設定(切換先の設定が優先となります) |
| 給気温度設定 | 冷暖房 13~42℃ (12℃はオプション) |
| 遠方表示 | 運転状態・異常・送風機運転・冷暖房モード 除霜運転出力・還気温湿度・給気温度出力 |
| 加湿制御 (暖房時) | 遠方からの加湿信号または湿度調節器からの信号により加湿用電磁弁をON/OFF 還気湿度による加湿制御(オプション) |
| ダンパ制御 (オプション) | 遠方からのダンパ信号または自動制御によりウォーミングアップ運転、 通常運転(規定外気導入)、外気冷房運転を切換(自動制御の空調機停止時はダンパ閉) |
| 全熱交換器制御 | 外気と還気の温度差により連続運転、ダンパ制御で ウォーミングアップ、外気冷房運転時は間欠運転 |
| BACnet | BACnet接続機能 |

※風量設定は、条件により変更となりますので、そのつどお問い合わせください。

※圧縮機最低容量運転中でも、暖房時に給気温度が設定温度を大きく上回ったとき、または冷房時に給気温度が
設定温度を大きく下回ったときは圧縮機が停止するため、ON-OFFを繰り返す場合があります。(P144参照)

※気化式加湿器組込の場合、気化式加湿器は加熱運転時でかつ圧縮機が運転中のみ運転可能です。

加熱運転時でも送風時は運転できません。

※KM-5A型室外機は交互デフロスト機能がなく、交互デフロスト制御はできません。

※KM-5A型室外機を連続運転する場合、保護機能により16時間毎に1度圧縮機が停止します。

その間数分程度送風運転となり自動的に圧縮機の運転が再開しますのでご注意ください。

● 空気線図

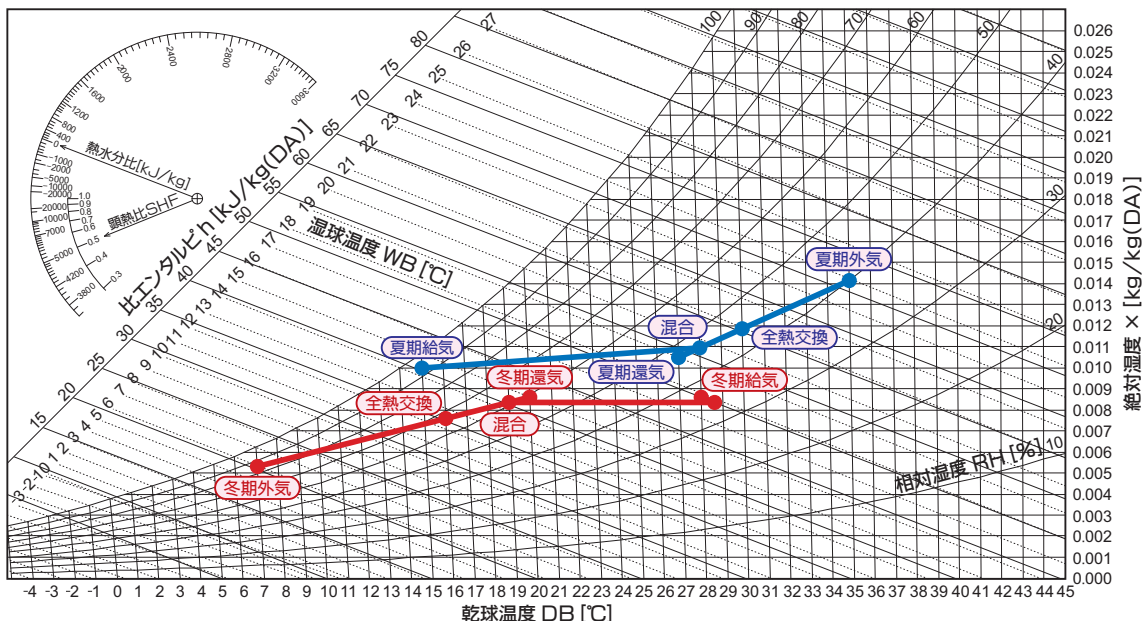

外気混合空調機/制御システム

■室内(還気)温度制御 定風量/可変風量共通

(7)プラグファン組込 立形/コンパクト/水平形(DHV/CAV/FCH-HPZMX)
積層形/コンパクト/水平/立形/天吊形(SHV/CAV/FCH/FCV-HZMX)

●システム図

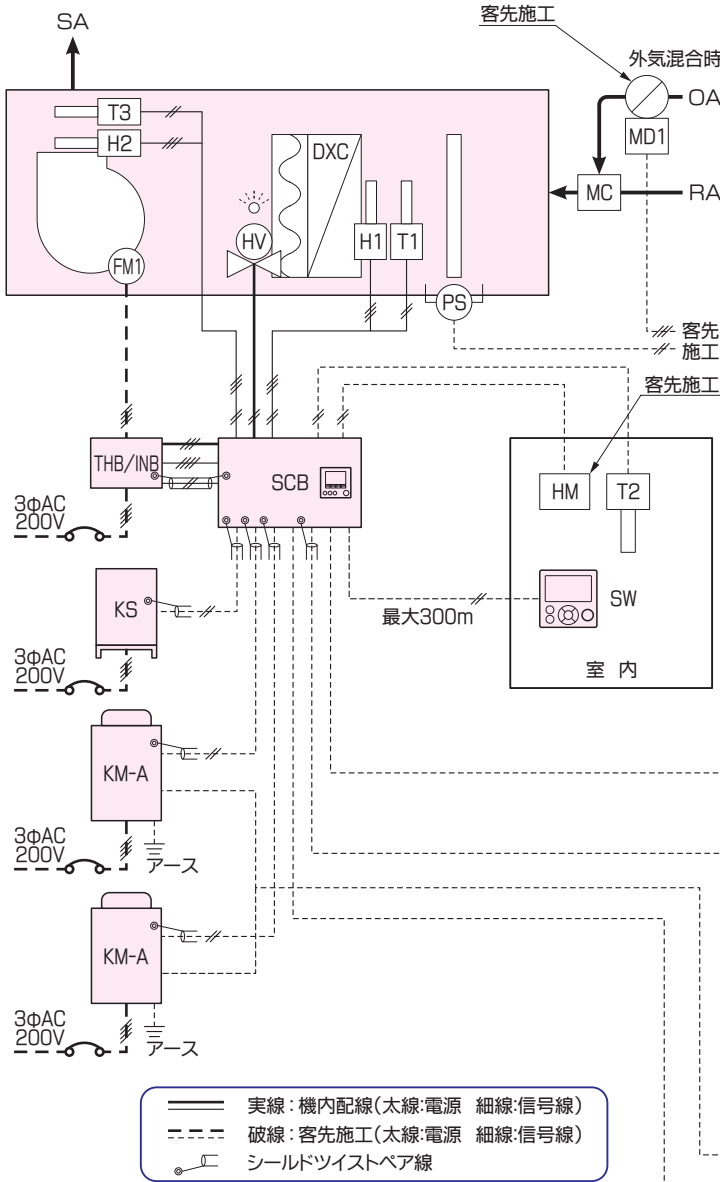

機器一覧表

| 記号 | 名称 | 台数 | 備考 |
|---------|--------------------|----|-------|
| T1 | 還気温度センサ | 1 | |
| T2 | 室内温度センサ | 1 | オプション |
| T3 | 給気温度センサ | 1 | |
| H1 | 還気湿度センサ | 1 | |
| H2 | 給気湿度センサ | 1 | ※1 |
| PS | 差圧スイッチ | 1 | オプション |
| FM1 | 給気ファンモータ | 1 | |
| DXC | 直膨コイル | 1 | |
| KM-A | 室外機 | 一式 | |
| SCB | 制御盤 | 1 | |
| SW | 制御スイッチ | 1 | |
| THB/INB | サーマルボックス/インバータボックス | 1 | |
| HV | 加湿用電磁弁 | 1 | |
| HM | 湿度調節器(ON/OFF) | 1 | 客先施工 |
| MD1 | 外気ダンパ | 1 | 客先施工 |
| MC | ミキシングチャンバボックス | 1 | 客先施工 |
| KS | 電極式蒸気加湿器 | 1 | ※1 |

※1 SHV/DHV型のみ、FCV型はオプション。

中央監視

- 外部加湿信号
- 冷暖房モード切換信号
- 遠方/手元切換信号
- 発停信号
- 送風信号
- 3線式発停信号
- 温度設定入力
- 湿度設定入力
- 露点温度設定入力
- 運転状態信号
- 異常信号
- 送風機運転信号
- 冷房モード信号
- 暖房モード信号
- 除霜運転信号
- 室内(還気)温度出力
- 室内(還気)湿度出力
- 給気温度出力

中央監視(オプション)

- 商用切換信号
- 風量制御信号
- デマンド信号

火報盤

- 非常停止信号

入出力仕様表

| 番号 | 名称 | 備考 |
|----|------------|-----------------------|
| 1 | 外部加湿入力 | 無電圧a接点 ON:加湿 OFF:加湿停止 |
| 2 | 冷暖房モード切換入力 | 無電圧a接点 ON:冷房 OFF:暖房 |
| 3 | 遠方/手元切換入力 | 無電圧a接点 ON:遠方 OFF:手元 |
| 4 | 発停入力 | 無電圧/パルスまたはレベル信号 |
| 5 | 送風入力 | 無電圧a接点 ON:送風 OFF:通常 |
| 6 | 運転状態出力 | 無電圧a接点 |
| 7 | 異常出力 | 無電圧a接点 |
| 8 | 送風機運転出力 | 無電圧a接点 |
| 9 | 冷房モード出力 | 無電圧a接点 |
| 10 | 暖房モード出力 | 無電圧a接点 |
| 11 | 除霜運転出力 | 無電圧a接点 |

入出力仕様表

| 番号 | 名称 | 備考 |
|-----|------------|------------------------|
| 12 | 3線式発停入力 | 無電圧または有電圧(DC24V) |
| 13 | 温度設定入力 | DC2~10V(13~42℃) |
| 14 | 湿度設定入力 | DC2~10V(30~80%) |
| 15 | 露点温度設定入力 | DC2~10V(13~30℃) |
| 16 | 室内(還気)温度出力 | DC0~10V(-10~50℃) |
| 17 | 室内(還気)湿度出力 | DC0~10V(0~100%) |
| 18 | 給気温度出力 | DC0~10V(-10~50℃) |
| 19 | 非常停止入力 | 無電圧a接点 ON:通常 OFF:非常停止 |
| OP1 | 風量制御入力 | DC0~10V(4~10V=40~100%) |
| OP2 | 商用切換入力 | 無電圧a接点 ON:商用 OFF:インバータ |
| OP3 | デマンド入力 | 無電圧a接点 |

※ OP1~OP3はオプション

● 制御概要

| 機能 | 内容 |
|------------------|--|
| 発停制御 | 遠方または手元(制御スイッチ)からの発停信号により運転・停止 遠方/手元切換信号により遠方・手元を切換(後優先ではありません) |
| 冷暖切換 送風制御 | 遠方からの冷暖房モード切換信号により冷房・暖房モードを切換、冷暖運転中に 遠方からの送風信号入力があると送風運転に切換(送風信号が優先となります) |
| 室内(還気)温度制御 | 室内(還気)温度と制御スイッチまたは遠方からの設定温度により室内(還気)温度制御 |
| 交互デフロスト制御 | 2台以上の室外機を使用するシステムで、同時に デフロスト運転に入らないようにする制御 |
| 2ウェイ制御 | 2台以上の室外機を偶数台使用するシステムで、 低負荷時に半数を止めて効率良く運転する容量制御 |
| 設定 | 遠方または手元(制御スイッチ)からの温度設定、 湿度設定(切換先の設定が優先となります) |
| 室内(還気)温度設定 | 冷暖房 15~30℃ |
| 遠方表示 | 運転状態・異常・送風機運転・冷暖房モード 除霜運転出力・室内(還気)温湿度・給気温度出力 |
| 加湿制御 (暖房時) | 遠方からの加湿信号または湿度調節器からの信号により加湿用電磁弁をON/OFF 蒸気加湿は機内センサによる比例制御、還気絶対湿度による加湿制御可 |
| ダンパ制御 (オプション) | 運転時はダンパ開 停止時はダンパ閉 |
| BACnet | BACnet接続機能 |

※風量設定は、条件により変更となりますので、そのつどお問い合わせください。

※圧縮機最低容量運転中でも、暖房時に給気温度が設定温度を大きく上回ったとき、または冷房時に給気温度が
設定温度を大きく下回ったときは圧縮機が停止するため、ON-OFFを繰り返す場合があります。(P144参照)

※気化式加湿器組込の場合、気化式加湿器は加熱運転時でかつ圧縮機が運転中のみ運転可能です。

加熱運転時でも送風時は運転できません。

※KM-5A型室外機は交互デフロスト機能がなく、交互デフロスト制御はできません。

※KM-5A型室外機を連続運転する場合、保護機能により16時間毎に1度圧縮機が停止します。

その間数分程度送風運転となり自動的に圧縮機の運転が再開しますのでご注意ください。

● 空気線図

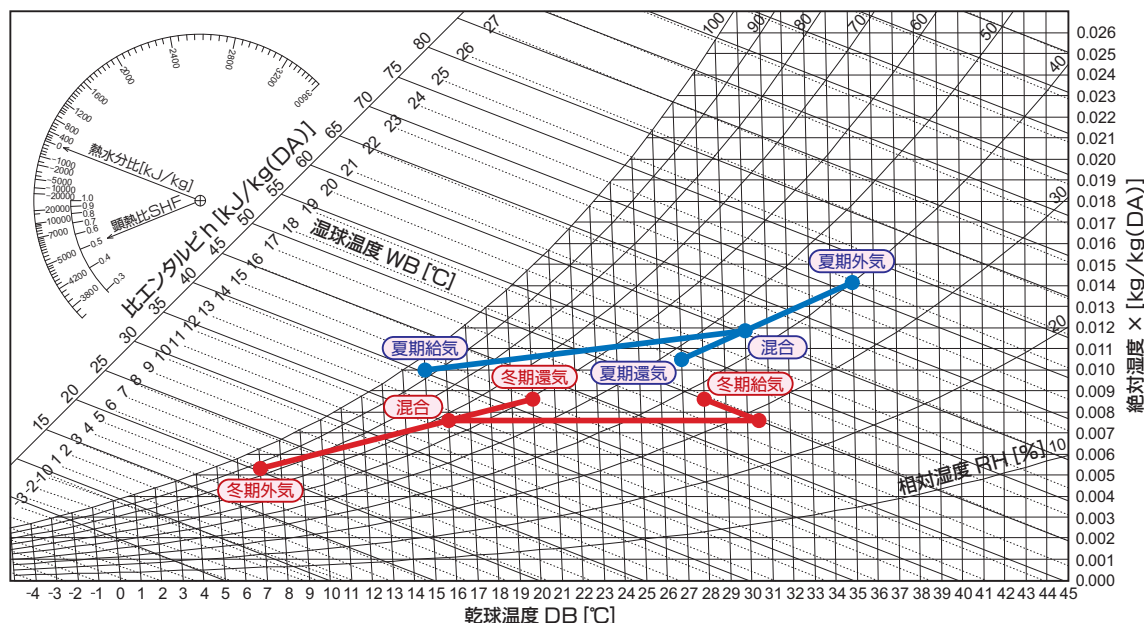

外気混合空調機/制御システム

■室内(還気)温度制御 定風量/可変風量共通

(8)還気ファン組込形(AR2-HZMX)

●システム図

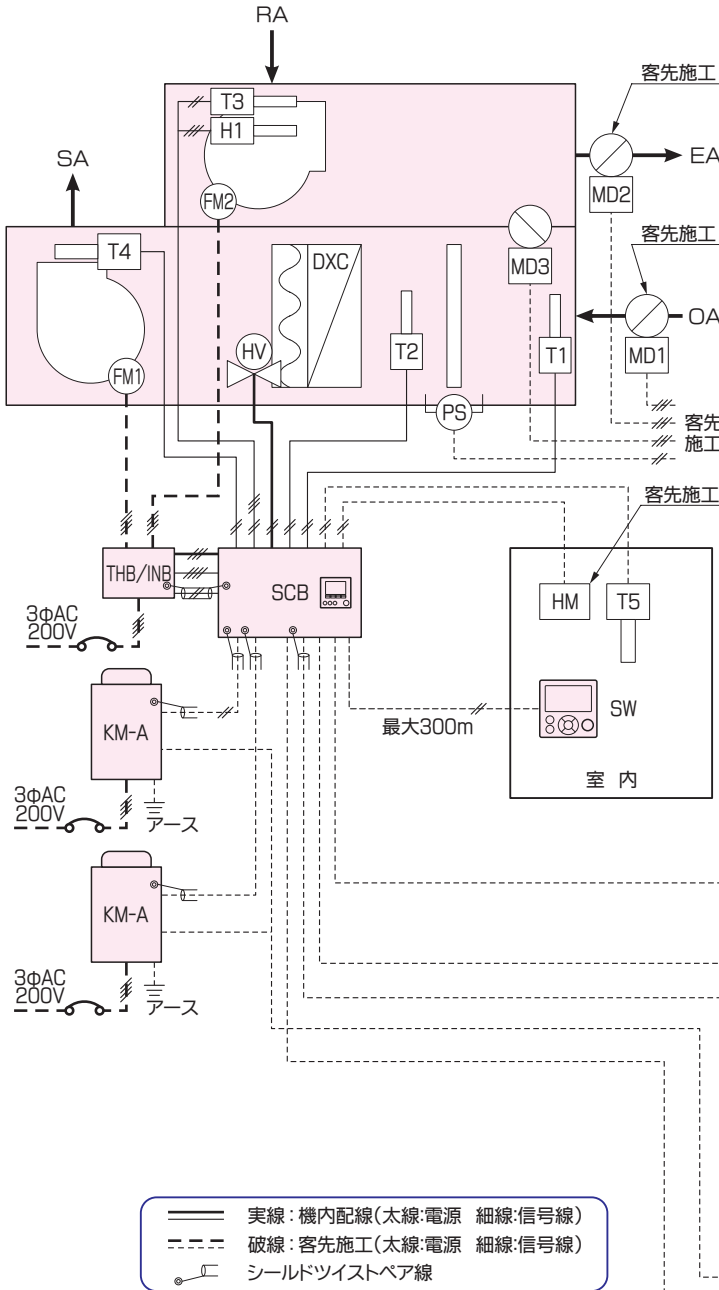

機器一覧表

| 記号 | 名称 | 台数 | 備考 |
|---------|--------------------|----|-------|
| T1 | 外気温度センサ | 1 | |
| T2 | 直膨コイル入口温度センサ | 1 | |
| T3 | 還気温度センサ | 1 | |
| T4 | 給気温度センサ | 1 | |
| T5 | 室内温度センサ | 1 | オプション |
| H1 | 還気湿度センサ | 1 | |
| PS | 差圧スイッチ | 1 | オプション |
| FM1 | 給気ファンモータ | 1 | |
| FM2 | 還気ファンモータ | 1 | |
| DXC | 直膨コイル | 1 | |
| KM-A | 室外機 | 一式 | |
| SCB | 制御盤 | 1 | |
| SW | 制御スイッチ | 1 | |
| THB/INB | サーマルボックス/インバータボックス | 2 | |
| DC | ダンパ制御器 | 1 | オプション |
| HV | 加湿用電磁弁 | 1 | |
| HM | 湿度調節器(ON/OFF) | 1 | 客先施工 |
| MD1 | 外気ダンパ | 1 | 客先施工 |
| MD2 | 排気ダンパ | 1 | 客先施工 |
| MD3 | 還気ダンパ(比例) | 1 | |

中央監視

- 外部加湿信号
- 冷暖房モード切替信号
- 遠方/手元切替信号
- 発停信号
- 送風信号
- 3線式発停信号
- 温度設定入力
- 湿度設定入力
- 露点温度設定入力
- 運転状態信号
- 異常信号
- 送風機運転信号
- 冷房モード信号
- 暖房モード信号
- 除霜運転信号
- 室内(還気)温度出力
- 室内(還気)湿度出力
- 給気温度出力

中央監視(オプション)

- 商用切替信号
- ダンパ制御信号
- 風量制御信号
- デマンド信号

火報盤

- 非常停止信号

入出力仕様表

| 番号 | 名称 | 備考 |
|----|------------|-----------------------|
| 1 | 外部加湿入力 | 無電圧a接点 ON:加湿 OFF:加湿停止 |
| 2 | 冷暖房モード切替入力 | 無電圧a接点 ON:冷房 OFF:暖房 |
| 3 | 遠方/手元切替入力 | 無電圧a接点 ON:遠方 OFF:手元 |
| 4 | 発停入力 | 無電圧/パルスまたはレベル信号 |
| 5 | 送風入力 | 無電圧a接点 ON:送風 OFF:通常 |
| 6 | 運転状態出力 | 無電圧a接点 |
| 7 | 異常出力 | 無電圧a接点 |
| 8 | 送風機運転出力 | 無電圧a接点 |
| 9 | 冷房モード出力 | 無電圧a接点 |
| 10 | 暖房モード出力 | 無電圧a接点 |
| 11 | 除霜運転出力 | 無電圧a接点 |
| 12 | 3線式発停入力 | 無電圧または有電圧(DC24V) |

入出力仕様表

| 番号 | 名称 | 備考 |
|-----|------------|------------------------|
| 13 | ダンパ制御入力 | 無電圧a接点 2接点切替えにより指令 |
| 14 | 温度設定入力 | DC2~10V(13~42℃) |
| 15 | 湿度設定入力 | DC2~10V(30~80%) |
| 16 | 露点温度設定入力 | DC2~10V(13~30℃) |
| 17 | 室内(還気)温度出力 | DC0~10V(-10~50℃) |
| 18 | 室内(還気)湿度出力 | DC0~10V(0~100%) |
| 19 | 給気温度出力 | DC0~10V(-10~50℃) |
| 20 | 非常停止入力 | 無電圧a接点 ON:通常 OFF:非常停止 |
| OP1 | 風量制御入力 | DC0~10V(4~10V=40~100%) |
| OP2 | 商用切替入力 | 無電圧a接点 ON:商用 OFF:インバータ |
| OP3 | デマンド入力 | 無電圧a接点 |

※ OP1~OP3はオプション

● 制御概要

| 機能 | 内容 |
|------------------|--|
| 発停制御 | 遠方または手元(制御スイッチ)からの発停信号により運転・停止 遠方/手元切換信号により遠方・手元を切換(後優先ではありません) |
| 冷暖切換 送風制御 | 遠方からの冷暖房モード切換信号により冷房・暖房モードを切換、冷暖運転中に 遠方からの送風信号入力があると送風運転に切換(送風信号が優先となります) |
| 室内(還気)温度制御 | 室内(還気)温度と制御スイッチまたは遠方からの設定温度により室内(還気)温度制御 |
| 交互デフロスト制御 | 2台以上の室外機を使用するシステムで、同時に デフロスト運転に入らないようにする制御 |
| 2ウェイ制御 | 2台以上の室外機を偶数台使用するシステムで、 低負荷時に半数を止めて効率良く運転する容量制御 |
| 設定 | 遠方または手元(制御スイッチ)からの温度設定、 湿度設定(切換先の設定が優先となります) |
| 室内(還気)温度設定 | 冷暖房 15~30℃ |
| 遠方表示 | 運転状態・異常・送風機運転・冷暖房モード 除霜運転出力・室内(還気)温湿度・給気温度出力 |
| 加湿制御 (暖房時) | 遠方からの加湿信号または湿度調節器からの信号により加湿用電磁弁をON/OFF 還気絶対湿度による加湿制御可 |
| ダンパ制御 (オプション) | 遠方からのダンパ信号または自動制御によりウォーミングアップ運転、 通常運転(規定外気導入)、外気冷房運転を切換(自動制御の空調機停止時はダンパ閉) |
| BACnet | BACnet接続機能 |

※風量設定は、条件により変更となりますので、そのつどお問い合わせください。

※圧縮機最低容量運転中でも、暖房時に給気温度が設定温度を大きく上回ったとき、または冷房時に給気温度が設定温度を大きく下回ったときは圧縮機が停止するため、ON-OFFを繰り返す場合があります。(P144参照)

※気化式加湿器組込の場合、気化式加湿器は加熱運転時でかつ圧縮機が運転中のみ運転可能です。

加熱運転時でも送風時は運転できません。

※KM-5A型室外機は交互デフロスト機能がなく、交互デフロスト制御はできません。

※KM-5A型室外機を連続運転する場合、保護機能により16時間毎に1度圧縮機が停止します。

その間数分程度送風運転となり自動的に圧縮機の運転が再開しますのでご注意ください。

● 空気線図

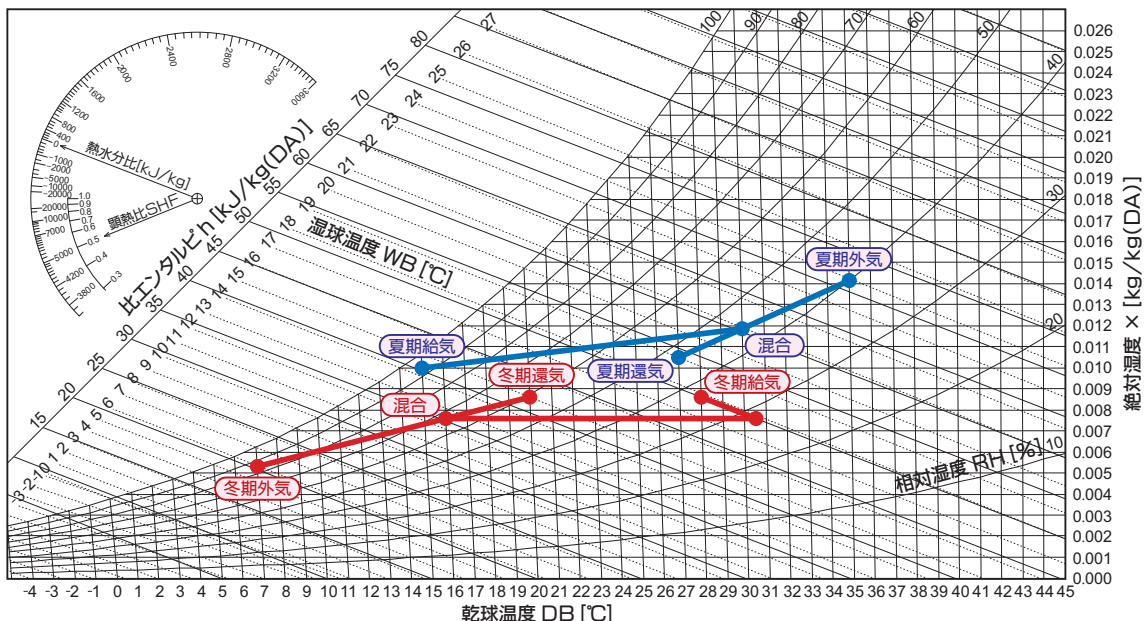

外気混合空調機/制御システム

■室内(還気)温度制御 定風量/可変風量共通

(9)全熱交換器組込形(AC2-HZMX)

●システム図

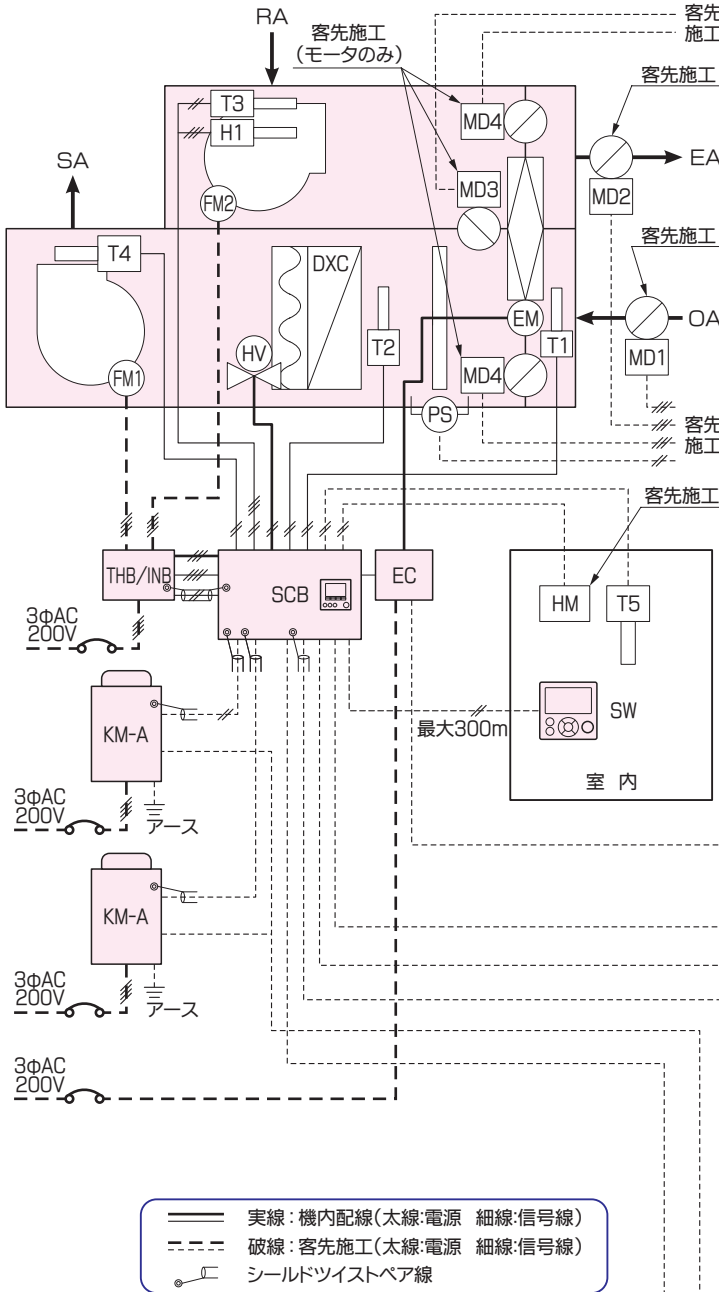

機器一覧表

| 記号 | 名称 | 台数 | 備考 |
|---------|--------------------|----|-------|
| T1 | 外気温度センサ | 1 | |
| T2 | 直膨コイル入口温度センサ | 1 | |
| T3 | 還気温度センサ | 1 | |
| T4 | 給気温度センサ | 1 | |
| T5 | 室内温度センサ | 1 | |
| H1 | 還気湿度センサ | 1 | |
| PS | 差圧スイッチ | 1 | オプション |
| FM1 | 給気ファンモータ | 1 | |
| FM2 | 還気ファンモータ | 1 | |
| DXC | 直膨コイル | 1 | |
| KM-A | 室外機 | 一式 | |
| SCB | 制御盤 | 1 | |
| SW | 制御スイッチ | 1 | |
| THB/INB | サーマルボックス/インバータボックス | 2 | |
| EM | 全熱交換器モータ | 1 | |
| EC | 全熱交換器制御盤 | 1 | |
| HV | 加湿用電磁弁 | 1 | |
| HM | 湿度調節器(ON/OFF) | 1 | 客先施工 |
| MD1 | 外気ダンパ | 1 | 客先施工 |
| MD2 | 排気ダンパ | 1 | 客先施工 |
| MD3 | 還気ダンパ | 1 | 客先施工 |
| MD4 | バイパスダンパ | 2 | 客先施工 |

中央監視

- 全熱交換器運転信号
- 全熱交換器故障信号
- 外部加湿信号
- 冷暖房モード切換信号
- 遠方/手元切換信号
- 発停信号
- 送風信号
- 3線式発停信号
- 温度設定入力
- 湿度設定入力
- 露点温度設定入力
- 運転状態信号
- 異常信号
- 送風機運転信号
- 冷房モード信号
- 暖房モード信号
- 除霜運転信号
- 室内(還気)温度出力
- 室内(還気)湿度出力
- 給気温度出力

中央監視(オプション)

- 商用切換信号
- ダンパ制御信号
- 風量制御信号
- デマンド信号

火報盤

- 非常停止信号

入出力仕様表

| 番号 | 名称 | 備考 |
|----|------------|-----------------------|
| 1 | 外部加湿入力 | 無電圧a接点 ON:加湿 OFF:加湿停止 |
| 2 | 冷暖房モード切換入力 | 無電圧a接点 ON:冷房 OFF:暖房 |
| 3 | 遠方/手元切換入力 | 無電圧a接点 ON:遠方 OFF:手元 |
| 4 | 発停入力 | 無電圧/パルスまたはレベル信号 |
| 5 | 送風入力 | 無電圧a接点 ON:送風 OFF:通常 |
| 6 | 運転状態出力 | 無電圧a接点 |
| 7 | 異常出力 | 無電圧a接点 |
| 8 | 送風機運転出力 | 無電圧a接点 |
| 9 | 冷房モード出力 | 無電圧a接点 |
| 10 | 暖房モード出力 | 無電圧a接点 |
| 11 | 除霜運転出力 | 無電圧a接点 |
| 12 | 3線式発停入力 | 無電圧または有電圧(DC24V) |

入出力仕様表

| 番号 | 名称 | 備考 |
|-----|------------|------------------------|
| 13 | 温度設定入力 | DC2~10V(13~42℃) |
| 14 | 湿度設定入力 | DC2~10V(30~80%) |
| 15 | 露点温度設定入力 | DC2~10V(13~30℃) |
| 16 | 室内(還気)温度出力 | DC0~10V(-10~50℃) |
| 17 | 室内(還気)湿度出力 | DC0~10V(0~100%) |
| 18 | 給気温度出力 | DC0~10V(-10~50℃) |
| 19 | 全熱交換器運転出力 | 無電圧a接点 |
| 20 | 全熱交換器故障出力 | 無電圧a接点 |
| 21 | 非常停止入力 | 無電圧a接点 ON:通常 OFF:非常停止 |
| OP1 | 風量制御入力 | DC0~10V(4~10V=40~100%) |
| OP2 | 商用切換入力 | 無電圧a接点 ON:商用 OFF:インバータ |
| OP3 | デマンド入力 | 無電圧a接点 |

※ OP1~OP3はオプション

● 制御概要

| 機能 | 内容 |
|------------------|--|
| 発停制御 | 遠方または手元(制御スイッチ)からの発停信号により運転・停止 遠方/手元切換信号により遠方・手元を切換(後優先ではありません) |
| 冷暖切換 送風制御 | 遠方からの冷暖房モード切換信号により冷房・暖房モードを切換、冷暖運転中に 遠方からの送風信号入力があると送風運転に切換(送風信号が優先となります) |
| 室内(還気)温度制御 | 室内(還気)温度と制御スイッチまたは遠方からの設定温度により室内(還気)温度制御 |
| 交互デフロスト制御 | 2台以上の室外機を使用するシステムで、同時に デフロスト運転に入らないようにする制御 |
| 2ウェイ制御 | 2台以上の室外機を偶数台使用するシステムで、 低負荷時に半数を止めて効率良く運転する容量制御 |
| 設定 | 遠方または手元(制御スイッチ)からの温度設定、 湿度設定(切換先の設定が優先となります) |
| 室内(還気)温度設定 | 冷暖房 15~30℃ |
| 遠方表示 | 運転状態・異常・送風機運転・冷暖房モード 除霜運転出力・室内(還気)温湿度・給気温度出力 |
| 加湿制御 (暖房時) | 遠方からの加湿信号または湿度調節器からの信号により加湿用電磁弁をON/OFF 還気絶対湿度による加湿制御可 |
| ダンパ制御 (オプション) | 遠方からのダンパ信号または自動制御によりウォーミングアップ運転、 通常運転(規定外気導入)、外気冷房運転を切換(自動制御の空調機停止時はダンパ閉) |
| 全熱交換器制御 | 外気と還気の温度差により連続運転、ダンパ制御で ウォーミングアップ、外気冷房運転時は間欠運転 |
| BACnet | BACnet接続機能 |

※風量設定は、条件により変更となりますので、そのつどお問い合わせください。

※圧縮機最低容量運転中でも、暖房時に給気温度が設定温度を大きく上回ったとき、または冷房時に給気温度が
設定温度を大きく下回ったときは圧縮機が停止するため、ON-OFFを繰り返す場合があります。(P144参照)

※気化式加湿器組込の場合、気化式加湿器は加熱運転時でかつ圧縮機が運転中のみ運転可能です。

加熱運転時でも送風時は運転できません。

※KM-5A型室外機は交互デフロスト機能がなく、交互デフロスト制御はできません。

※KM-5A型室外機を連続運転する場合、保護機能により16時間毎に1度圧縮機が停止します。

その間数分程度送風運転となり自動的に圧縮機の運転が再開しますのでご注意ください。

● 空気線図

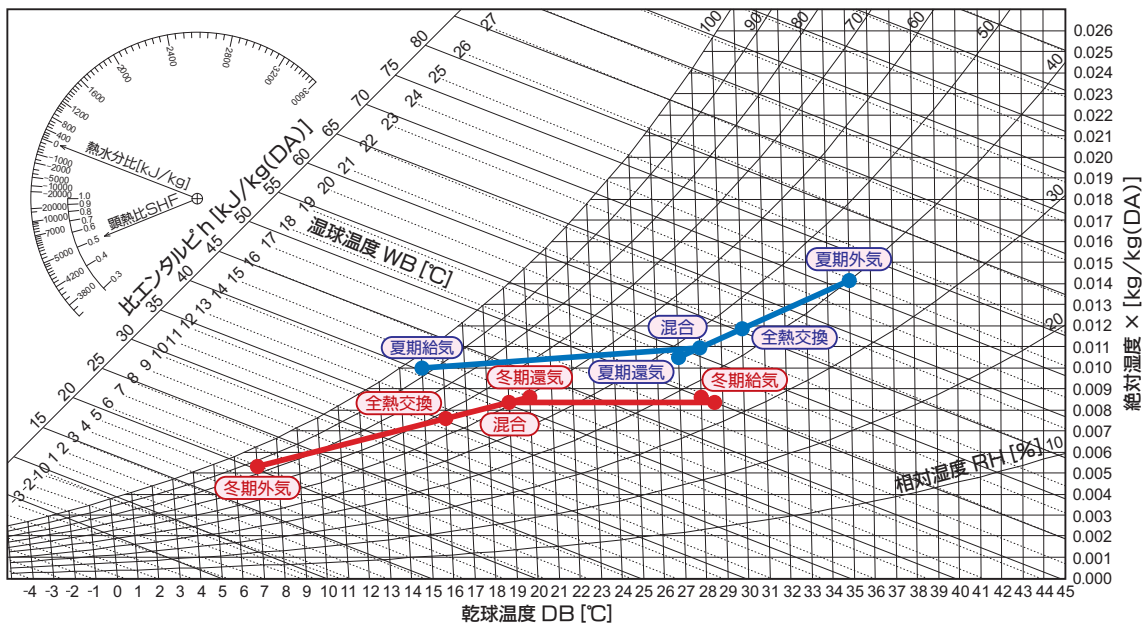

制御スイッチ

■マイティリモコン

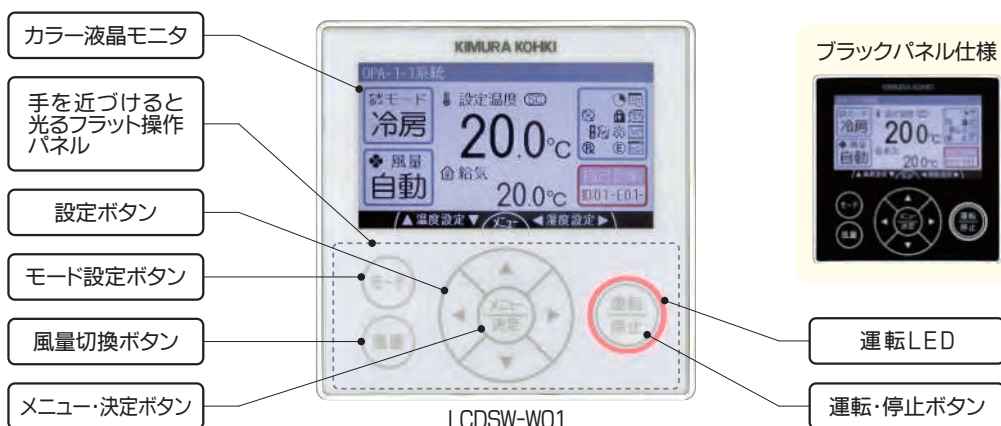

＜液晶モニタ＞

名称/日付時刻表示

設定温度/湿度表示

運転モード設定

風量設定

環境表示

情報モニタ表示

フィルタ点検表示

自己診断コード表示

操作ガイド

設定状態や運転状態、機器情報をアイコン表示します。

- 消し忘れ防止タイマの設定状態を表示
- 週間スケジュールタイマの設定状態を表示
- ロック操作によるスイッチロック状態を表示
- 中央監視からの遠方指令をお知らせ
- フィルタ点検をお知らせ
- みずたまイオン設定の設定状態を表示
- 加湿運転をお知らせ
- 除湿運転をお知らせ
- 除霜運転をお知らせ
- 自己診断ログの記録状態をお知らせ
- 自己診断の検出状態をお知らせ

■仕様表

| 型番 | LCDSW-W01 |
|-------|--|
| 機能 | 運転・停止、温度設定、湿度設定、モード設定、加湿設定、風量設定、加湿器洗浄 除湿設定、消し忘れ防止タイマ、省エネ運転設定※1、スイッチのロック&リセット 週間スケジュールタイマ、言語/単位切替、表示制限日時/時刻表示、名称表示 SC・RC制御表示、CO ₂ 濃度設定(オプション)※2、空気清浄設定(オプション)※3 環境表示※4、操作ガイド表示、フィルタ点検サイン表示※5、自己診断コード表示 運転情報表示、自己診断履歴/詳細表示、情報モニタ表示 |
| 設定温度 | SC制御 13~42℃、RC制御 15~30℃ |
| 設定湿度 | 30~80% |
| モード設定 | 冷房-暖房-送風 |
| 風量設定 | 自動-強-中-弱(インバータ制御仕様のみ) |
| 表示部 | バックライト付フルドットカラーTFT液晶、運転LED、タッチスイッチバックライトLED |
| 配線 | 各対シールド付ツイストペアケーブル(線径0.75mm以上、通信×1対+電源×1対 計4本)配線長300m以下 |
| 並列台数 | 最大31台 |
| 設置場所 | 0~50℃、湿度90%以内で結露しないこと。腐食性ガスを含まないこと。 直射日光や他の影響を受けないこと。電磁波や電氣的ノイズの影響を受けないこと。 |

※1 冷房・暖房モードそれぞれの温度設定範囲制限や、冷房・暖房モード切替時の初期温度設定を行います。

※2 オプションのCO₂センサ接続時に、CO₂濃度の設定を行います。

※3 別売吹出ユニット(環境エアビームまたは誘引レジスター)に搭載のイオン&オゾン発生器と連動し、空気清浄を行います。

※4 制御スイッチ内蔵センサによる温湿度や外調機の制御温湿度、室内CO₂濃度(マイティリモコン対応オプション)の表示を行います。

※5 フィルタ点検サインは、タイマ式が標準です。差圧式にするときは別途差圧スイッチを取付け、無電圧a接点取出しとなります。(オプション)

● 詳細は取扱説明書にてご確認ください。

■外調機／外気混合空調機 給気温度制御 圧縮機ON-OFF条件

| | | |
|----------|-----------------------|---|
| 冷却 運転 | 給気設定温度 | 13~42℃ |
| | 圧縮機OFF条件 (a又はb又はc) | a. 吸込温度 < 設定温度 + 0.5℃ b. 給気温度 < 設定温度 - 2℃連続10分継続 c. 起動後15分以降、給気温度 < 設定温度 - 5℃ |
| | 圧縮機ON条件 | 給気温度 > 設定温度 + 2℃、かつ吸込温度 > 設定温度 + 1.5℃、 かつ圧縮機OFFから3分以上経過 |

| | | |
|----------|-----------------------|--|
| 加熱 運転 | 給気設定温度 | 13~42℃ |
| | 圧縮機OFF条件 (a又はb又はc) | a. 吸込温度 > 設定温度 - 0.5℃ b. 給気温度 > 設定温度 + 5℃連続10分継続 c. 起動後15分以降、給気温度 > 設定温度 + 10℃ |
| | 圧縮機ON条件 | 給気温度 < 設定温度 - 2℃、かつ吸込温度 < 設定温度 - 1.5℃、 かつ圧縮機OFFから3分以上経過 |

- ※ 設定温度にかかわらず、冷風感防止のため吸込温度が5℃以下の場合には強制的に加熱運転をします。
- ※ 着霜時に圧縮機保護のため給気温度は低下することがあります。
- ※ 除霜時に給気ファンを運転すると室内に冷風が吹出したり、除霜復帰が遅れる場合がありますので、ご注意ください。
- ※ 冷却運転時、吸込湿度が低く吸込温度が設定温度に近い場合は成行運転となります。
- ※ 加熱運転時、吸込温度が設定温度に近い場合は能力過多のため圧縮機がON/OFFを繰り返す、成行運転となります。
- ※ KM-5A型設備用室外機を連続運転する場合、保護機能により16時間毎に1度圧縮機が停止します。
その間、数分程度送風運転となり自動的に圧縮機の運転が再開しますのでご注意ください。
KM-8A型以上の設備用室外機は対象外です。
- ※ 圧縮機OFF条件を a. のみに設定することは可能です。(オプション)
但し、低負荷時では給気温度が設定温度より上がり過ぎ・下がり過ぎとなりますのでご注意ください。

■外気混合空調機 室内(還気)温度制御 圧縮機ON-OFF条件

| | | |
|----------|------------|------------------------|
| 冷房 運転 | 室内(還気)設定温度 | 15~30℃ |
| | 圧縮機OFF条件 | 室内(還気)温度 < 設定温度 - 0.5℃ |
| | 圧縮機ON条件 | 室内(還気)温度 > 設定温度 + 0.5℃ |

| | | |
|----------|------------|------------------------|
| 暖房 運転 | 室内(還気)設定温度 | 15~30℃ |
| | 圧縮機OFF条件 | 室内(還気)温度 > 設定温度 + 0.5℃ |
| | 圧縮機ON条件 | 室内(還気)温度 < 設定温度 - 0.5℃ |

- ※ 設定温度にかかわらず、冷風感防止のため吸込温度が5℃以下の場合には強制的に暖房運転をします。
- ※ 着霜時に圧縮機保護のため給気温度は低下することがあります。
- ※ 除霜時に給気ファンを運転すると室内に冷風が吹出したり、除霜復帰が遅れる場合がありますので、ご注意ください。
- ※ KM-5A型設備用室外機を連続運転する場合、保護機能により16時間毎に1度圧縮機が停止します。
その間、数分程度送風運転となり自動的に圧縮機の運転が再開しますのでご注意ください。
KM-8A型以上の設備用室外機は対象外です。
- ※ 外調機では室内(還気)温度制御は出来ません。給気温度制御をご使用ください。

空調制御装置

■BACnetゲートウェイ(オプション)

●特長



- (1) BACnetゲートウェイにより空調機をBACnetに接続できます。
- (2) BACnetゲートウェイ1台で最大100台の空調機が接続できます。
- (3) 各種BACnet仕様に準拠。
- (4) 発停・設定変更/参照からセンサ入力、運転/異常情報と多様なオブジェクトを標準装備。
- (5) Web接続にて簡単に空調機の登録、オブジェクトPV(PresentValue)変更/参照が行えます。

●寸法

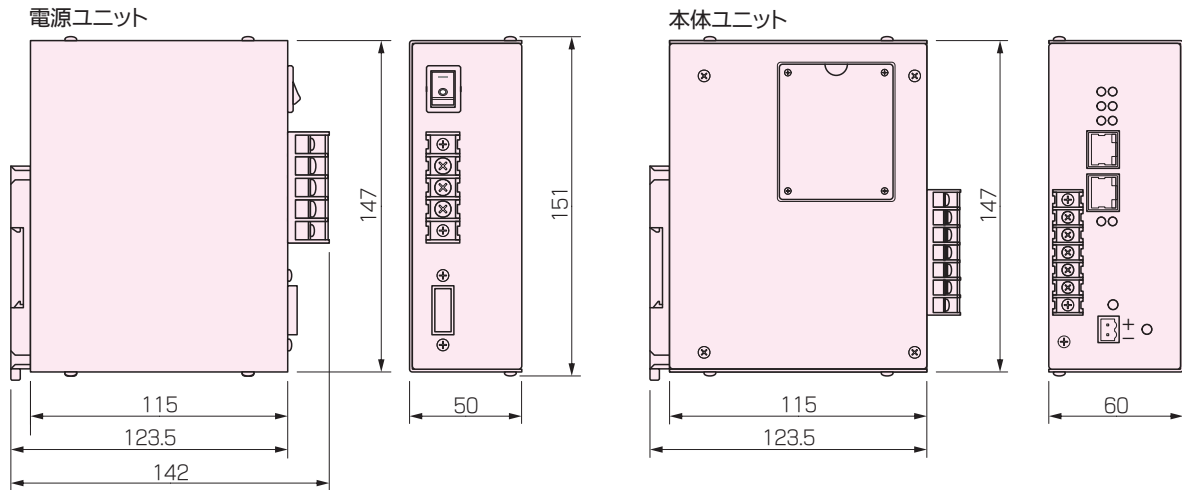

●製品仕様

BACnet規格

| | |
|---|--|
| 電気設備学会 | |
| IEIEJ-P-0003:2000, IEIEJ-P-0003:2000 アテナダムa, IEIEJ-G-0006:2006[B-BC] | |
| ANSI/ASHRAE | |
| Standard 135-2004[B-BC], Standard 135-2001 | |
| ISO | |
| ISO16484-5:2003(E)[B-BC] | |

サポートオブジェクト

| タイプ番号 | 名称 | 略称 |
|-------|--------------------------------|----|
| 0 | Analog Input Object Type | AI |
| 1 | Analog Output Object Type | AO |
| 2 | Analog Value Object Type | AV |
| 3 | Binary Input Object Type | BI |
| 4 | Binary Output Object Type | BO |
| 5 | Binary Value Object Type | BV |
| 13 | Multi-state Input Object Type | MI |
| 14 | Multi-state Output Object Type | MO |
| 19 | Multi-state Value Object Type | MV |
| 15 | Notification Class Object Type | NC |
| 6 | Calendar Object Type | CA |
| 17 | Schedule Object Type | SC |
| 20 | TrendLog Object Type | TL |
| 8 | Device Object Type | DV |

対応オブジェクト

| Object-Type | 名称 | 備考 |
|-------------|-----------------|----------------------------------|
| BI | 通信ステータス | 空調機との通信状態確認用ステータス |
| BI | 異常状態参照 | 異常状態参照 |
| AI | 異常情報参照 | 異常発生時の自己診断コード参照 |
| BO/BI | 動作状態変更/参照 | 発停操作/状態参照 |
| MO/MI | モード設定変更/参照 | モード設定(冷房・暖房・送風)変更/参照 |
| MO/MI | 風量設定変更/参照 ※1 | 風量設定(自動・H・M・L)変更/参照 |
| MO/MI | 手元禁止設定変更/参照 | 手元禁止設定(制御スイッチ操作禁止・許可)変更/参照 |
| AO/AI | 温度設定変更/参照 | 温度設定(SC:13~42℃, RC:15~30℃)変更/参照 |
| AO/AI | 湿度設定変更/参照 | 湿度設定(30~80%)変更/参照 |
| AO/AI | ファン容量設定変更/参照 ※1 | ファン容量設定(40~100%)変更/参照 |
| AO/AI | 圧縮機最大容量設定変更/参照 | 圧縮機最大容量設定 変更/参照 |
| AI | 吸込温度 | 外調機:外気温度、空調機:室内(還気)温度参照 |
| AI | 吸込温度 | 外調機:外気温度、空調機:室内(還気)温度参照 |
| AI | 給気温度 | 給気温度参照 |
| AI | 運転情報参照 | 運転状態(停止・冷房・暖房・送風・待機等)参照 |
| BI | フィルタ点検状態参照 | フィルタ点検状態参照 |

※1 ファンインバータ対応機種のみ設定可能、ファン容量設定変更を行う場合は風量設定変更は使用できません。

注) 制御スイッチとBACnetからの操作については、後設定有効となります。

使用環境

| 項目 | 備考 |
|--------|---------------------|
| 動作周囲温度 | 0~45℃ |
| 保存周囲温度 | -5~60℃ |
| 動作周囲湿度 | 20~90%RH、結露なきこと |
| 保存周囲湿度 | 10~90%RH、結露なきこと |
| 接地 | D種接地(第3種接地) |
| 使用雰囲気 | 腐食性ガスがないこと・塵埃が少ないこと |
| 使用標高 | 2000m以下 |
| 設置場所 | 制御盤内(DINレール取付) |

仕様

| 項目 | 備考 |
|--------------|---|
| 接続台数 | 最大100台(水冷天理・カセットは200台) |
| 電池バックアップSRAM | 32Mbyte ※リチウム電池を使用(寿命は約1年) |
| 入出力 | 10/100BASE-T 2ポート(BACnet/Web接続用) RS-485 1ポート(空調機接続用) |
| RS-485 終端抵抗 | 内蔵(端子台ジャンパにより終端抵抗設定が可能) |
| 電源入力仕様 | AC85V~AC132V 50/60Hz(電源ユニット) |
| 消費電力 | AC100V時 0.4A(電源ユニット) |
| 質量 | 本体ユニット:0.32kg、電源ユニット:0.65 kg |

● 接続構成図(例)

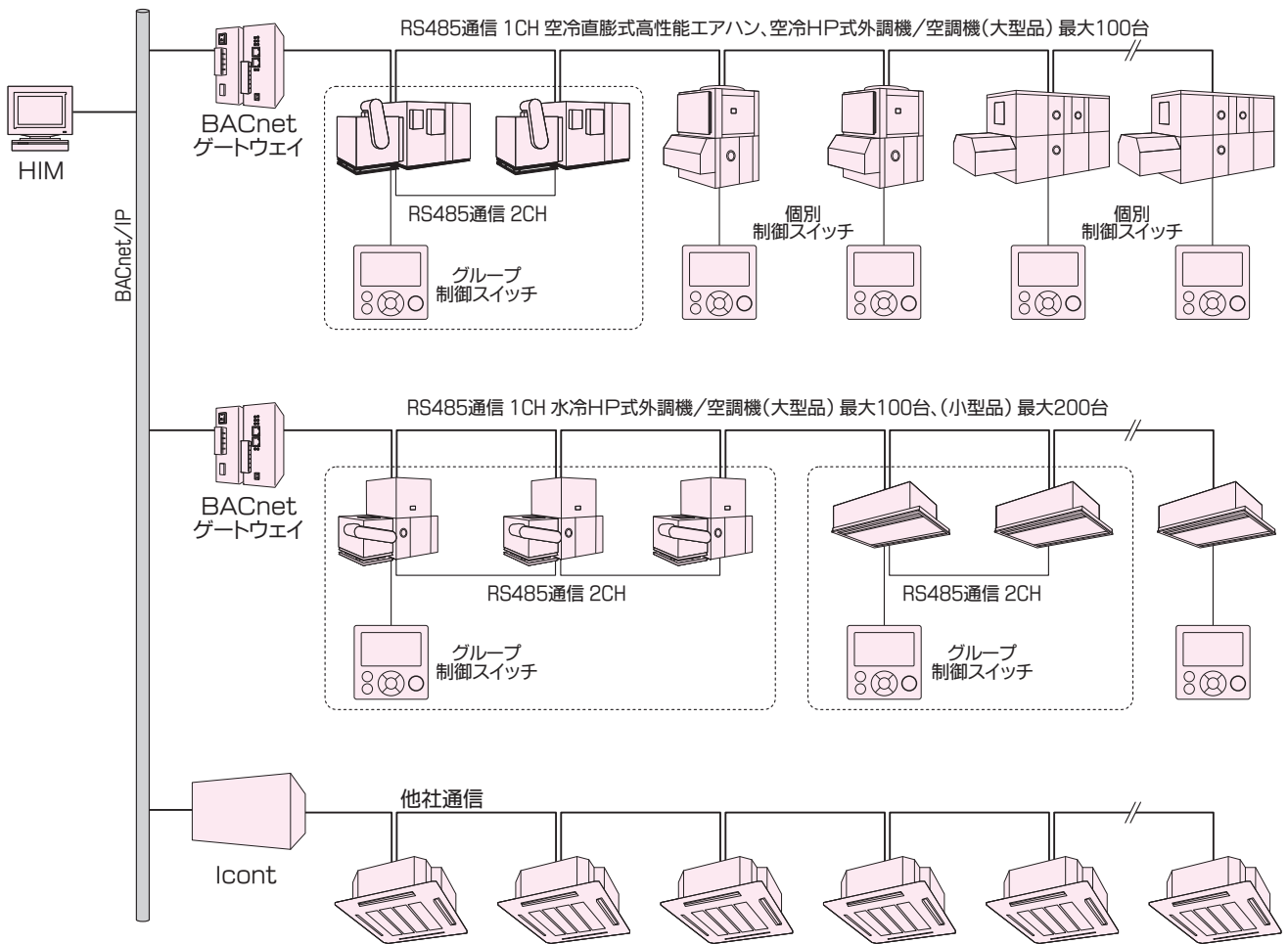

※ 高性能エアハンだけでなく、弊社HP/直膨製品および他社ヒートポンプ製品が接続できます。

空冷直膨式 設備用室外機

標準仕様/寒冷地仕様 KM-A/KMZ型



KM-5A型



KM-8A/10A型



KM-16A/20A型



KM-24A型



KM-30A型



KM-40A型



KM-50A型



KMZ-8/10型



KMZ-16/20型



KMZ-24/30型

冷媒R410Aを使用、高COPで13℃除湿に対応、省エネでパワフルな運転を行えます。
室外機は軽量、省スペース設計で搬入性や設置自由度が向上します。
オプションで防雪フードを取付けでき積雪地域での能力低下、運転異常を防止します。
交互デフロスト運転制御ができます。(標準仕様KM-5A型を除く)
寒冷地仕様は外気混合用HZMX型のみ対応します。詳細はお問合せください。

標準仕様 設備用室外機 KM-A型

仕様表

| | | | |
|--------|-------------------------------|---------------------------|--|
| 型番 | KM-5A | | |
| 電源 | 三相 200V 50/60Hz | | |
| 外装/塗装色 | 溶融亜鉛メッキ鋼板/マンセル 3Y 7.8/1.1 近似色 | | |
| 熱交換器形式 | クロスフィン | | |
| タイプ×個数 | 全密閉形×1 | | |
| 始動方式 | インバータ | | |
| 圧縮機 | 出力 | kW 2.4 | |
| | | HP 5 | |
| | 1日の冷凍能力 | 法定トン 1.77 | |
| | クランクケースヒーター | kW — | |
| ファン | タイプ×個数 | プロペラファン×2 | |
| | 風量 | m ³ /h 6000 | |
| | モータ出力 | kW 0.06×2 | |
| | 始動電流 | A 10 | |
| 保護装置 | 霜取方式 | リバースサイクル | |
| | 圧力開閉器 | 高圧側 4.15MPa | |
| | 圧縮機 | 過電流保護・過昇保護 | |
| | ファン | 過熱・過電流保護 | |
| | 騒音レベル | dB 52 | |
| 質量 | kg 122 | | |
| 冷媒 | 種類 | R410A | |
| | 出荷時封入量 | kg 5.5 | |
| | 制御方式 | 電子膨張弁 | |
| | 冷凍機油(種類×封入量) | ℓ エステル油(MEL56)×2.3 | |

●本製品を長く安心してお使いいただくためには定期的な保守・点検が必要です。
各部品の点検・保全周期については日本冷凍空調工業会発行のガイドラインを参考にしてください。

寸法表 (mm)

KM-5A

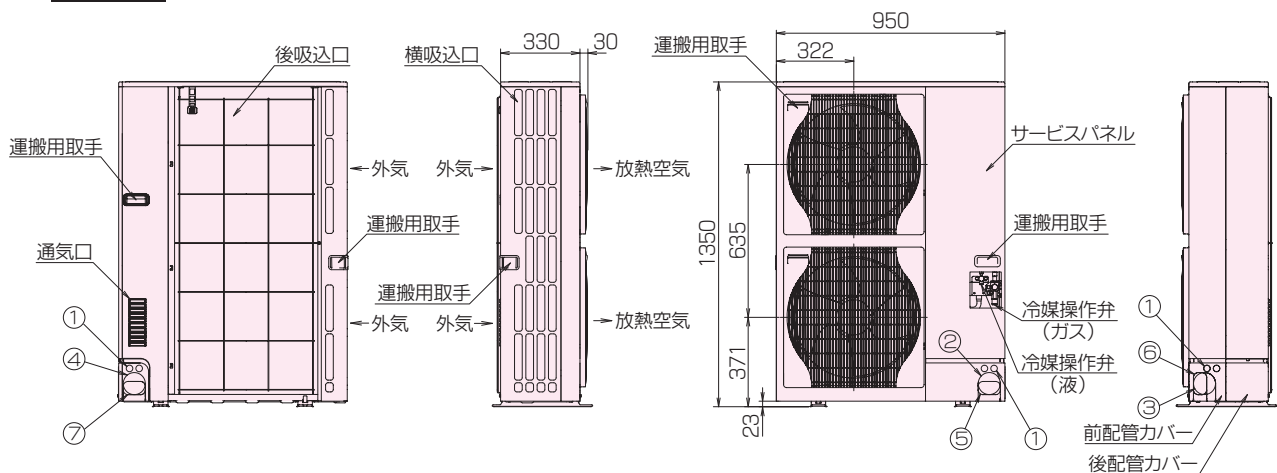

| No. | ノックアウト穴 | | 操作弁接続口 | | |
|-----|---------|-------|--------|--------------|---------------|
| | 用途 | 径 | 型番 | 液側 | ガス側 |
| ① | 電源用 | 2-φ27 | KM-5A | φ9.52 フレア | φ15.88 フレア |
| ② | 前ラッキング用 | φ92 | | | |
| ③ | 右ラッキング用 | " | | | |
| ④ | 後ラッキング用 | " | | | |
| ⑤ | 前配管用 | 55×92 | | | |
| ⑥ | 右配管用 | " | | | |
| ⑦ | 後配管用 | " | | | |

●詳細は取扱説明書をご参照ください。

標準仕様 設備用室外機 KM-A型

仕様表

| 型番 | | KM-8A | KM-10A | |
|--------------|-------------|---------------------------|------------------|-------|
| 電源 | | 三相 200V 50/60Hz | | |
| 外装/塗装色 | | 溶融亜鉛メッキ鋼板/マンセル 5Y 8/1 近似色 | | |
| 熱交換器形式 | | クロスフィン | | |
| タイプ×個数 | | 全密閉形×1 | | |
| 圧縮機 | 始動方式 | インバータ | | |
| | 出力 | kW | 4.2 | 5.3 |
| | | HP | 8 | 10 |
| | 1日の冷凍能力 | 法定トン | 3.17 | 3.92 |
| | クランクケースヒーター | kW | 0.035 | 0.035 |
| ファン | タイプ×個数 | プロペラファン×1 | | |
| | 風量 | m ³ /h | 10200 | 10200 |
| | モータ出力 | kW | 0.35 | 0.46 |
| | 始動電流 | A | 15 | |
| 霜取方式 | | リバースサイクル | | |
| 保護装置 | 圧力開閉器 | 高圧側 4.15MPa | | |
| | 圧縮機 | 過電流保護・過昇保護 | | |
| | ファン | 温度開閉器 | | |
| 騒音レベル | dB | 56 | 58 | |
| 質量 | kg | 170 | 179 | |
| 冷媒 | 種類 | R410A | | |
| | 出荷時封入量 | kg | 7.5 | 6.5 |
| | 制御方式 | 電子膨張弁 | | |
| 冷凍機油(種類×封入量) | ℓ | エステル油(MEL32)×2.8 | エステル油(MEL32)×2.8 | |

- 本製品を長く安心してお使いいただくためには定期的な保守・点検が必要です。各部品の点検・保全周期については日本冷凍空調工業会発行のガイドラインを参考にしてください。

寸法表 (mm)

KM-8A/10A

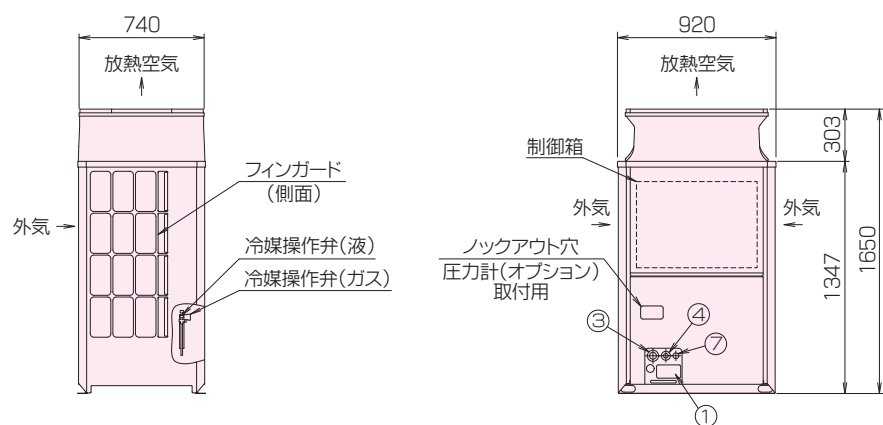

| No. | ノックアウト穴 | | 操作弁接続口 | | | |
|-----|---------|----|--------|----------------|----------------|----------|
| | 配管用 | | 型番 | 液側 | ガス側 | |
| ① | 配管用 | 前面 | KM-8A | φ9.52 3つ付 | φ19.05 3つ付 | |
| ② | | 底面 | | | | 150×94 |
| ③ | 電源配線用 | 前面 | KM-10A | φ9.52×1 3つ付 | φ25.4×2 3つ付 | |
| ④ | | 前面 | | | | φ65又はφ40 |
| ⑤ | | 底面 | | | | φ65 |
| ⑥ | | 底面 | | | | φ52 |
| ⑦ | 通信用配線 | 前面 | | φ34 | | |

※1 配管長が90m以上の場合は液側接続口をφ12.7にしてください。

※2 冷媒配管は管継手を使用しφ22.2にしてください。

● 詳細は取扱説明書をご参照ください。

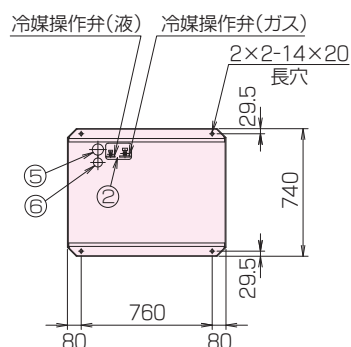

| 型番 | | KM-16A | KM-20A | |
|--------------|-------------|---------------------------|------------------|---------|
| 電源 | | 三相 200V 50/60Hz | | |
| 外装/塗装色 | | 溶融亜鉛メッキ鋼板/マンセル 5Y 8/1 近似色 | | |
| 熱交換器形式 | | クロスフィン | | |
| タイプ×個数 | | 全密閉形×1 | | |
| 圧縮機 | 始動方式 | インバータ | | |
| | 出力 | kW | 8.4 | 10.9 |
| | | HP | 16 | 20 |
| | 1日の冷凍能力 | 法定トン | 5.71 | 6.37 |
| | クランクケースヒーター | kW | 0.045 | 0.045 |
| ファン | タイプ×個数 | プロペラファン×2 | | |
| | 風量 | m ³ /h | 10800×2 | 12000×2 |
| | モータ出力 | kW | 0.46×2 | 0.92×2 |
| | 始動電流 | A | 15 | |
| 霜取方式 | | リバースサイクル | | |
| 保護装置 | 圧力開閉器 | 高圧側 4.15MPa | | |
| | 圧縮機 | 過電流保護・過昇保護 | | |
| | ファン | 温度開閉器 | | |
| 騒音レベル | dB | 61 | 65 | |
| 質量 | kg | 267 | 281 | |
| 冷媒 | 種類 | R410A | | |
| | 出荷時封入量 | kg | 11.8 | 11.8 |
| | 制御方式 | 電子膨張弁 | | |
| 冷凍機油(種類×封入量) | ℓ | エステル油(MEL32)×4.5 | エステル油(MEL32)×4.5 | |

● 本製品を長く安心してお使いいただくためには定期的な保守・点検が必要です。
各部品の点検・保全周期については日本冷凍空調工業会発行のガイドラインを参考にしてください。

KM-16A/20A

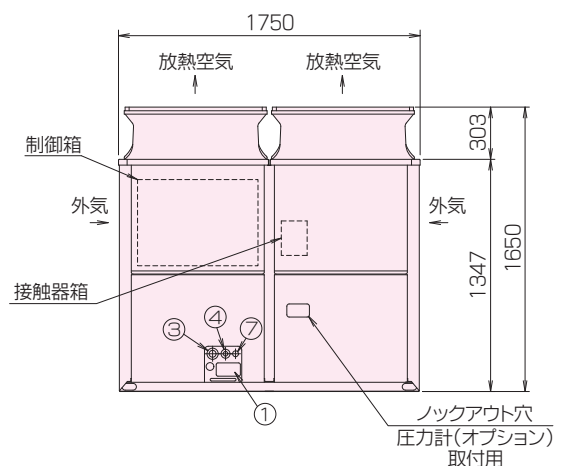
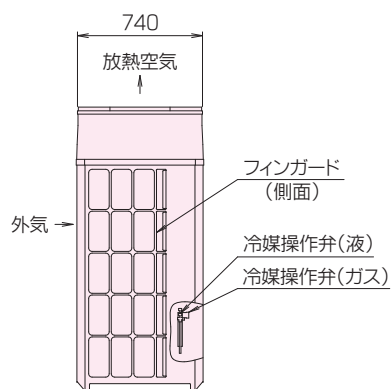

| No. | ロックアウト穴 | | 操作弁接続口 | | | | | |
|-----|---------|-----|----------|--------------|---------------|--------|---------------|---|
| | 配管用 | | 型番 | 液側 | ガス側 | | | |
| ① | 配管用 | 前面 | KM-16A | Φ12.7 3つ付 | Φ28.58 3つ付 | | | |
| ② | | 底面 | | | | 150×94 | | |
| ③ | 電源配線用 | 前面 | | | | KM-20A | Φ15.88 3つ付 | " |
| ④ | | 前面 | | | | | | |
| ⑤ | | 前面 | Φ52又はΦ27 | | | | | |
| ⑥ | | 底面 | Φ65 | | | | | |
| ⑦ | 底面 | Φ52 | | | | | | |
| | 通信用配線 | 前面 | | | | | | |
| | | | | | Φ34 | | | |

● 詳細は取扱説明書をご参照ください。

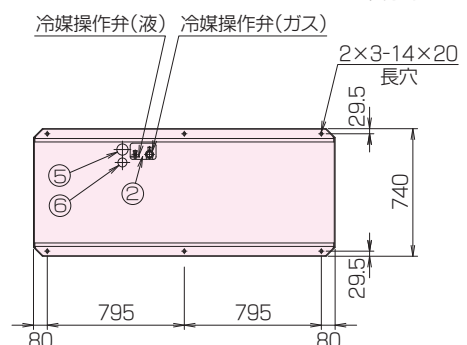

標準仕様 設備用室外機 KM-A型

仕様表

| | | | |
|--------|---------------------------|-------------------|------------------|
| セット型番 | KM-24A(10SA+14SA) | | |
| 型番 | KM-10SA | | KM-14SA |
| 電源 | 三相 200V 50/60Hz | | |
| 外装/塗装色 | 溶融亜鉛メッキ鋼板/マンセル 5Y 8/1 近似色 | | |
| 熱交換器形式 | クロスフィン | | |
| タイプ×個数 | 全密閉形×1 | | |
| 始動方式 | インバータ | | |
| 圧縮機 | 出力 | kW | 5.3 |
| | | HP | 10 |
| | 1日の冷凍能力 | 法定トン | 3.92 |
| | クランクケースヒーター | kW | 0.035 |
| ファン | タイプ×個数 | プロペラファン×1 | |
| | 風量 | m ³ /h | 10200 |
| | モータ出力 | kW | 0.46 |
| | 始動電流 | A | 30(電源渡り配線時) |
| 霜取方式 | リバースサイクル | | |
| 保護装置 | 圧力開閉器 | 高圧側 4.15MPa | |
| | 圧縮機 | 過電流保護・過昇保護 | |
| | ファン | 温度開閉器 | |
| | 騒音レベル | dB | 62 |
| 質量 | kg | 182 | 193 |
| 冷媒 | 種類 | R410A | |
| | 出荷時封入量 | kg | 6.5 |
| | 制御方式 | 電子膨張弁 | |
| | 冷凍機油(種類×封入量) | ℓ | エステル油(MEL32)×3.3 |

●本製品を長く安心してお使いいただくためには定期的な保守・点検が必要です。
各部品の点検・保全周期については日本冷凍空調工業会発行のガイドラインを参考にしてください。

寸法表 (mm)

KM-24A (10SA+14SA)

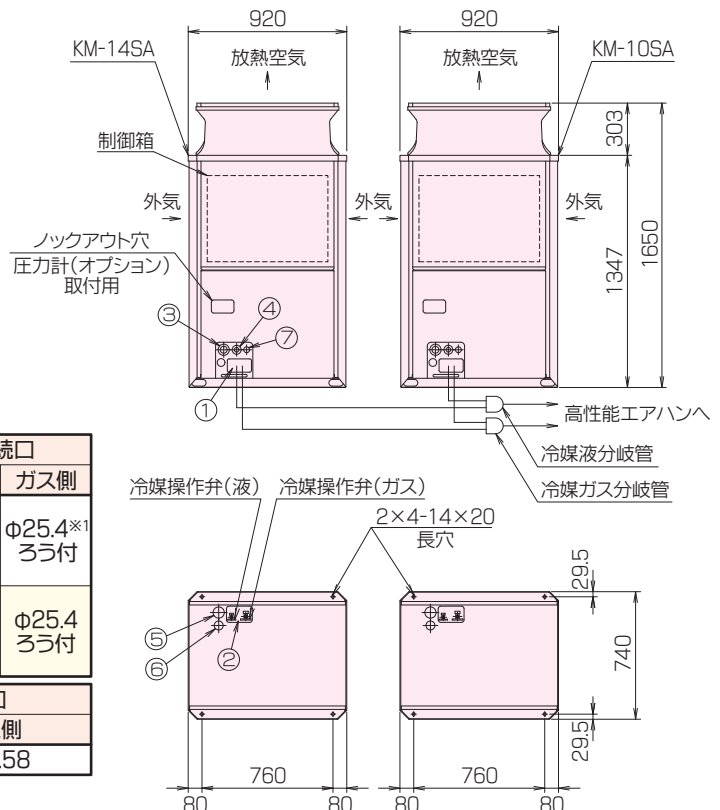
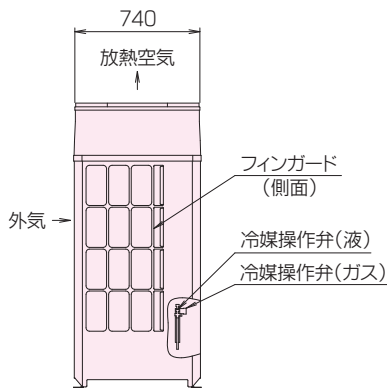

| No. | ノックアウト穴 | | 操作弁接続口 | | |
|-----|---------|-----------|---------|-------------------------|----------|
| | 位置 | 寸法 | 型番 | 液側 / ガス側 | |
| ① | 配管用 | 前面 140×77 | KM-10SA | φ9.52 3つ付 / φ25.4*1 3つ付 | |
| ② | | 底面 150×94 | | | |
| ③ | 電源配線用 | 前面 | KM-14SA | φ12.7 3つ付 / φ25.4 3つ付 | |
| | | 前面 | | | φ65又はφ40 |
| | | 前面 | | | φ52又はφ27 |
| | | 底面 | | | φ65 |
| ④ | | 底面 | | | |
| ⑤ | | φ65 | | | |
| ⑥ | | φ52 | | | |
| ⑦ | 通信用配線 | 前面 φ34 | | | |

| 冷媒分岐管 | 高性能エアハン側接続口 | |
|-------|-------------|--------|
| | 液側 | ガス側 |
| | φ15.88 | φ28.58 |

※1 冷媒配管は管継手を使用しφ22.2にしてください。

●詳細は取扱説明書をご参照ください。

| | | | |
|--------------|---------------------------|----------------------------|------------------|
| セット型番 | KM-30A(14SA+16SA) | | |
| 型番 | KM-14SA | KM-16SA | |
| 電源 | 三相 200V 50/60Hz | | |
| 外装/塗装色 | 溶融垂鉛メッキ鋼板/マンセル 5Y 8/1 近似色 | | |
| 熱交換器形式 | クロスフィン | | |
| タイプ×個数 | 全密閉形×1 | | |
| 始動方式 | インバータ | | |
| 圧縮機 | 出力 | kW 7.4 | 8.4 |
| | | HP 14 | 16 |
| | 1日の冷凍能力 | 法定トン 4.98 | 4.98 |
| | クランクケースヒーター | kW 0.045 | 0.045 |
| ファン | タイプ×個数 | プロペラファン×1 | プロペラファン×2 |
| | 風量 | m ³ /h 11100 | 10800×2 |
| | モータ出力 | kW 0.46 | 0.46×2 |
| | 始動電流 | A 30(電源渡り配線時) | |
| 霜取方式 | リバースサイクル | | |
| 保護装置 | 圧力開閉器 | 高圧側 4.15MPa | |
| | 圧縮機 | 過電流保護・過昇保護 | |
| | ファン | 温度開閉器 | |
| | 騒音レベル | dB 63.5 | |
| 質量 | kg 193 | 268 | |
| 冷媒 | 種類 | R410A | |
| | 出荷時封入量 | kg 6.5 | 11.8 |
| | 制御方式 | 電子膨張弁 | |
| 冷凍機油(種類×封入量) | ℓ | エステル油(MEL32)×4.0 | エステル油(MEL32)×4.5 |

●本製品を長く安心してお使いいただくためには定期的な保守・点検が必要です。
各部品の点検・保全周期については日本冷凍空調工業会発行のガイドラインを参考にしてください。

KM-30A (14SA+16SA)

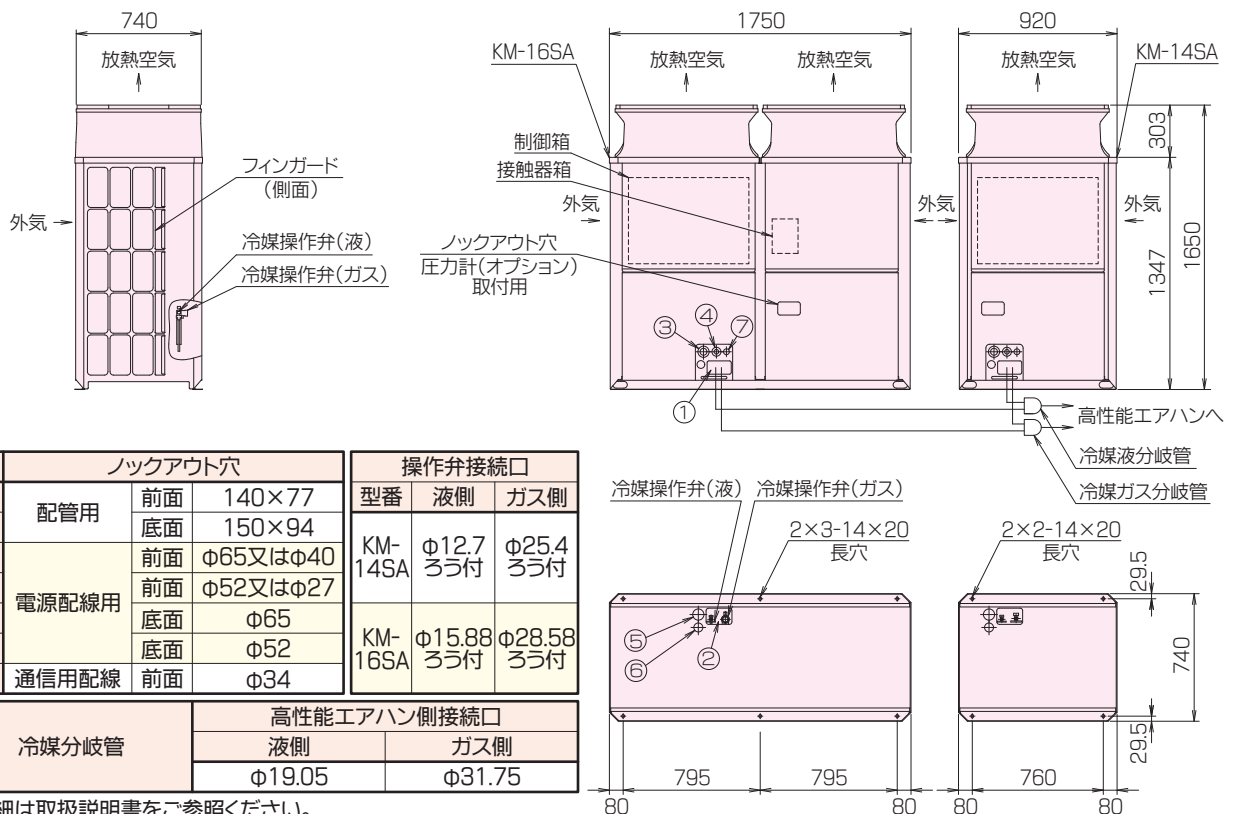

●詳細は取扱説明書をご参照ください。

標準仕様 設備用室外機 KM-A型

仕様表

| | | | |
|----------------|---------------------------|-------------------|------------------|
| セット型番 | KM-40A(12SA+12SA+16SA) | | |
| 型番 | KM-12SA | KM-12SA | KM-16SA |
| 電源 | 三相 200V 50/60Hz | | |
| 外装/塗装色 | 溶融亜鉛メッキ鋼板/マンセル 5Y 8/1 近似色 | | |
| 熱交換器形式 | クロスフィン | | |
| タイプ×個数 | 全密閉形×1 | | |
| 始動方式 | インバータ | | |
| 圧縮機 | 出力 | kW | 6.3 |
| | | HP | 12 |
| | 1日の冷凍能力 | 法定トン | 4.98 |
| クランクケースヒーター | kW | 0.045 | 0.045 |
| ファン | タイプ×個数 | プロペラファン×1 | |
| | 風量 | m ³ /h | 11100 |
| | モータ出力 | kW | 0.46 |
| | 始動電流 | A | 45(電源渡り配線時) |
| 霜取方式 | リバースサイクル | | |
| 保護装置 | 圧力開閉器 | 高圧側 4.15MPa | |
| | 圧縮機 | 過電流保護・過昇保護 | |
| | ファン | 温度開閉器 | |
| 騒音レベル(SPL/PWL) | dB | 64.5/84.5 | |
| 質量 | kg | 193 | 268 |
| 冷媒 | 種類 | R410A | |
| | 出荷時封入量 | kg | 6.5 |
| | 制御方式 | 電子膨張弁 | |
| 冷凍機油(種類×封入量) | ℓ | エステル油(MEL32)×4.0 | エステル油(MEL32)×4.0 |

●本製品を長く安心してお使いいただくためには定期的な保守・点検が必要です。
各部品の点検・保全周期については日本冷凍空調工業会発行のガイドラインを参考にしてください。

KM-40A (12SA+12SA+16SA)

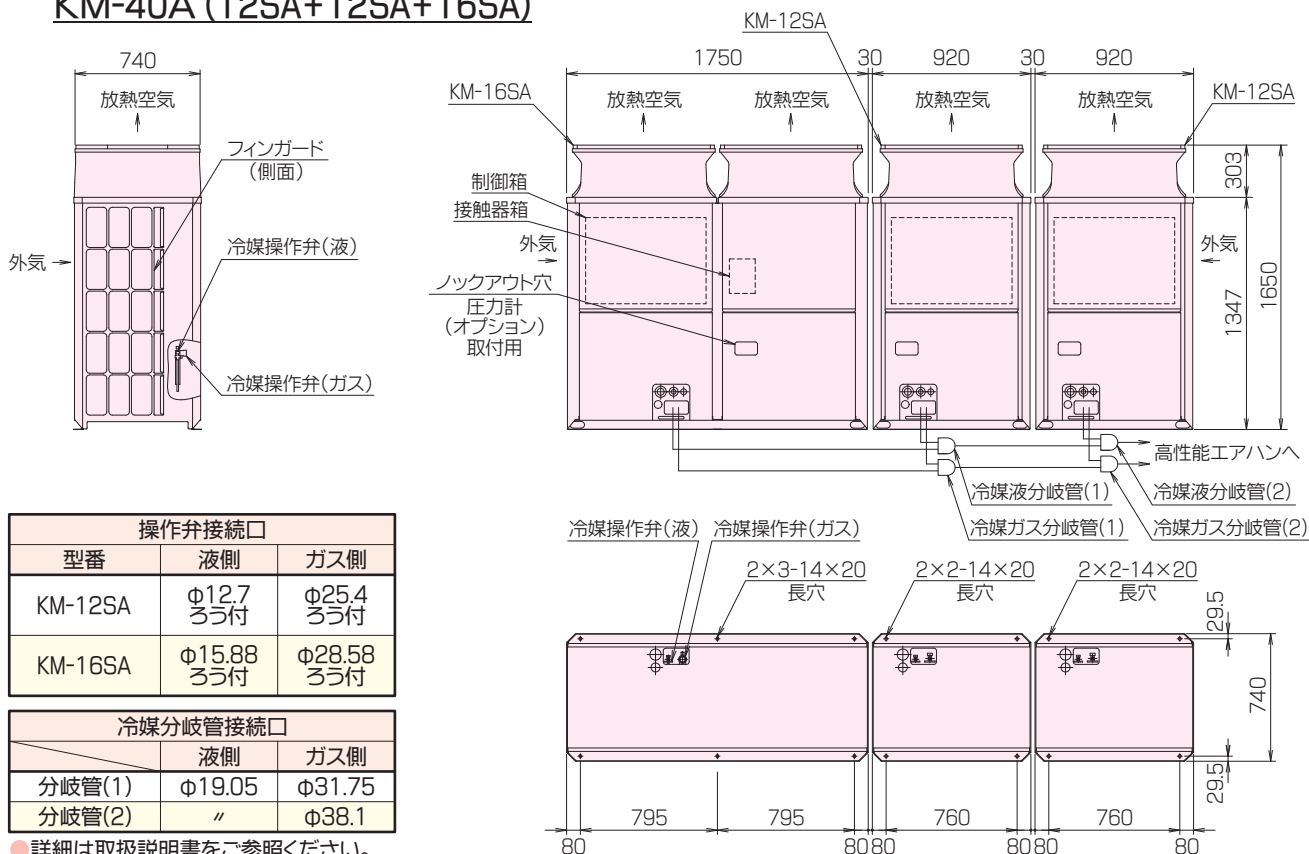

| | | | | | | |
|----------------|---------------------------|------------------|------------------|------------------|-----------|-----------|
| セット型番 | KM-50A(14SA+18SA+18SA) | | | | | |
| 型番 | KM-14SA | KM-18SA | KM-18SA | | | |
| 電源 | 三相 200V 50/60Hz | | | | | |
| 外装/塗装色 | 熔融垂鉛メッキ鋼板/マンセル 5Y 8/1 近似色 | | | | | |
| 熱交換器形式 | クロスフィン | | | | | |
| タイプ×個数 | 全密閉形×1 | | | | | |
| 始動方式 | インバータ | | | | | |
| 圧縮機 | 出力 | kW | 7.4 | 9.5 | 9.5 | |
| | | HP | 14 | 18 | 18 | |
| | 1日の冷凍能力 | 法定トン | 4.98 | 5.91 | 5.91 | |
| クランクケースヒーター | kW | 0.045 | 0.045 | 0.045 | | |
| ファン | タイプ×個数 | プロペラファン×1 | | | プロペラファン×2 | プロペラファン×2 |
| | 風量 | m³/h | 11100 | 10800×2 | 10800×2 | |
| | モータ出力 | kW | 0.46 | 0.46×2 | 0.46×2 | |
| 始動電流 | A | 45(電源渡り配線時) | | | | |
| 霜取方式 | リバースサイクル | | | | | |
| 保護装置 | 圧力開閉器 | 高圧側 4.15MPa | | | | |
| | 圧縮機 | 過電流保護・過昇保護 | | | | |
| | ファン | 温度開閉器 | | | | |
| 騒音レベル(SPL/PWL) | dB | 66/86 | | | | |
| 質量 | kg | 193 | 268 | 268 | | |
| 冷媒 | 種類 | R410A | | | | |
| | 出荷時封入量 | kg | 6.5 | 11.8 | 11.8 | |
| | 制御方式 | 電子膨張弁 | | | | |
| 冷凍機油(種類×封入量) | ℓ | エステル油(MEL32)×4.0 | エステル油(MEL32)×4.5 | エステル油(MEL32)×4.5 | | |

●本製品を長く安心してお使いいただくためには定期的な保守・点検が必要です。
各部品の点検・保全周期については日本冷凍空調工業会発行のガイドラインを参考にしてください。

KM-50A (14SA+18SA+18SA)

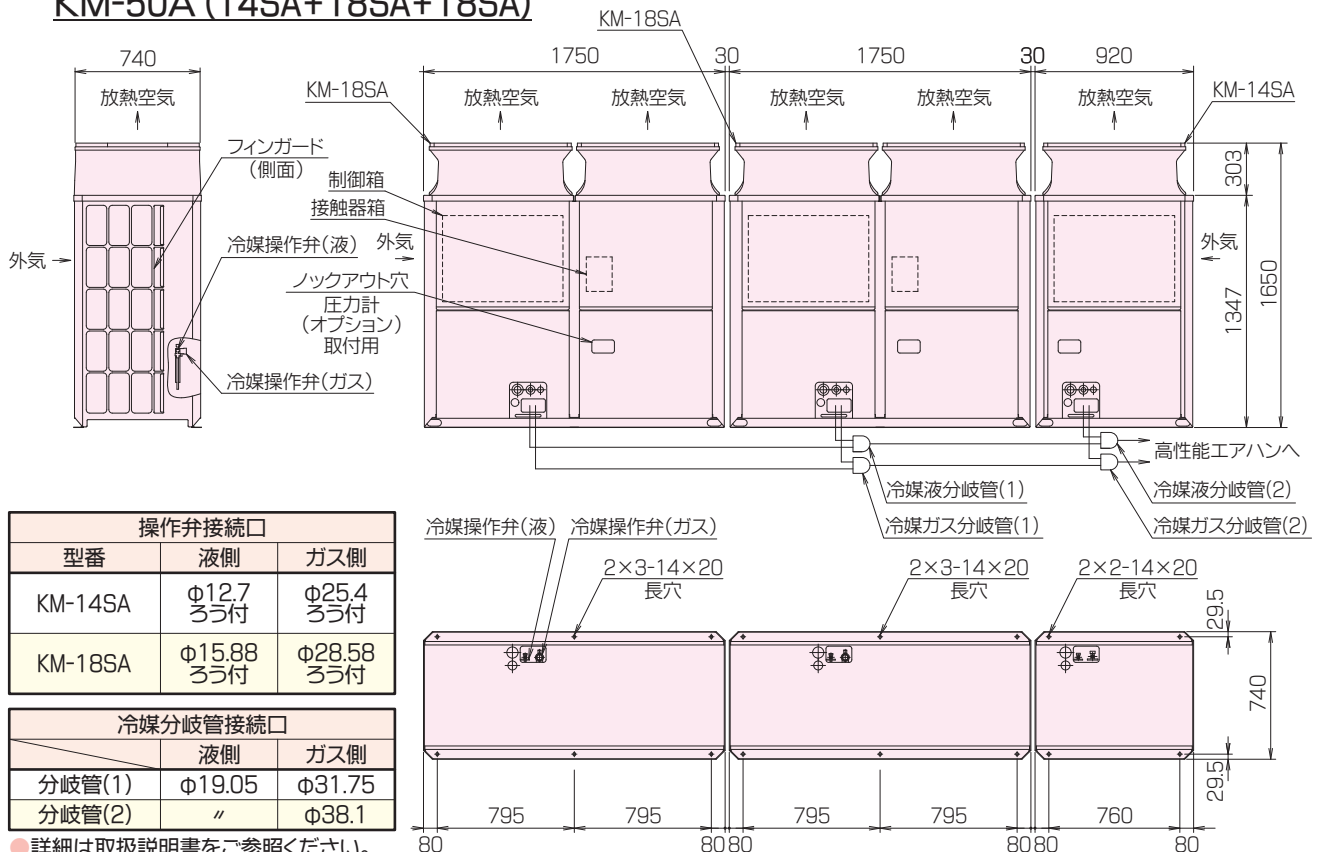

標準仕様 設備用室外機 KM-A型

冷房能力補正

冷房配管長補正線図

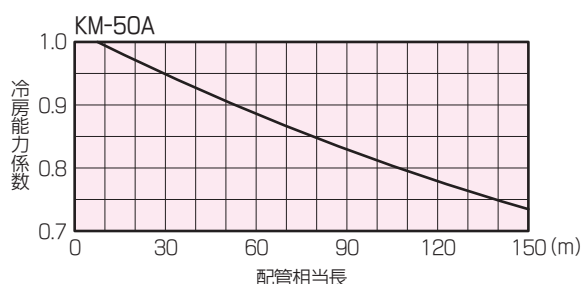
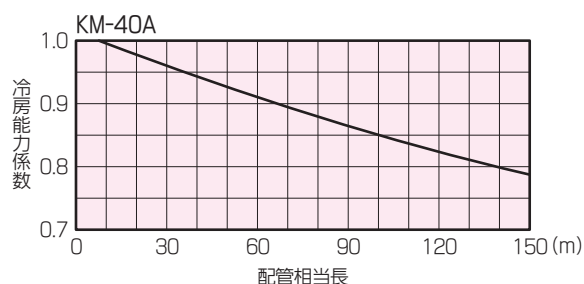
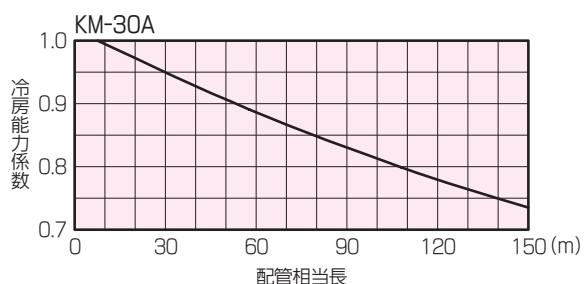
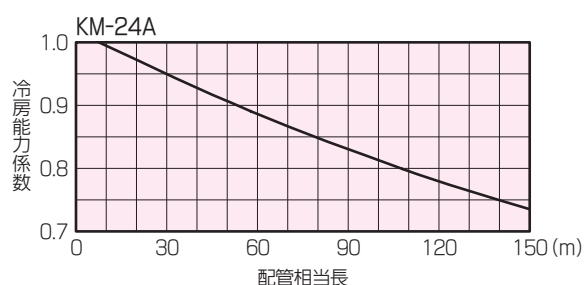
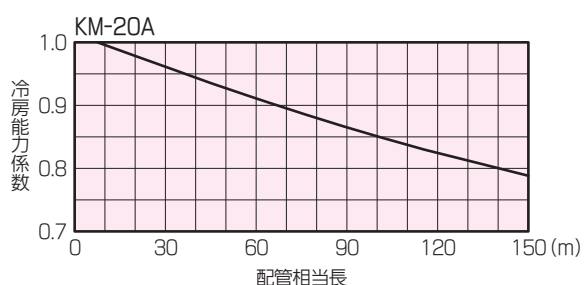
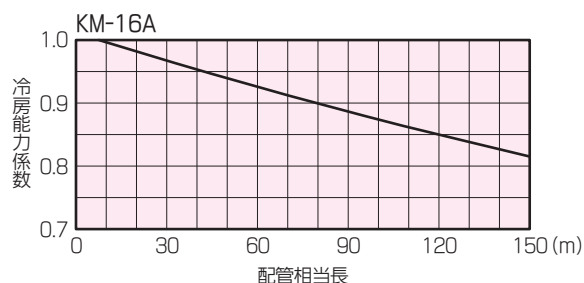
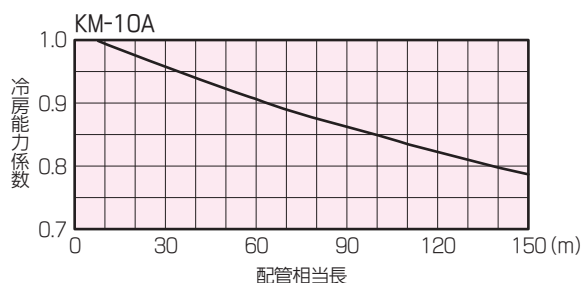
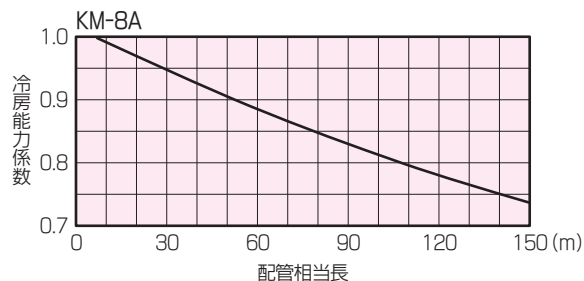
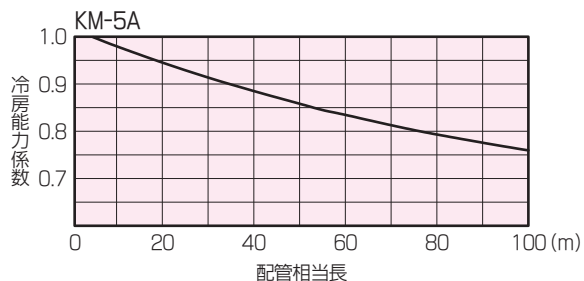

■ 暖房能力補正

● 暖房配管長補正線図

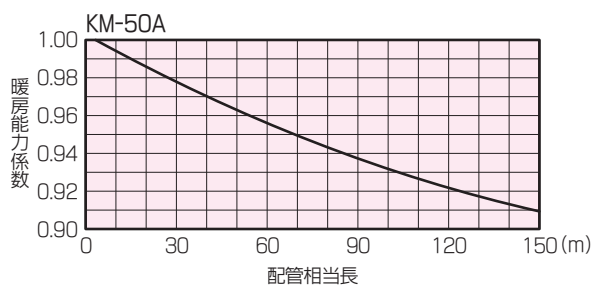
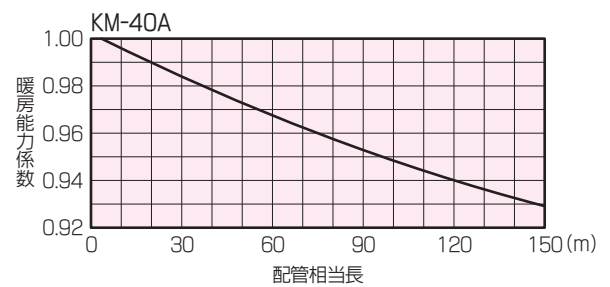
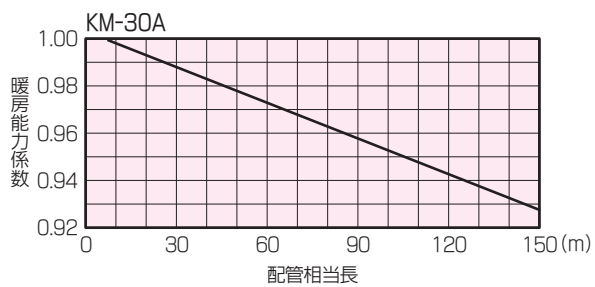
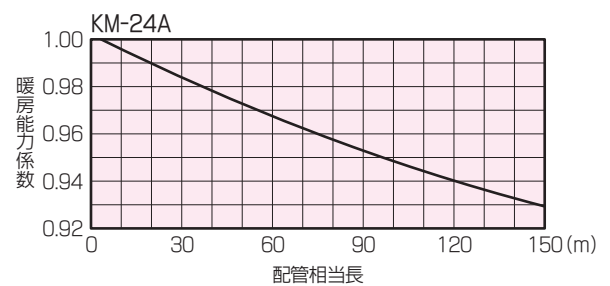
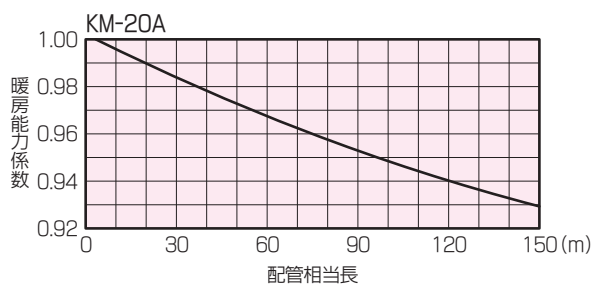
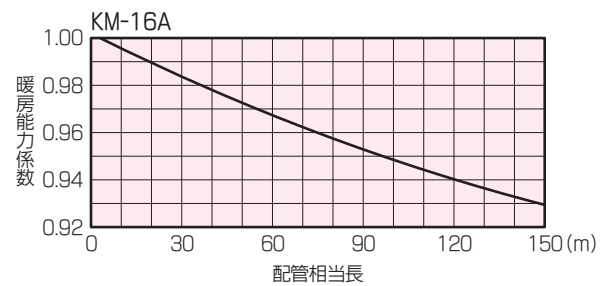
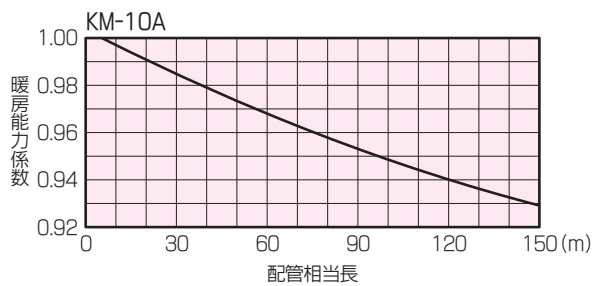
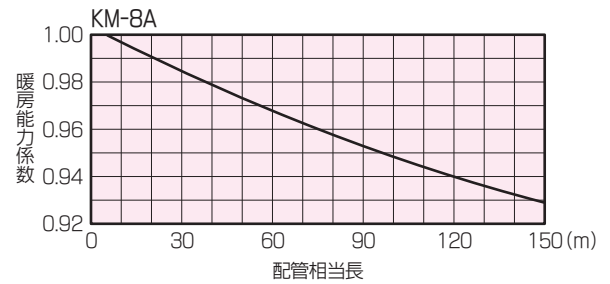
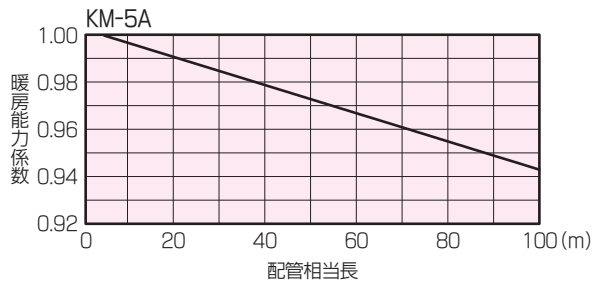

標準仕様 設備用室外機 KM-A型

騒音データ

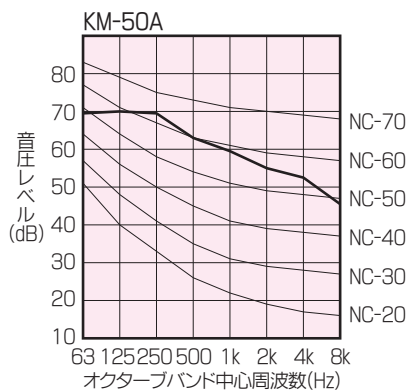
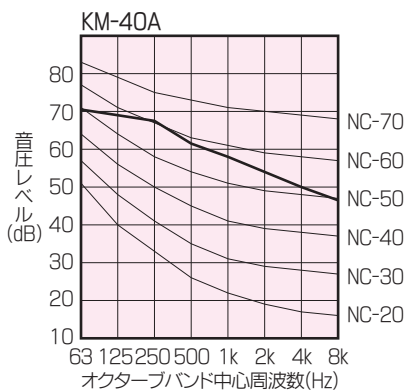
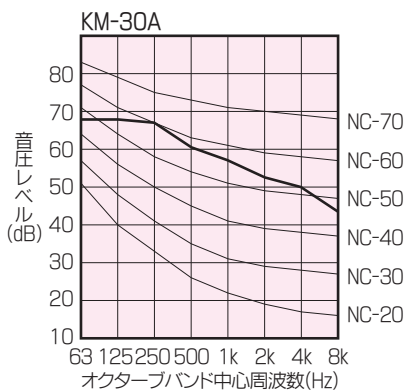
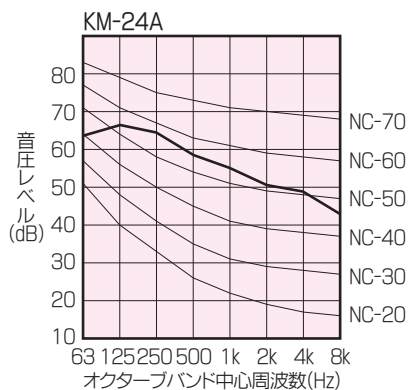
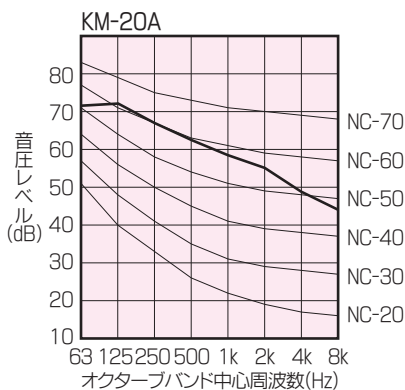
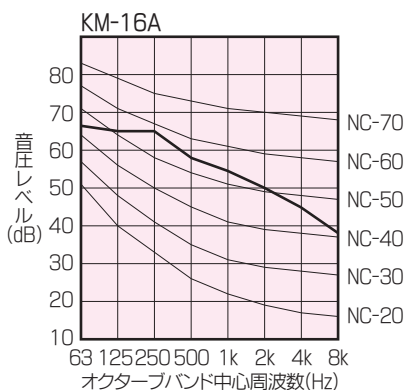
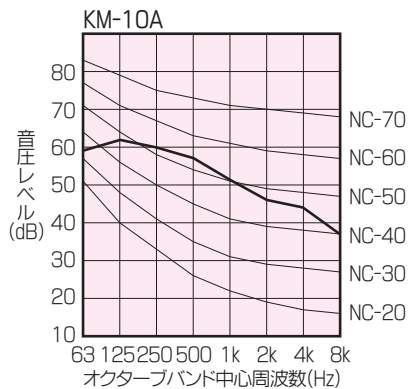
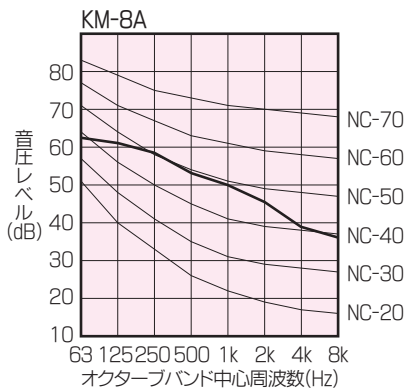
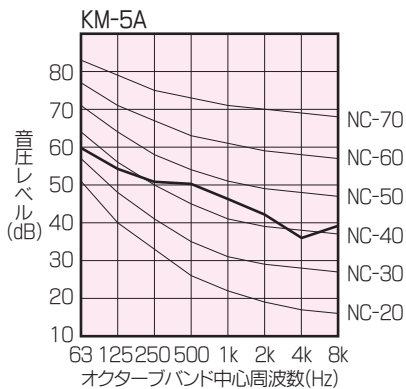

騒音測定条件

KM-5A

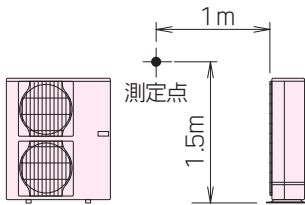

KM-8A/10A

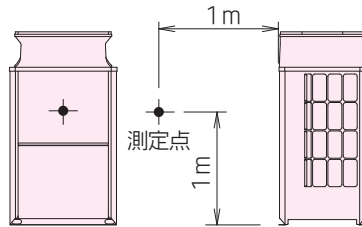

KM-16A/20A

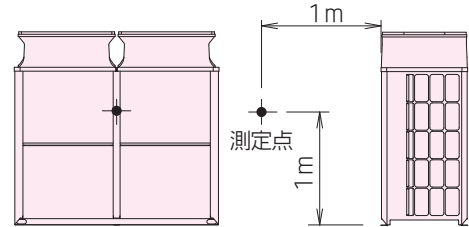

KM-24A

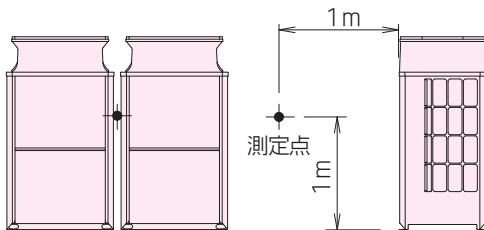

KM-30A

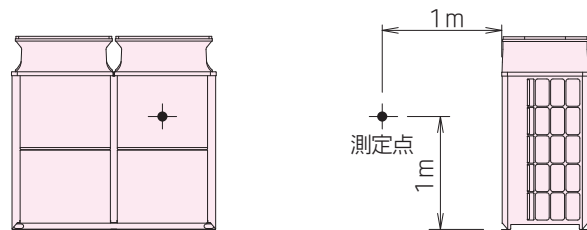

KM-40A

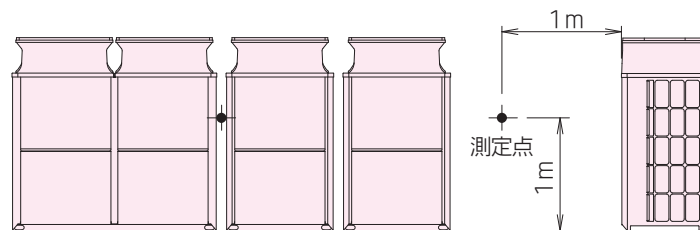

KM-50A

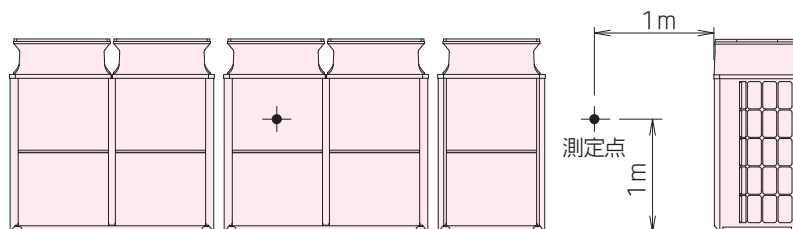

※騒音値は無響音室にて測定した値です。
 現地での据付環境、および反響によって騒音値大きく左右されますのでご注意ください。

寒冷地仕様 設備用室外機 KMZ型

■特長



外気温 -25°C まで運転可能で、 -15°C でも暖房能力が低下しない高暖房能力やスピード暖房により寒冷地での暖房ニーズに対応します。

寒冷地仕様は外気混合用HZMX型のみ対応となり、室内機の外形寸法が変わる場合があります。室外機の組合せ、施工要領等、詳細はお問合せください。

外気温度 -25°C まで運転可能

標準仕様(KM-A型)で外気温度 -20°C までの暖房運転可能範囲を、寒冷地仕様(KMZ型)は -25°C まで拡大、より幅広い地域で安定した暖房が可能となります。

スピード暖房

寒冷地仕様(KMZ型)は、標準仕様(KM-A型)と比較して暖房立ち上がり能力が約40%もアップ。

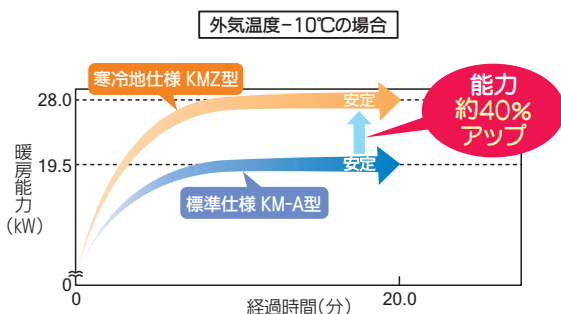

高暖房能力

フラッシュインジェクション回路を搭載、外気温度 -15°C の環境下でも定格と同等の能力をキープできます。

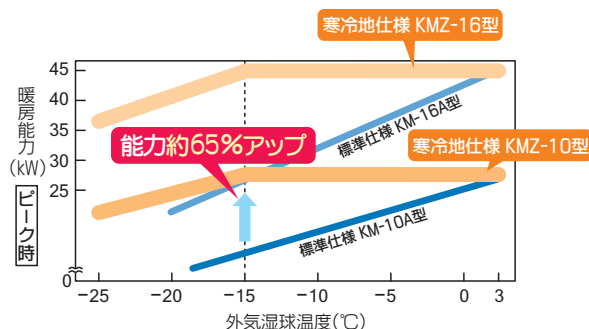

無駄なデフロスト運転を削減

着霜状態の検出精度を向上、除霜間隔を最大250分まで延長、さらに、無着霜状態でのデフロスト時間を数分に短縮し、快適性を向上しました。

霜取ローテーション制御

KMZ-16型～KMZ-30型は、デフロスト運転が同時に入らない霜取ローテーション制御を搭載。吹出し温度の低下を抑え、快適暖房運転を実現します。



霜取運転イメージ図

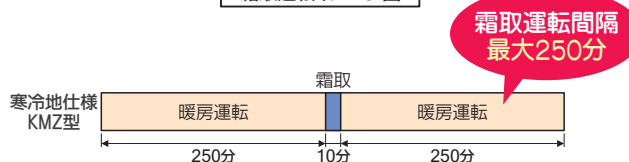

※ 上記イメージ図は一例で、運転条件によりデフロスト運転時間及び間隔は異なります。

仕様表

| 型番 | | KMZ-8 | KMZ-16 | KMZ-24 | |
|------------------|---------|-----------------------|----------------------|----------------------|---------|
| 電源 | | 三相 200V 50/60Hz | | | |
| 外装/塗装色 | | 溶融亜鉛メッキ鋼板/マンセル 5Y 8/1 | | | |
| 熱交換器形式 | | クロスフィン | | | |
| 圧縮機 | タイプ | 全密閉形 | | | |
| | 始動方式 | インバータ | | | |
| | 出力 | kW | 5.3 | 5.3×2 | 5.3×3 |
| | | HP | 8 | 8×2 | 8×3 |
| | 1日の冷凍能力 | 法定トン | 4.98 | 4.98×2 | 4.98×3 |
| クランクケースヒータ | kW | 0.045 | 0.045×2 | 0.045×3 | |
| ファン | タイプ×個数 | プロペラファン×1 | プロペラファン×2 | プロペラファン×3 | |
| | 風量 | m³/h | 11100 | 11100×2 | 11100×3 |
| | モータ出力 | kW | 0.35 | 0.35×2 | 0.35×3 |
| | 始動電流 | A | 15 | 15×2 | 15×3 |
| 霜取方式 | | リバースサイクル | | | |
| 保護装置 | 圧力開閉器 | 高圧側 4.15MPa | | | |
| | 圧縮機 | 過電流保護・過昇保護 | | | |
| | ファン | 温度開閉器(内蔵) | | | |
| 騒音レベル | dB | 56 | 59 | 62 | |
| 騒音レベル(外気-15℃暖房時) | dB | 61 | 64 | 67 | |
| 質量 | kg | 200 | 200×2 | 200×3 | |
| 冷媒 | 種類 | R410A | | | |
| | 出荷時封入量 | kg | 6.5 | 6.5×2 | 6.5×3 |
| | 制御方式 | 電子膨張弁 | | | |
| 冷凍機油(種類×封入量) | ℓ | エステル油(MEL32)×3.0 | (エステル油(MEL32)×3.0)×2 | (エステル油(MEL32)×3.0)×3 | |

- 本製品を長く安心してお使いいただくためには定期的な保守・点検が必要です。各部品の点検・保全周期については日本冷凍空調工業会発行のガイドラインを参考にしてください。

寸法表 (mm)

KMZ-8/16/24

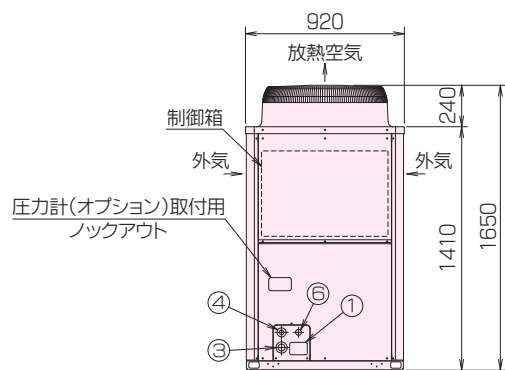
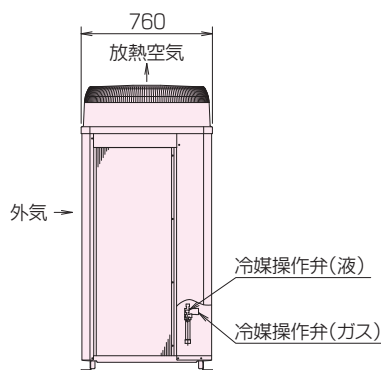

| No. | ノックアウト穴 | | 操作弁接続口 | |
|-----|---------|----|--------------|---------------|
| | | | 液側 | ガス側 |
| ① | 配管用 | 前面 | 72×102 | |
| | | 底面 | 92×150 | |
| ③ | 電源配線用 | 前面 | φ40又はφ65 | |
| | | 底面 | φ52 | |
| ④ | 伝送用配線 | 前面 | φ12.7 ろつ付 | φ19.05 ろつ付 |
| ⑤ | | 底面 | φ52 | |
| ⑥ | 伝送用配線 | 前面 | φ34 | |

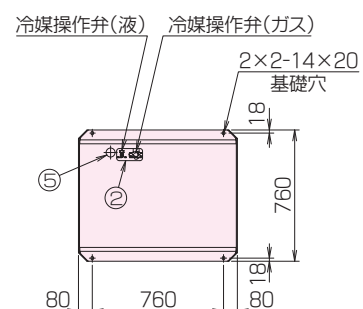

- 冷媒(ガス)接続管及び接続管用パッキンは付属。
- KMZ-16型は上記室外機が2台、KMZ-24型は3台となります。
- 詳細は取扱説明書をご参照ください。

寒冷地仕様 設備用室外機 KMZ型

仕様表

| 型番 | | KMZ-10 | KMZ-20 | KMZ-30 | |
|------------------|---------|-----------------------|----------------------|----------------------|---------|
| 電源 | | 三相 200V 50/60Hz | | | |
| 外装/塗装色 | | 溶融亜鉛メッキ鋼板/マンセル 5Y 8/1 | | | |
| 熱交換器形式 | | クロスフィン | | | |
| 圧縮機 | タイプ | 全密閉形 | | | |
| | 始動方式 | インバータ | | | |
| | 出力 | kW | 6.7 | 6.7×2 | 6.7×3 |
| | | HP | 10 | 10×2 | 10×3 |
| | 1日の冷凍能力 | 法定トン | 5.91 | 5.91×2 | 5.91×3 |
| クランクケースヒータ | kW | 0.045 | 0.045×2 | 0.045×3 | |
| ファン | タイプ×個数 | プロペラファン×1 | プロペラファン×2 | プロペラファン×3 | |
| | 風量 | m³/h | 11100 | 11100×2 | 11100×3 |
| | モータ出力 | kW | 0.46 | 0.46×2 | 0.46×3 |
| | 始動電流 | A | 15 | 15×2 | 15×3 |
| 霜取方式 | | リバースサイクル | | | |
| 保護装置 | 圧力開閉器 | 高圧側 4.15MPa | | | |
| | 圧縮機 | 過電流保護・過昇保護 | | | |
| | ファン | 温度開閉器(内蔵) | | | |
| 騒音レベル | dB | 57 | 60 | 63 | |
| 騒音レベル(外気-15℃暖房時) | dB | 62 | 65 | 68 | |
| 質量 | kg | 220 | 220×2 | 220×3 | |
| 冷媒 | 種類 | R410A | | | |
| | 出荷時封入量 | kg | 9.0 | 9.0×2 | 9.0×3 |
| | 制御方式 | 電子膨張弁 | | | |
| 冷凍機油(種類×封入量) | ℓ | エステル油(MEL32)×3.0 | (エステル油(MEL32)×3.0)×2 | (エステル油(MEL32)×3.0)×3 | |

- 本製品を長く安心してお使いいただくためには定期的な保守・点検が必要です。各製品の点検・保全周期については日本冷凍空調工業会発行のガイドラインを参考にしてください。

寸法表 (mm)

KMZ-10/20/30

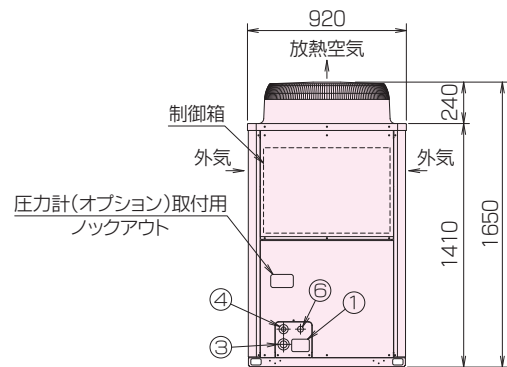
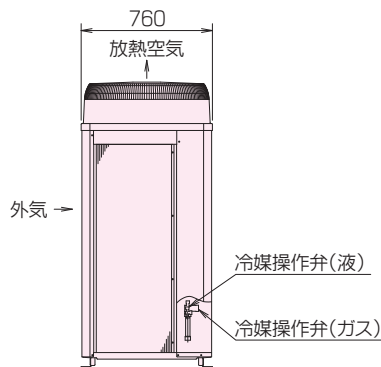

| No. | ノックアウト穴 | | 操作弁接続口 | |
|-----|---------|----|----------|-----|
| | | | 液側 | ガス側 |
| ① | 配管用 | 前面 | 72×102 | |
| | | 底面 | 92×150 | |
| ③ | 電源配線用 | 前面 | φ40又はφ65 | |
| | | 底面 | φ52 | |
| ④ | 伝送用配線 | 前面 | φ27又はφ52 | |
| ⑤ | | 底面 | φ34 | |
| ⑥ | | 前面 | | |

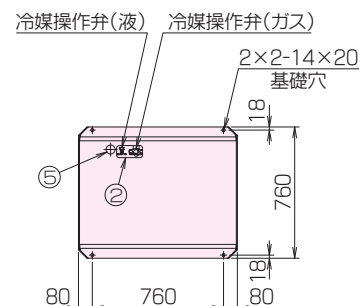

- 冷媒(ガス)接続管及び接続管用パッキンは付属。
- KMZ-20型は上記室外機が2台、KMZ-30型は3台となります。
- 詳細は取扱説明書をご参照ください。

■ 冷暖房能力補正

<冷房配管長補正線図>

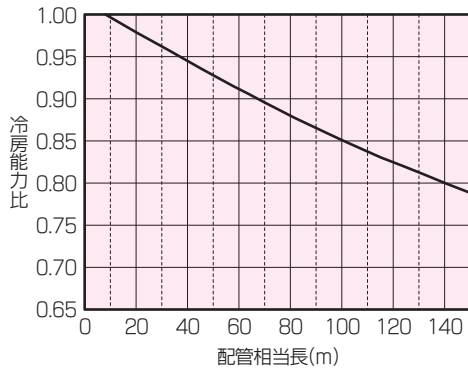

<暖房配管長補正線図>

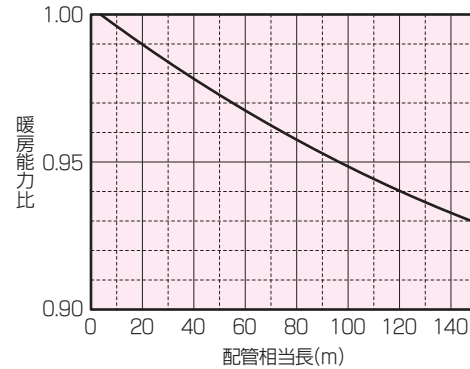

■ 騒音データ

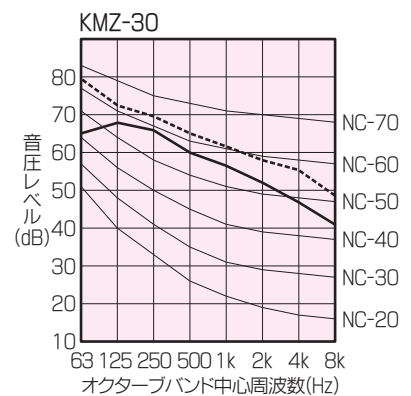
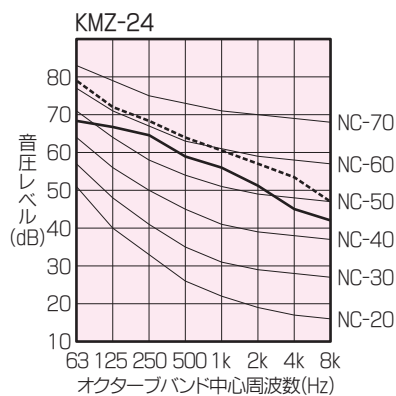
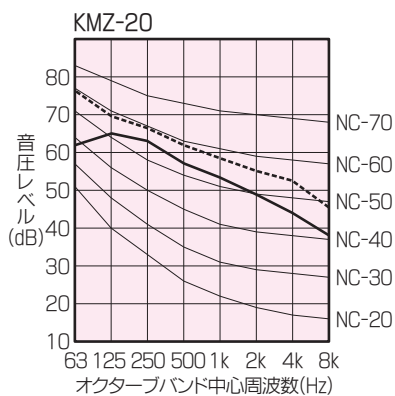
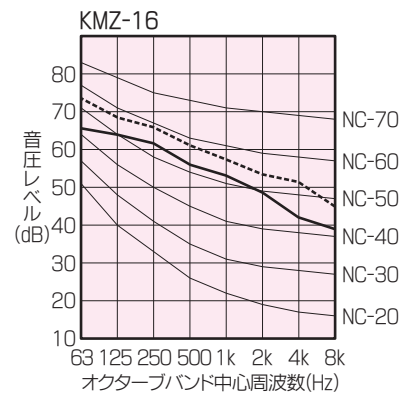
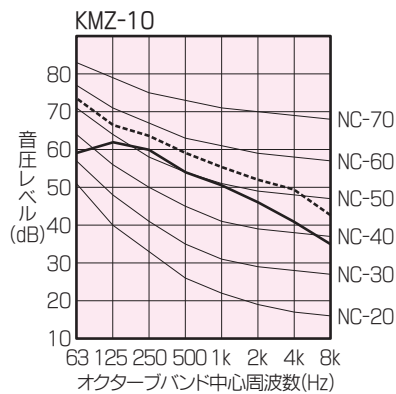
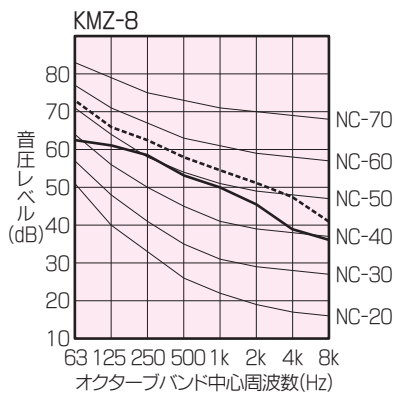

- 実線は標準冷暖房時、破線は外気-15℃低温暖房時の騒音値を示します。
 - 室外機の騒音値は無響音室で機体より1.0m、高さ1.0mで吸込音・吐出音を含む値です。
- ※騒音値は無響音室にて測定した値です。
 現地での据付環境、および反響によって騒音値は大きく左右されますのでご注意ください。

電気配線

機外結線(例)

KM-5A×2/8A×2/10A×2/16A×2/20A×2

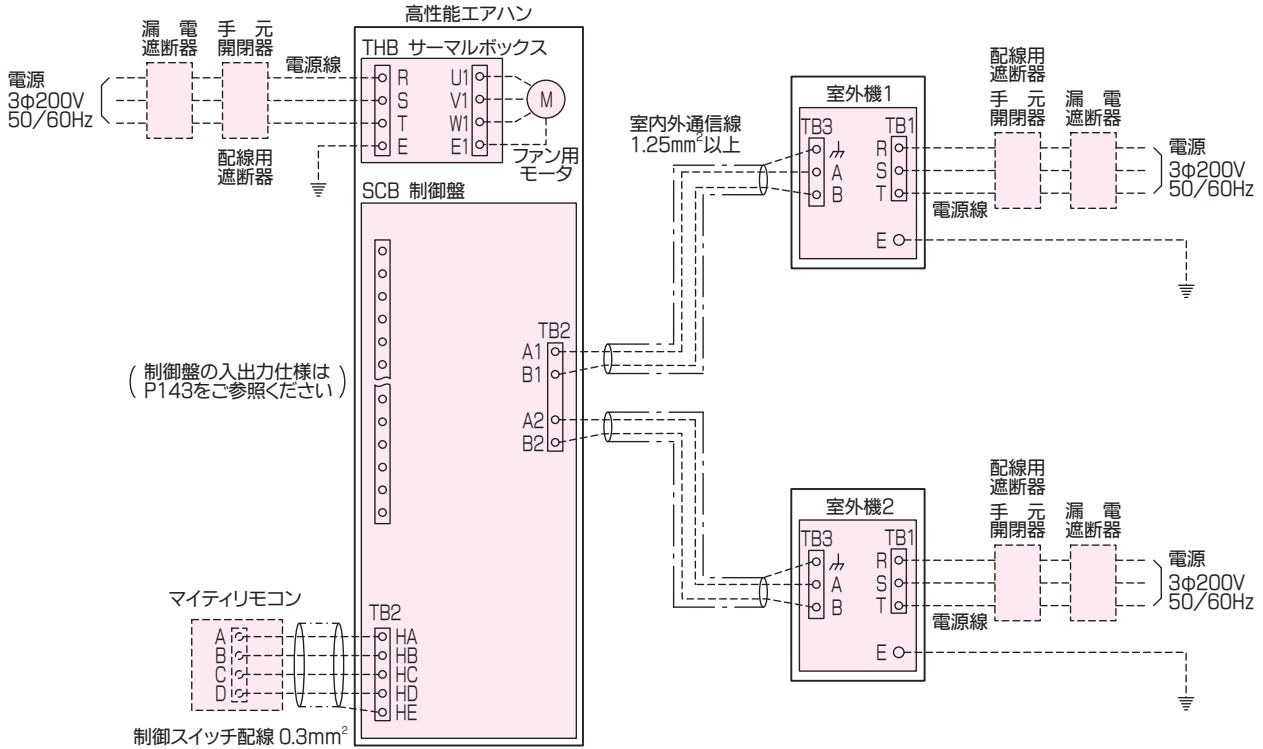

| 室外機型番 | | | KM-5A×2 | KM-8A×2 | KM-10A×2 | KM-16A×2 | KM-20A×2 |
|--------|--------|-----------------|----------------|---------|----------|----------|----------|
| 最小太さ | 幹線 | mm ² | 5.5 | 8 | 14 | 22 | 38 |
| | 接地線 | mm ² | 1.6mm以上 | 3.5以上 | | 5.5以上 | |
| 漏電遮断器 | | A | 30 | 40 | 50 | 75 | |
| | | | 100mA 0.1sec以下 | | | | |
| 手元開閉器 | 開閉器容量 | A | 30 | 60 | | 75 | |
| | 過電流保護器 | A | 〃 | 40 | 50 | 〃 | |
| 配線用遮断器 | | A | 〃 | 〃 | 〃 | 〃 | |
| 最大電流 | | A | 17.9 | 25.8 | 36.9 | 59.5 | 73.2 |

- 高性能エアハン側の電源線はファン用モータ容量に合った線径、漏電遮断器、手元開閉器を取付けてください。
- 本図はファン用モータが1台で定風量の水平/立形を示します。
- 可変風量タイプはTHBサーマルボックスがINBインバータボックスに変わります。
- 表中の線径、遮断器、開閉器、電流等は室外機1台当たりを示します。
- 通信線は全て2線式で極性はありません。
- ○印はねじ端子台を示します。
- 通信線のシールドは必ず**室外機のシールド端子**に接続してください。
- 制御スイッチの配線長は最大300mまで可能です。
- 電源線には必ず**漏電遮断器**を取り付けてください。
- 漏電遮断器で地絡保護専用のものには、必ず**配線用遮断器**または**手元開閉器**を使用してください。
- 室外機及びINB インバータボックス取付時の漏電遮断器はインバータ用を使用してください。
- 交互デフロストを有効にするためには室外機1と2のTB7(A, B, S)をシールド線にて直列配線し、SW14の設定が必要です。詳細は取扱説明書をご参照ください。
- 製品の故障、電源配線不良などにより大電流が流れた場合、製品側の遮断器と上位側の遮断器が共に作動することがあります。設備の重要度により電源系統を分割するか、遮断器の保護協調をとってください。

KM-24A×2/30A×2

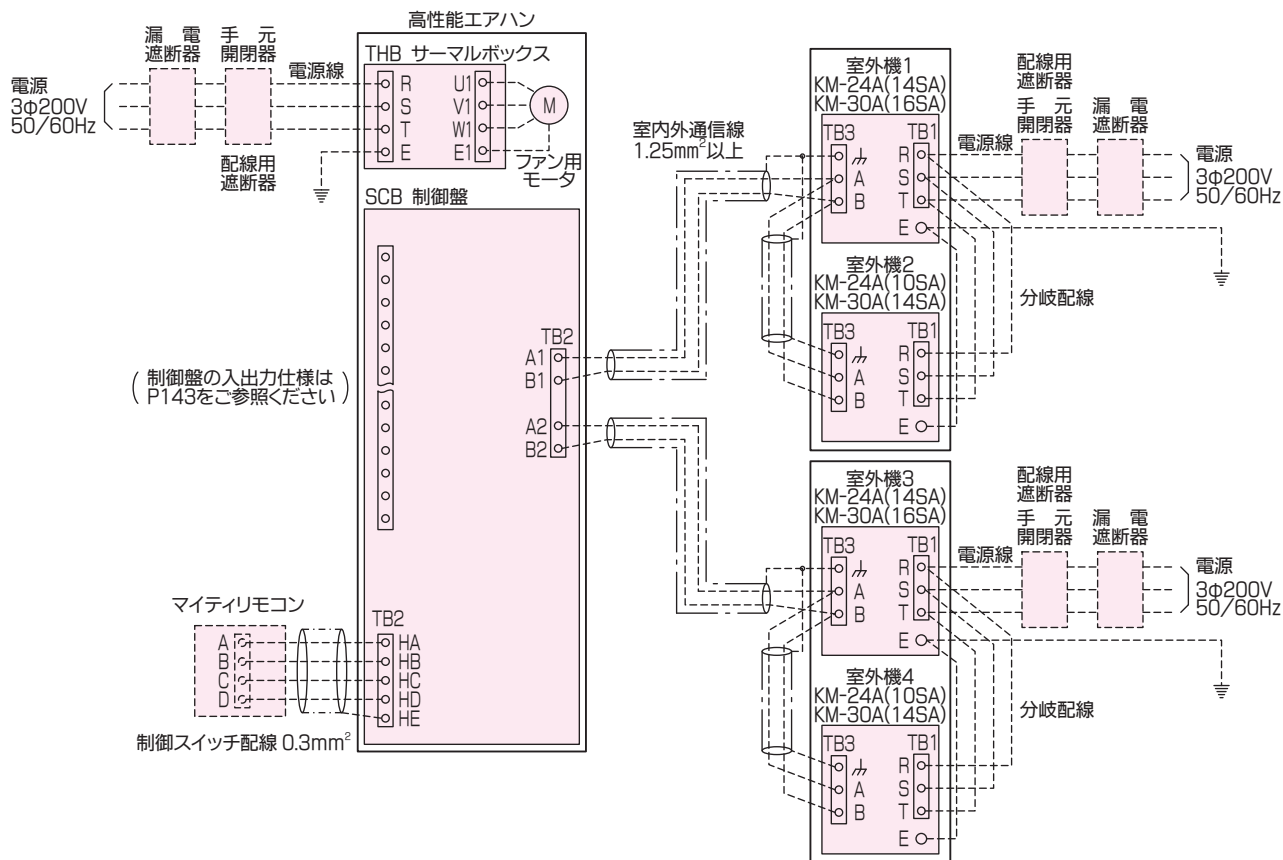

| 室外機型番 | | | KM-24A×2 | KM-30A×2 |
|--------|--------|-----------------|----------------|----------|
| 最小太さ | 幹線 | mm ² | 60(14) | 60(22) |
| | 接地線 | mm ² | 5.5以上 | 8.0以上 |
| 漏電遮断器 | A | | 100 | 125 |
| | | | 100mA 0.1sec以下 | |
| 手元開閉器 | 開閉器容量 | A | 100 | 125 |
| | 過電流保護器 | A | 〃 | 〃 |
| 配線用遮断器 | A | | 〃 | 〃 |
| 最大電流 | A | | 98.1 | 113.7 |

- 高性能エアハン側の電源線はファン用モータ容量に合った線径、漏電遮断器、手元開閉器を取付けてください。
- 本図はファン用モータが1台で定風量の水平/立形を示します。
- 可变風量タイプはTHBサーマルボックスがINBインバータボックスに変わります。
- 室外機KM-24Aは14SAと10SAのセット品、KM-30Aは16SAと14SAのセット品です。
- 表中の線径、遮断器、開閉器、電流等は室外機1セット当たりを示します。
- 通信線は全て2線式で極性はありません。
- ○印はねじ端子台を示します。
- 通信線のシールドは必ず**室外機のシールド端子**に接続してください。
- 制御スイッチの配線長は最大300mまで可能です。
- 電源線には必ず**漏電遮断器**を取り付けてください。
- 漏電遮断器で地絡保護専用のものには、必ず**配線用遮断器または手元開閉器**を使用してください。
- 室外機及びINBインバータボックス取付時の漏電遮断器はインバータ用を使用してください。
- ()は分岐配線の太さを示します。長さが8mを超えるときはKM-24Aは中継端子台付で38mm²、KM-30Aは38mm²を使用してください。
- 室外機KM-24Aの電源配線は14SA側に接続、KM-30Aの電源配線は16SA側に接続してください。
- 交互デフロストを有効にするためには室外機1~4のTB7(A、B、S)をシールド線にて直列配線し、SW14の設定が必要です。詳細は取扱説明書をご参照ください。
- 製品の故障、電源配線不良などにより大電流が流れた場合、製品側の遮断器と上位側の遮断器が共に作動することがあります。設備の重要度により電源系統を分割するか、遮断器の保護協調をとってください。

電気配線

機外結線(例)

KM-40A×2

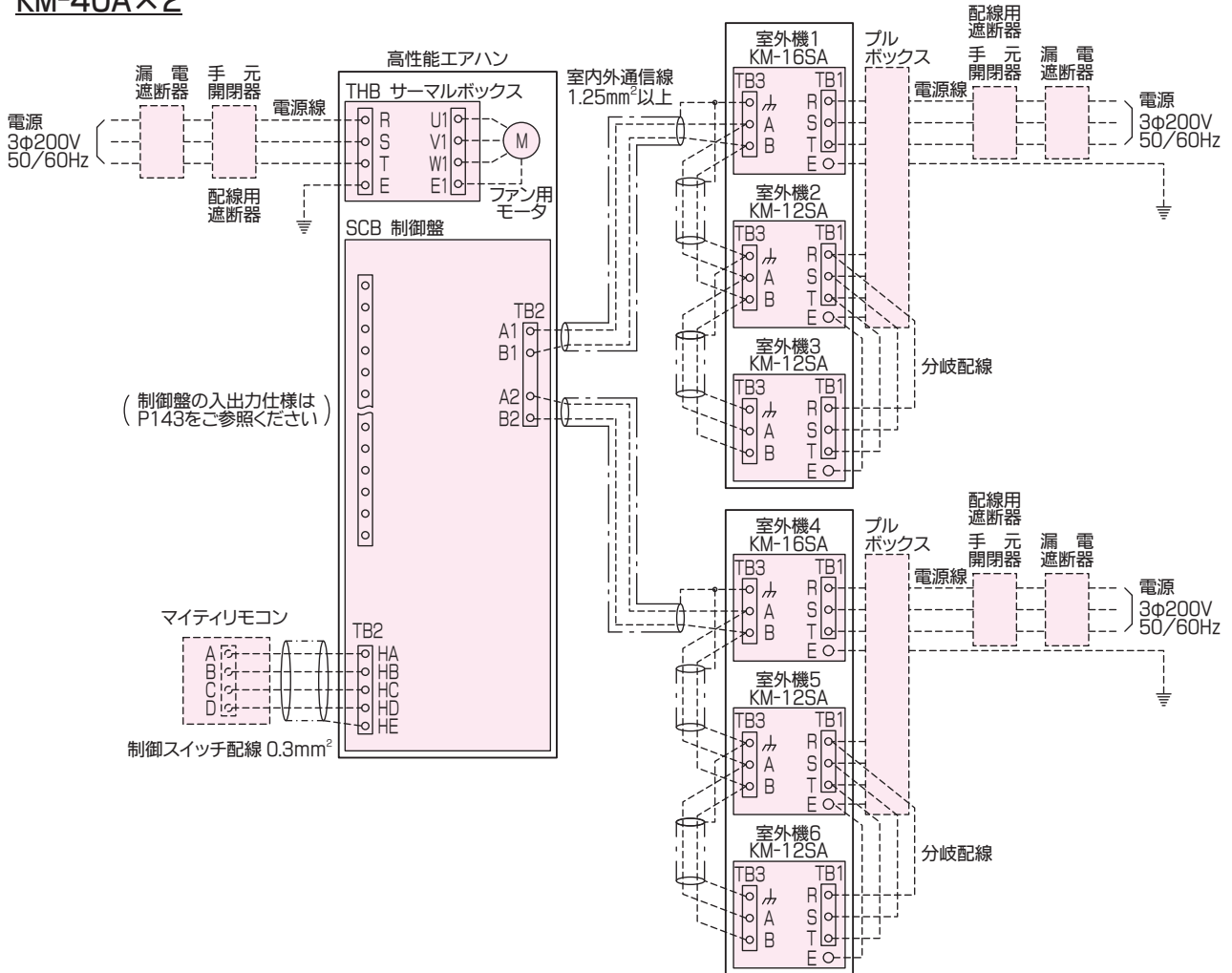

| 室外機型番 | | KM-40A×2 | | 最小太さ | |
|--------|--------|-----------------|----------------|-----------------|-----------------|
| 最小太さ | 幹線 | mm ² | 100 | 幹線 | 接地線 |
| | 接地線 | mm ² | 8.0以上 | mm ² | mm ² |
| 漏電遮断器 | | A | 150 | プルボックス ⇄ 室外機1/4 | 22*1 8.0以上 |
| | | | 100mA 0.1sec以下 | | |
| 手元開閉器 | 開閉器容量 | A | 150 | プルボックス ⇄ 室外機2/5 | 60 " |
| | 過電流保護器 | A | " | | |
| 配線用遮断器 | | A | " | 室外機2/5 ⇄ 室外機3/6 | 22*1 " |
| 最大電流 | | A | 146.0 | | |

- 高性能エアハンの電源線はファン用モータ容量に合った線径、漏電遮断器、手元開閉器を取付けてください。
 - 本図はファン用モータが1台で定風量の水平/立形を示します。
 - 可変風量タイプはTHBサーマルボックスがINBインバータボックスに変わります。
 - 室外機KM-40Aは16SAと12SA×2のセット品です。
 - 表中の線径、遮断器、開閉器、電流等は室外機1セット当たりを示します。
 - 通信線は全て2線式で極性はありません。
 - ○印はねじ端子台を示します。
 - 通信線のシールドは必ず**室外機のシールド端子**に接続してください。
 - 制御スイッチの配線長は最大300mまで可能です。
 - 電源線には必ず**漏電遮断器**を取り付けてください。
 - 漏電遮断器で地絡保護専用のものには、必ず**配線用遮断器**または**手元開閉器**を使用してください。
 - 室外機及びINBインバータボックス取付時の漏電遮断器はインバータ用を使用してください。
 - 交互デフロストを有効にするためには室外機1～6のTB7(A、B、S)をシールド線にて直列配線し、SW14の設定が必要です。詳細は取扱説明書をご参照ください。
 - 製品の故障、電源配線不良などにより大電流が流れた場合、製品側の遮断器と上位側の遮断器が共に作動することがあります。設備の重要度により電源系統を分割するか、遮断器の保護協調をとってください。
- ※1 分岐後の長さが8mを超えるときは38mm²を使用してください。

KM-50A×2

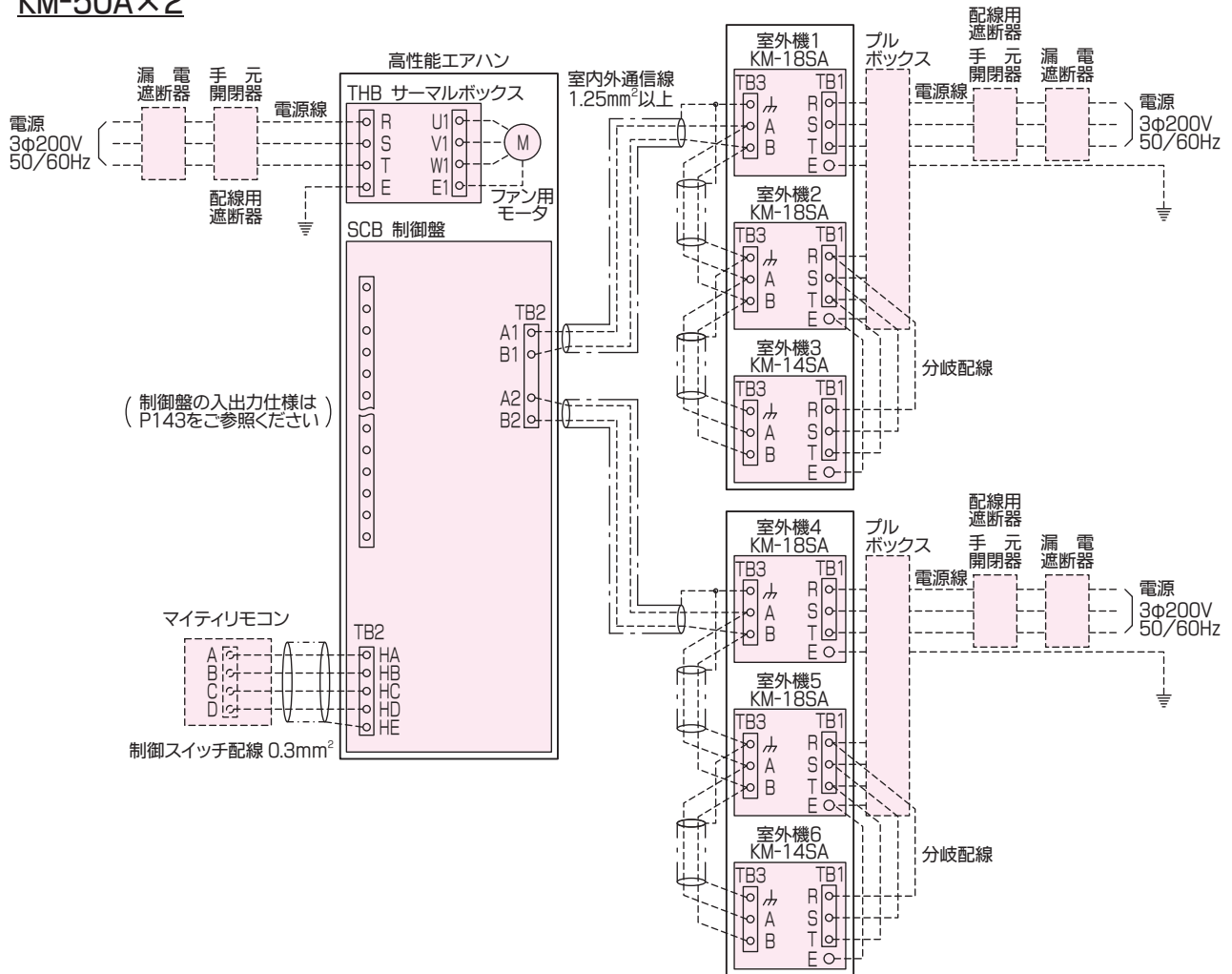

| 室外機型番 | | KM-50A×2 | | 最小太さ | | |
|--------|--------|-----------------|----------------|-----------------|-----------------|------|
| 最小太さ | 幹線 | mm ² | 150 | 幹線 | 接地線 | |
| | 接地線 | mm ² | 14以上 | mm ² | mm ² | |
| 漏電遮断器 | | A | 175 | プルボックス ⇄ 室外機1/4 | 38 | 14以上 |
| | | | 100mA 0.1sec以下 | | | |
| 手元開閉器 | 開閉器容量 | A | 175 | プルボックス ⇄ 室外機2/5 | 60 | 〃 |
| | 過電流保護器 | A | 〃 | | | |
| 配線用遮断器 | | A | 〃 | 室外機2/5 ⇄ 室外機3/6 | 22*1 | 〃 |
| 最大電流 | | A | 172.1 | | | |

- 高性能エアファン側の電源線はファン用モータ容量に合った線径、漏電遮断器、手元開閉器を取付けてください。
 - 本図はファン用モータが1台で定風量の水平/立形を示します。
 - 可変風量タイプはTHBサーマルボックスがINBインバータボックスに変わります。
 - 室外機KM-50Aは18SA×2と14SAのセット品です。
 - 表中の線径、遮断器、開閉器、電流等は室外機1セット当たりを示します。
 - 通信線は全て2線式で極性はありません。
 - ○印はねじ端子台を示します。
 - 通信線のシールドは必ず**室外機のシールド端子**に接続してください。
 - 制御スイッチの配線長は最大300mまで可能です。
 - 電源線には必ず**漏電遮断器**を取り付けてください。
 - 漏電遮断器で地絡保護専用のものには、必ず**配線用遮断器**または**手元開閉器**を使用してください。
 - 室外機及びINBインバータボックス取付時の漏電遮断器はインバータ用を使用してください。
 - 交互デフロストを有効にするためには室外機1～6のTB7(A, B, S)をシールド線にて直列配線し、SW14の設定が必要です。詳細は取扱説明書をご参照ください。
 - 製品の故障、電源配線不良などにより大電流が流れた場合、製品側の遮断器と上位側の遮断器が共に作動することがあります。設備の重要度により電源系統を分割するか、遮断器の保護協調をとってください。
- ※1 分岐後の長さが8mを超えるときは38mm²を使用してください。

電気配線

機外結線(例)

KM-24A×4/30A×4

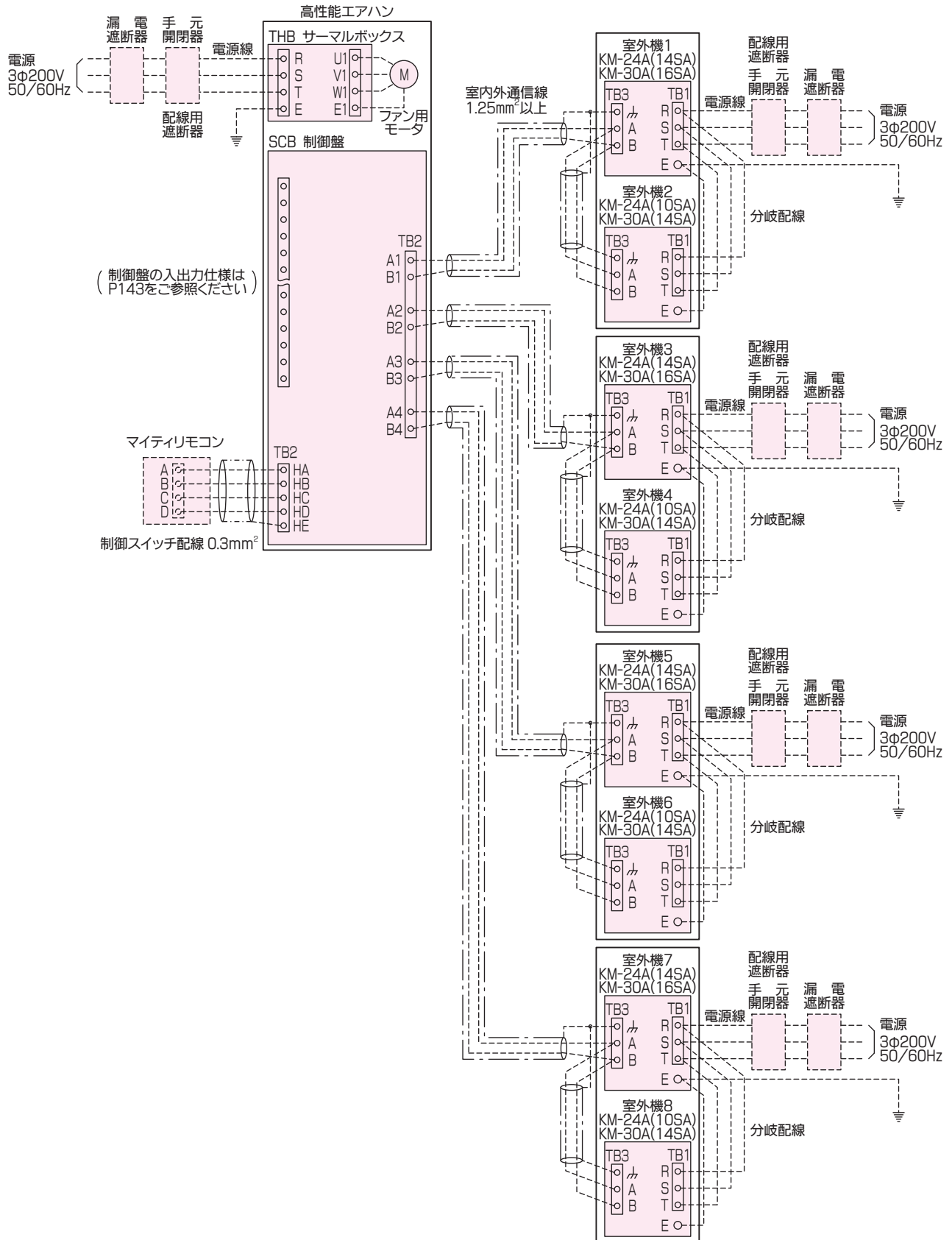

| 室外機型番 | | | KM-24A×4 | KM-30A×4 |
|--------|--------|-----------------|----------------|----------|
| 最小太さ | 幹線 | mm ² | 60(14) | 60(22) |
| | 接地線 | mm ² | 5.5以上 | 8.0以上 |
| 漏電遮断器 | | A | 100 | 125 |
| | | | 100mA 0.1sec以下 | |
| 手元開閉器 | 開閉器容量 | A | 100 | 125 |
| | 過電流保護器 | A | 〃 | 〃 |
| 配線用遮断器 | | A | 〃 | 〃 |
| 最大電流 | | A | 98.1 | 113.7 |

- 高性能エアハン側の電源線はファン用モータ容量に合った線径、漏電遮断器、手元開閉器を取付けてください。
- 本図はファン用モータが1台で定風量の水平/立形を示します。
- 可変風量タイプはTHBサーマルボックスがINBインバータボックスに変わります。
- 室外機KM-24Aは14SAと10SAのセット品、KM-30Aは16SAと14SAのセット品です。
- 表中の線径、遮断器、開閉器、電流等は室外機1セット当たりを示します。
- 通信線は全て2線式で極性はありません。
- ○印はねじ端子台を示します。
- 通信線のシールドは必ず**室外機のシールド端子**に接続してください。
- 制御スイッチの配線長は最大300mまで可能です。
- 電源線には必ず**漏電遮断器**を取り付けてください。
- 漏電遮断器で地絡保護専用のものには、必ず**配線用遮断器または手元開閉器**を使用してください。
- 室外機及びINBインバータボックス取付時の漏電遮断器はインバータ用を使用してください。
- ()は分岐配線の太さを示します。長さが8mを超えるときはKM-24Aは中継端子台付で38mm²、KM-30Aは38mm²を使用してください。
- 室外機KM-24Aの電源配線は14SA側に接続、KM-30Aの電源配線は16SA側に接続してください。
- 交互デフロストを有効にするためには室外機1～4および5～8のTB7(A、B、S)をそれぞれ別々にシールド線にて直列配線し、SW14の設定が必要です。詳細は取扱説明書をご参照ください。
- 製品の故障、電源配線不良などにより大電流が流れた場合、製品側の遮断器と上位側の遮断器が共に作動することがあります。設備の重要度により電源系統を分割するか、遮断器の保護協調をとってください。

電気配線

機外結線(例)

KM-40A×4/50A×4

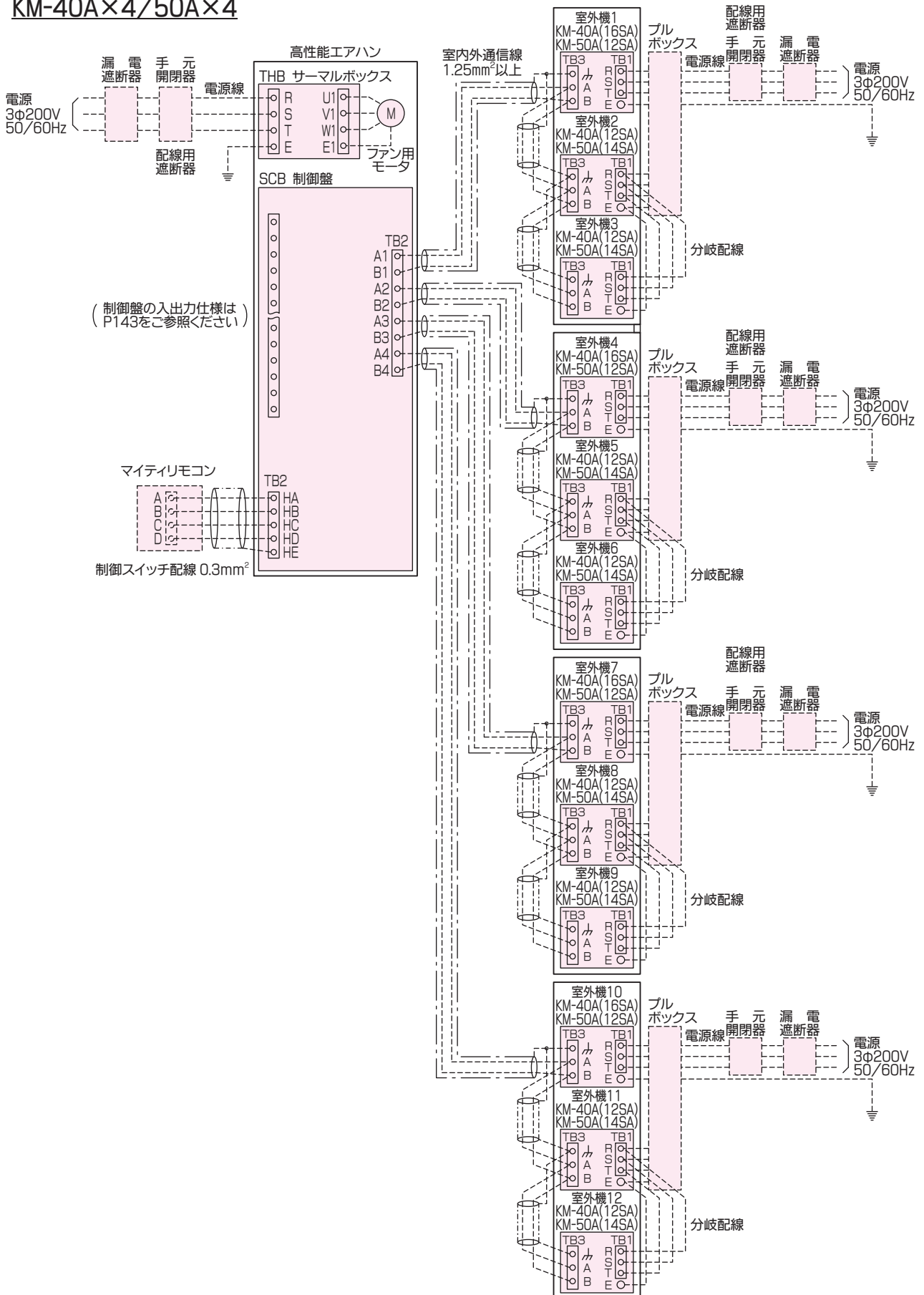

| 室外機型番 | | | KM-40A×2 |
|--------|--------|-----------------|-----------------------|
| 最小太さ | 幹線 | mm ² | 100 |
| | 接地線 | mm ² | 8.0以上 |
| 漏電遮断器 | | A | 150 100mA 0.1sec以下 |
| 手元開閉器 | 開閉器容量 | A | 150 |
| | 過電流保護器 | A | 〃 |
| 配線用遮断器 | | A | 〃 |
| 最大電流 | | A | 146.0 |

| | 最小太さ | |
|---------------------------|-----------------|-----------------|
| | 幹線 | 接地線 |
| | mm ² | mm ² |
| プルボックス ⇄ 室外機1/4/7/10 | 22*1 | 8.0以上 |
| プルボックス ⇄ 室外機2/5/8/11 | 60 | 〃 |
| 室外機2/5/8/11 ⇄ 室外機3/6/9/12 | 22*1 | 〃 |

| 室外機型番 | | | KM-50A×2 |
|--------|--------|-----------------|-----------------------|
| 最小太さ | 幹線 | mm ² | 150 |
| | 接地線 | mm ² | 14以上 |
| 漏電遮断器 | | A | 175 100mA 0.1sec以下 |
| 手元開閉器 | 開閉器容量 | A | 175 |
| | 過電流保護器 | A | 〃 |
| 配線用遮断器 | | A | 〃 |
| 最大電流 | | A | 172.1 |

| | 最小太さ | |
|---------------------------|-----------------|-----------------|
| | 幹線 | 接地線 |
| | mm ² | mm ² |
| プルボックス ⇄ 室外機1/4/7/10 | 38 | 14以上 |
| プルボックス ⇄ 室外機2/5/8/11 | 60 | 〃 |
| 室外機2/5/8/11 ⇄ 室外機3/6/9/12 | 22*1 | 〃 |

- 高性能エアハン側の電源線はファン用モータ容量に合った線径、漏電遮断器、手元開閉器を取付けてください。
 - 本図はファン用モータが1台で定風量の水平/立形を示します。
 - 可変風量タイプはTHBサーマルボックスがINBインバータボックスに変わります。
 - 室外機KM-40Aは16SAと12SA×2のセット品です。
 - 室外機KM-50Aは18SA×2と14SAのセット品です。
 - 表中の線径、遮断器、開閉器、電流等は室外機1セット当たりを示します。
 - 通信線は全て2線式で極性はありません。
 - ○印はねじ端子台を示します。
 - 通信線のシールドは必ず**室外機のシールド端子**に接続してください。
 - 制御スイッチの配線長は最大300mまで可能です。
 - 電源線には必ず**漏電遮断器**を取り付けてください。
 - 漏電遮断器で地絡保護専用のものには、必ず**配線用遮断器**または**手元開閉器**を使用してください。
 - 室外機及びINBインバータボックス取付時の漏電遮断器はインバータ用を使用してください。
 - 室外機KM-40Aの電源配線は16SA側に接続、KM-50Aの電源配線は18SA側に接続してください。
 - 交互テフロストを有効にするためには室外機1～6および7～12のTB7(A、B、S)をそれぞれ別々にシールド線にて直列配線し、SW14の設定が必要です。詳細は取扱説明書をご参照ください。
 - 製品の故障、電源配線不良などにより大電流が流れた場合、製品側の遮断器と上位側の遮断器が共に作動することがあります。設備の重要度により電源系統を分割するか、遮断器の保護協調をとってください。
- ※1 分岐後の長さが8mを超えるときは38mm²を使用してください。

電気配線

■制御盤入出力仕様

| TB2 | | | | |
|-------------------|--------------------|---------------------|----------|---|
| 外部加湿入力 | { 1 2 } | ○ | ---//--- | 無電圧レベル信号 (短絡:加湿、開放:停止) 遠方から気化式加湿器の運転(ON/OFF制御)を行います。 短絡で加湿運転、開放で停止となります。 なお、冷房時・送風時・除霜時は加湿運転を行いません。 |
| 冷暖房モード切換入力 | { 3 4 } | ○ | ---//--- | 無電圧レベル信号 (短絡:冷房、開放:暖房) 遠方から冷房または暖房のモード設定を行います。短絡で冷房モード、開放で暖房モードとなります。なお、遠方から入力操作を行う場合は必ず使用してください。使用しない場合は開放で暖房モードになり冷房運転ができません。 |
| 遠方/手元切換入力 | { 5 6 } | ○ | ---//--- | 無電圧レベル信号 (短絡:遠方、開放:手元) 遠方または手元の選択を行います。短絡で遠方操作、開放で手元操作となります。後押し優先ではありませんので、遠方操作を行う場合は必ず短絡(遠方)にしてから行ってください。 |
| 発停入力 | { 7 8 } | ○ | ---//--- | 無電圧レベル信号 (短絡:運転、開放:停止) 遠方から機器の発停を行います。無電圧仕様でレベル信号またはパルス信号の選択ができます。レベル信号の場合は短絡で運転、開放で停止となりパルス信号の場合は0.2~1.0秒のパルス入力で運転⇄停止となります。 なお、3線式発停信号との併用はできません。 |
| 送風入力 | { 9 10 } | ○ | ---//--- | 無電圧レベル信号 (短絡:強制送風、開放:通常) 遠方から室外機(圧縮機)の強制停止を行い、室内機を送風運転にします。 短絡で強制送風運転、開放で通常運転となります。 |
| 運転状態出力 | { 11 12 } | ○ | ---//--- | 無電圧a接点 接点容量:125V以下 10mA以上200mA以下 運転中に出力される信号です。 |
| 異常出力 | { 13 14 } | ○ | ---//--- | 無電圧a接点 接点容量:125V以下 10mA以上200mA以下 異常発生時に出力される信号です。 フィルタメンテナンスを除く全ての異常時に出力されます。 |
| 送風機運転出力 | { 15 16 } | ○ | ---//--- | 無電圧a接点 接点容量:125V以下 10mA以上200mA以下 送風機運転時に出力される信号です。 冷房時・暖房時も出力されます。また、除霜時に室内機のファン送風を行う場合も出力されます。 |
| 冷房モード出力 | { 17 18 } | ○ | ---//--- | 無電圧a接点 接点容量:125V以下 10mA以上200mA以下 冷房モード運転時に出力される信号です。 |
| 暖房モード出力 | { 19 20 } | ○ | ---//--- | 無電圧a接点 接点容量:125V以下 10mA以上200mA以下 暖房モード運転時に出力される信号です。 |
| 除霜運転出力 | { 21 22 } | ○ | ---//--- | 無電圧a接点 接点容量:125V以下 10mA以上200mA以下 除霜運転時に出力される信号です。 |
| 有電圧3線式発停入力 | { 23 24 25 } | { (+) (-) (+) | ---//--- | DC24Vパルス信号 23-24:停止 (0.2~1.0秒) 24-25:運転 遠方から機器の発停を行います。 有電圧仕様でパルス信号となります。 23-24番端子で停止、24-25番端子で運転となります。 なお、2線式発停信号および無電圧3線式発停信号との併用はできません。 |
| 無電圧3線式発停入力 | { 26 27 28 } | { (+) (-) (+) | ---//--- | 無電圧パルス信号 26-27:停止 (0.2~1.0秒) 27-28:運転 遠方から機器の発停を行います。 無電圧仕様でパルス信号となります。 26-27番端子で停止、27-28番端子で運転となります。 なお、2線式発停信号および有電圧3線式発停信号との併用はできません。 |
| 風量制御入力 | { 31 32 33 } | { (+) (-) ○ | ---//--- | VAV、CAV使用時の風量制御入力 DC0~10V(4~10V=40~100%) 遠方から風量制御を行います。 風量制御範囲は設計風量の40~100%です。 制御対象は室内機のファンのみです。 ※インバータ制御仕様のみ |
| 商用切換入力 (オプション) | { 34 35 } | ○ | ---//--- | 無電圧レベル信号 (短絡:商用回路、開放:通常) インバータ故障時に遠方から商用運転を行います。 オプション機能となりますので納入後の変更は対応できません。 ※インバータ制御仕様のみオプションが可能 |
| 外部温度設定入力 | { 57 58 59 } | { (+) (-) ○ | ---//--- | 給気温度制御:DC0~10V(2~10V=13~42℃) 室内温度制御:DC0~10V(2~10V=15~30℃) 遠方から温度設定を行います。 設定範囲は給気温度制御の場合は13~42℃、 室内温度制御の場合は15~30℃です。 |
| 外部湿度設定入力 | { 60 61 62 } | { (+) (-) ○ | ---//--- | 相对湿度制御:DC0~10V(2~10V=30~80%) 露点温度制御:DC0~10V(2~10V=13~30℃) 遠方から湿度設定を行います。 設定範囲は相对湿度設定の場合は30~80%、 露点温度設定の場合は13~30℃です。 |
| 外気/還気温度出力 | { 63 64 65 } | { (+) (-) ○ | ---//--- | DC0~10V(0~10V=-10~50℃) 外気または還気温度を出力します。 出力温度範囲は-10~50℃です。 |
| 外気/還気湿度出力 | { 66 67 68 } | { (+) (-) ○ | ---//--- | DC0~10V(0~10V=0~100%) 外気または還気湿度を出力します。 出力湿度範囲は0~100%です。 |
| 給気温度出力 | { 69 70 71 } | { (+) (-) ○ | ---//--- | DC0~10V(0~10V=-10~50℃) 給気温度を出力します。 出力温度範囲は-10~50℃です。 |
| 非常停止入力 | { S1 S2 } | ○ | ---//--- | 無電圧レベル信号 (短絡:通常、開放:非常停止) 火災時に遠方から機器の電源遮断(強制停止)を行います。 短絡で通常運転、開放で非常停止となります。 |

※ DC 0~10Vは、DC 4~20mAに変更可能です。(オプション)

■制御配線の種類と許容長

| | | | |
|--------|----|--------------------------|--|
| 配線の種類 | 対象 | 高性能エアハン ⇄ 室外機 ⇄ 室外機 | 高性能エアハン ⇄ 制御スイッチ |
| | 種類 | シールド線 CWVS、CPEVS、MWVS | 各対シールド付 ツイストペアケーブル |
| | 線数 | 2心ケーブル | 通信1対、電源1対 |
| | 線径 | 1.25mm ² 以上 | 通信線、電源線 0.75~2.0mm ² 特性インピーダンス120Ω |
| 通信線最大長 | | 最大200m | 最大300m |

- 制御配線は、システム構成により配線の種類および許容長が異なります。
- 通信線が長い場合やノイズ源が高性能エアハンおよび室外機に近傍している場合は、**ノイズ障害防止のため**、機体をノイズ源から離してください。

■商用回路付INBインバータボックス(オプション)

◎機外結線(例)

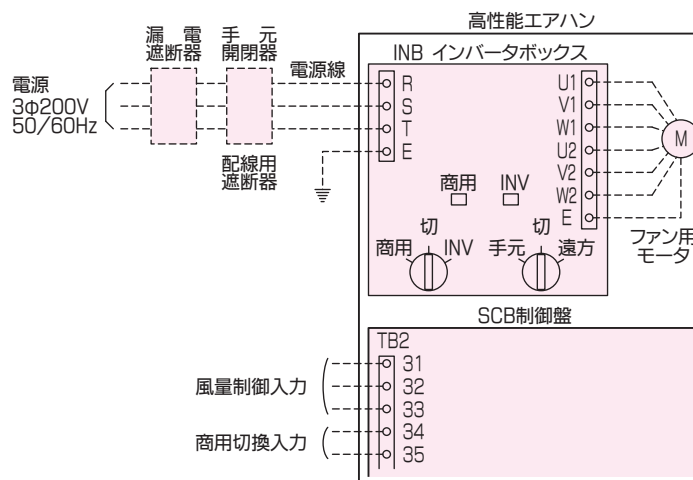

- 高性能エアハン側の電源線はファン用モータ容量に合った線径、漏電遮断器、手元開閉器を取付けてください。
- 本図はファン用モータが1台で変風量の水平/立形を示します。
- 本図はモータ容量が11kW以上の商用運転△開始時を示します。
- 印はねじ端子台を示します。
- 電源線には必ずインバータ用漏電遮断器を取り付けてください。
- 漏電遮断器で地絡保護専用のものには、必ず**配線用遮断器または手元開閉器**を使用してください。
- SCB制御盤に風量制御入力、商用切換入力が追加となります。

施工要領

■搬入方法

- 高性能エアハンを吊下げる際は吊りベルトを使用し、製品との接触面に巾木や、やわらかな当て物を当て、本体に直接当たらないように保護してください。また、**転倒しないよう**十分に注意を払って吊下げてください。
- 搬入の際、吊下げは下図のように4点吊りでロープと本体の角度を 60° 以上で行ってください。
- 内部の部品が損傷する場合がありますので、搬入時は高性能エアハンを横倒しにしないでください。
- 据付作業時には、扉ハンドル、配管、電装ボックスに手や足をかけないでください。
- 分割搬入される場合は、接合面の4隅を合わせ、付属のボルト類を全て取付けて仮止めしてください。その後、ずれの無きように調整し、ボルト・ナットを増し締めしてください。

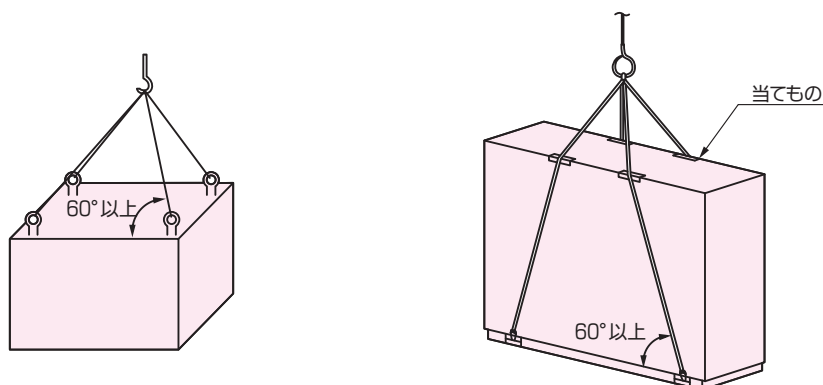

■据付方法

- 基礎の**水平レベル**を確保してください。水平が出ていないとドレンの排水不良や異常振動の発生の原因になります。
- 高性能エアハンの基礎は、コンクリートや鋼材などの強固な基礎としてください。また、高性能エアハンが地震で倒れないようにアンカーボルトで確実に固定してください。
- 高性能エアハンは後打式アンカーボルトは対応できません。コンクリート基礎の場合はアンカーボルト、鋼材基礎はボルト固定用の穴加工を基礎穴位置に合わせ施工してください。
- ケーシングの分解、フィルタの取出し、ファンモータ台の取出しなどの**メンテナンスに可能なスペース**をとってください。
- 防振装置が付いている場合は、設置後、固定金具(黄色)を取り外してください。取付けた状態で運転しますと、異常騒音や異常振動の原因になります。

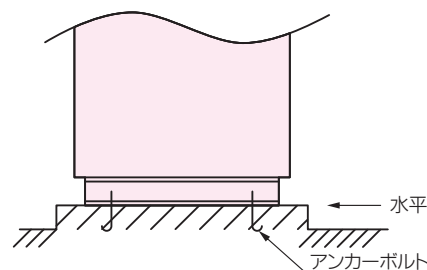

■配管工事

- 高性能エアハンの内部は負圧になるため、排水配管には必ず**トラップ(封水)**を設けてください。トラップがないとドレン水が機内に溜まり、機内からの漏水や、排水配管から小動物が侵入することがあります。
- トラップは右図を参考に施工してください。ドレンをスムーズに排水するためにはH寸法を高性能エアハンの**機内負圧の2倍以上**としてください。
- 排水管およびトラップが冬期に凍結するおそれがある場合は、凍結防止ヒータ、保温などの処置を施してください。

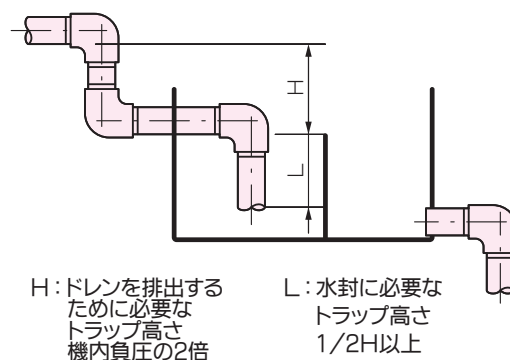

■ダクト接続工事

- 高性能エアハンの吹出口には相フランジを取り付けてあります。パッキン、シール材などを使用し空気漏れが無きよう施工してください。
- ダクトは急な曲がり、急拡大、急縮小を避け、ダクト抵抗が最小になるよう施工してください。
- ダクトは内外の温度差で結露が発生します。必ず保温を施してください。ダクトが屋外に露出する場合はラッキングが必要です。
- 吸込みダクトは風の流れに極端なバラつきが発生しないよう、必要に応じガイドベンなど風速の均一化を考慮してください。風速がバラつきますと性能の低下やフィルタの破損などに繋がります。
- 運転停止時に外気が空調機内部へ流入しないようダンパなどを設けてください。
- 複数の高性能エアハンダクト結合する際は、各々の風量が片寄らないよう施工してください。

■電気工事

- 「電気設備に関する技術基準」、「内線規程」および取扱説明書に従ってください。
- 機体外部では、**通信用配線が電源配線の電気ノイズを受けないよう離して(5cm以上)施設**してください。(同一電線管に入れないでください。)
- 高性能エアハン、室外機および電極式蒸気加湿器は**D種接地工事**を必ず実施してください。接地線は、ガス管、水道管、避雷針、電話の接地線に接続しないでください。接地が不完全な場合は、感電、発煙、発火および**ノイズによる誤動作の原因**になります。
- 高性能エアハンおよび室外機の電気品箱はサービス時に取外す事がありますので、配線は必ず取り外す為の余裕を設けてください。
- 通信用端子台には、200V電源を絶対に接続しないでください。万一接続すると電子部品が焼損します。
- 通信用配線は、下記制御配線の種類と許容長に記載のシールド線をご使用ください。系統の異なる通信用配線を多心の同一ケーブルを使用して配線しますと信号の送・受信が正常にできなくなり、**誤動作の原因**になりますので、絶対に行わないでください。
- 制御配線は、システム構成により配線の種類および許容長が異なります。
- 通信線が長い場合やノイズ源が高性能エアハンおよび室外機に近傍している場合は、**ノイズ障害防止のため**、その機体をノイズ源から離してください。
- 制御スイッチへの配線は微小電流にて通信を行いますので、ノイズ等の外的障害を避けるため、動力線とは離し、各対シールド付ツイストペアケーブル(特性インピーダンス120Ω)を使用してください。

◎当社配線ミス以外の誤動作が発生した時は、外部ノイズの影響による場合が多いので原因究明には電気設備工事会社と連携して行なえるようご配慮願います。(当社ではノイズ対策専門チームで対応します。)

■保守点検・その他

- ファンやコイルは定期的に点検し保守管理を行ってください。
- コイルのフィン汚れは、温水にて洗浄してください。なお、洗浄剤を必要とするときは親水性保持のため、必ず「**ショーワ(株)製・アルミフィンクリーナWS**」20%水溶液にて噴霧洗浄し、「**ニューアルミフィンクリーナ中和剤**」にて中和処理後、水洗いを十分に実施してください。
- 運転電流がモータの定格電流値内で運転されているか確認してください。定格電流値以上であれば、直に運転を停止し、ダンパの開度、フィルタの装着などを再確認してください。モータが損傷することがあります。
- 制御スイッチにフィルタ点検サインが表示されますので定期的に清掃および交換を必ず実施してください。(交換目安:プレフィルタ2年、中性能フィルタ1年)
- 気化式加湿器の保守点検については付属の「取扱説明書」により実施してください。
- 高性能エアハンの周囲には**保守点検用のスペース**を必ず確保してください。
- Vベルトの張り調整はモータを取付けているモータベースで調整してください。ベルトの張りすぎはベアリングに負担が掛かり、緩い場合はベルトの早期劣化の原因になります。
- 高温多湿の機械室に据付の場合、結露の問題になりますので、当社までご相談ください。
- 詳しくは、製品に付属しています「取扱説明書」をご参照ください。

施工要領

■据付場所の選定

室外機の据付場所は、下記条件を満たすところを選定してください。

- 他の熱源から、直接ふく射熱を受けないところ。
- 室外機から発生する騒音で、近隣に迷惑をかけないところ。
- 強風が吹き付けないところ。
- ドレン排水を問題なく行えるところ。
- 「据付スペース」の項に記載している必要な空間があるところ。
- 可燃性ガスの発生、流入、滞留、漏れの恐れがある場所では、火災を起こす危険性があるため使用しないでください。
- 酸性やイオウ系の薬品を使用する場所、油、蒸気、亜硫酸ガスの多い特殊環境では使用しないでください。
- 外気10℃以下で冷房運転を実施する可能性がある場合は、室外機の安定した運転を得るために室外機に直接雨雪が当たらない場所を選定するか、吹出、吸込ダクトを取り付けるようにしてください。
- 電源および高性能エアハンの配線配管に便利なところ。
- KM-5A型の場合、室外機の搬送は室外機の運搬用取手(前後左右4カ所)をご使用ください。
室外機の下面を持って運搬した場合、機体と地面で手・指を挟むおそれがありますのでご注意ください。

(1) 雪・季節風対策

- 下図の例を参考に、据付場所の実情に応じ、適切な処置を施してください。
- 特に、単独設置の場合、季節風の影響を受けやすいので、据付場所には配慮してください。
- 一方向からの風が継続的に発生するところで防雪フードを取付ける場合、風が吹出口の正面から当たらないようにしてください。

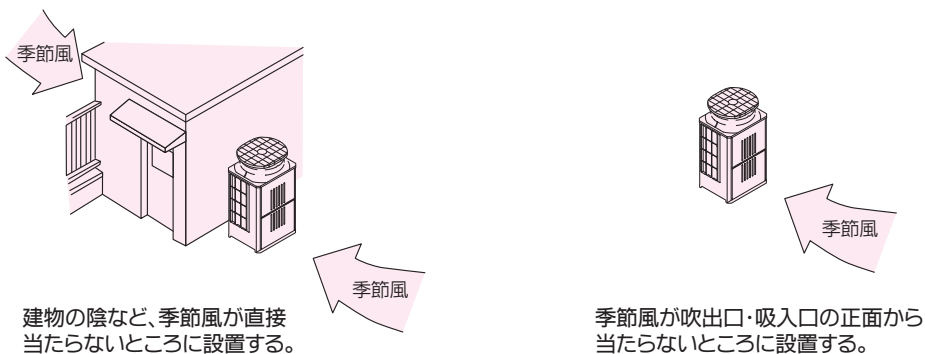

(2) 寒冷地域対策

冬季に降雪・積雪が予想される地域や季節風が予想される地域では、室外機が正常運転するために、下記内容をお守りください。

- オプションの防雪フード(吹出ダクト・吸込ダクト)を取付ける。また、室外機周囲を防雪ネットや防雪柵で囲うなどの対策をする。
- 雨・風・雪が直接当たらないところに据付ける。
- 防雪架台の高さは、予測される積雪量の約2倍とする。
- 外気が0℃以下で、長期間連続的に暖房運転をする場合、室外機ベースへのヒーター取付けなどを適宜行い、ベース上の氷結を防止する。

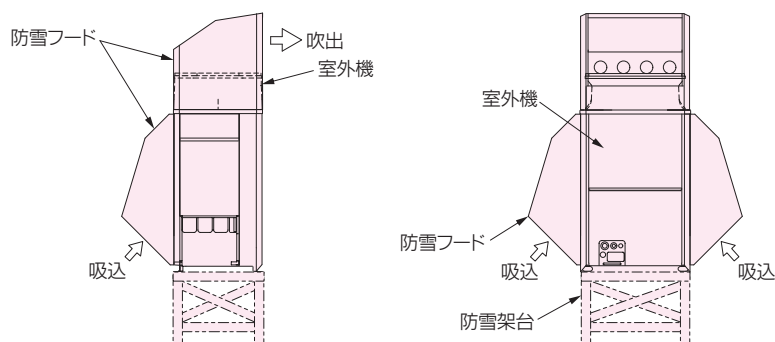

■据付スペース (mm)

室外機 KM-5A型

【単独設置の場合】

● 室外機は、下図に示す必要空間をとって設置してください。

(1) 背面に障害物がある場合
(正面、側面、上方は開放)

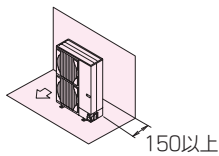

(2) 背面と上方に障害物がある場合
(正面、側面は開放)

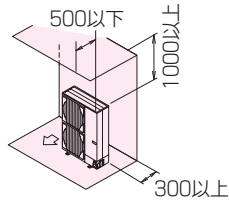

(3) 背面と側面に障害物がある場合
(正面、上方は開放)

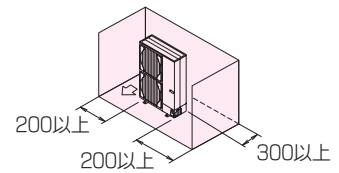

(4) 正面に障害物がある場合
(背面、側面、上方は開放)

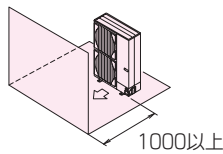

(5) 背面と正面に障害物がある場合
(側面、上方は開放)

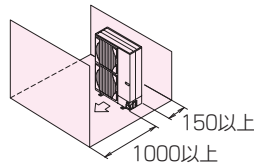

(6) 背面と側面および上方に障害物がある場合
(正面は開放)

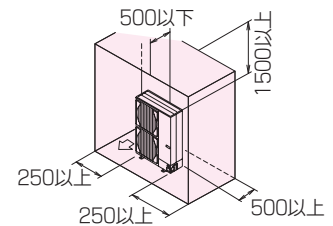

【集中設置・連続設置の場合】

● 横連続設置は3台までとし、それ以上の場合は下図に示すスペースを確保してください。
横連続設置の場合、室外機間のスペースを10mm以上確保してください。

(1) 背面に障害物がある場合
(正面、側面、上方は開放)

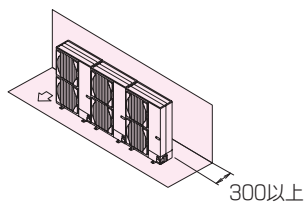

(2) 背面と上方に障害物がある場合
(正面、側面は開放)

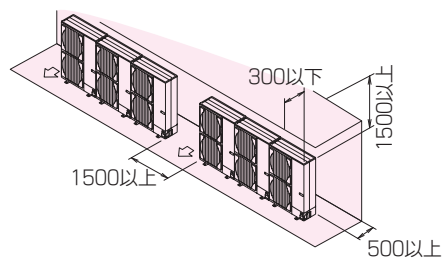

(3) 正面に障害物がある場合
(背面、側面、上方は開放)

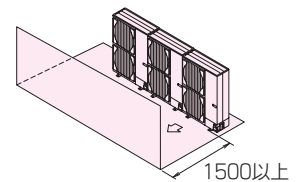

(4) 正面と側面に障害物がある場合
(側面、上方は開放)

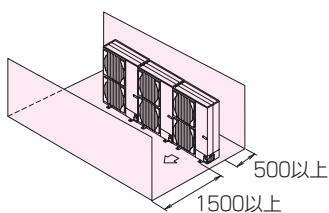

(5) 1台多列設置の場合

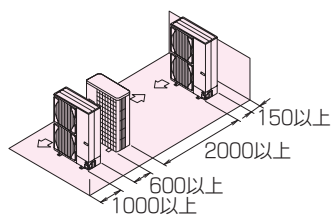

(6) 複数台多列設置の場合

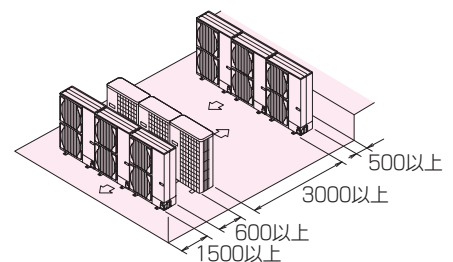

施工要領

■据付スペース (mm)

- 段積みは2段までとしてください。

段積みの横連続設置は2台までとし、それ以上の場合は右図に示すスペースを確保してください。

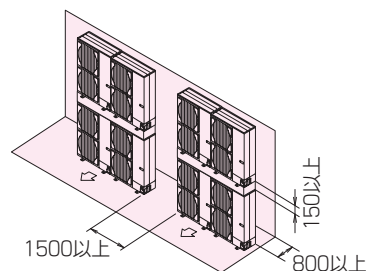

- 複数台設置される場合、据付工事、サービス、メンテナンス時に個々の高性能エアハン・室外機の組合せが確認できるように高性能エアハンおよび室外機の製品名板に組合せ対応記号が記入できますのでご利用ください。

室外機 KM-8A/10A/16A/20A/24A/30A/40A/50A型

【単独設置の場合】

- 室外機を設置する場合、下図に示すように必要な空間を確保してください。室外機周囲の壁高さが高さ制約を超えた場合、超えた分の寸法〈h〉を表中の通りL およびWの寸法に加算してください。

(1) 周囲の壁が高さ制約より低い場合

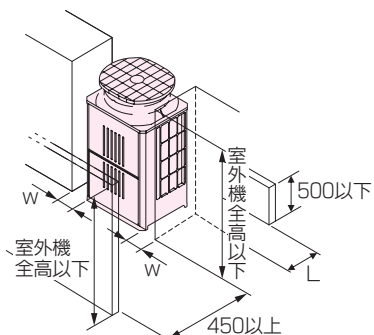

(2) 上方に障害物がある場合

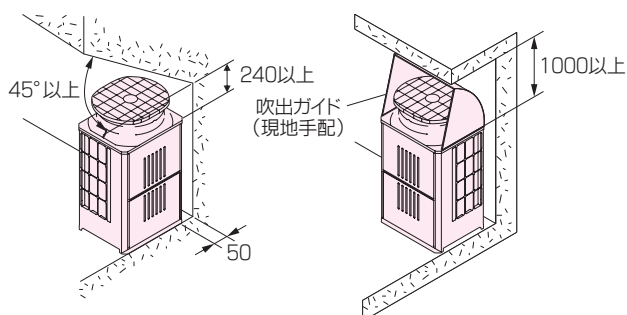

| 条件 | L | W |
|----------|-------|------|
| 背面スペース:小 | 100以上 | 50以上 |
| 側面スペース:小 | 300以上 | 15以上 |

(3) 周囲の壁のいずれかまたは全てが高さ制約より〈h〉高い場合

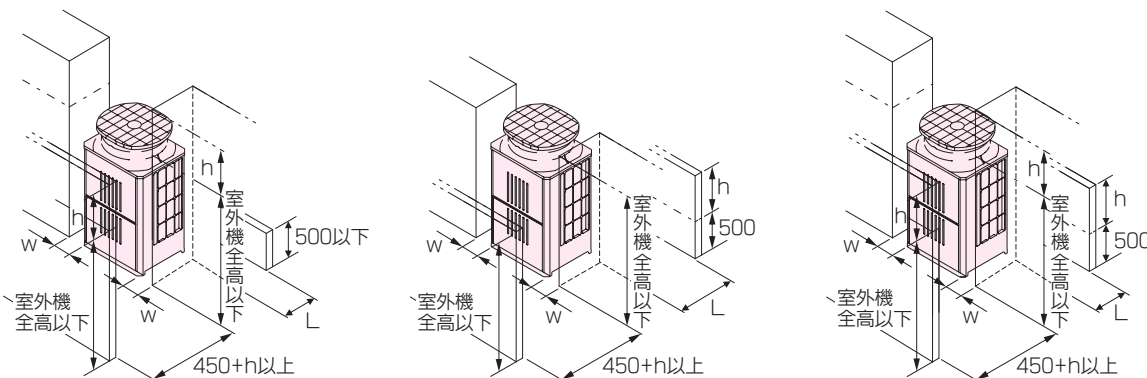

| 条件 | L | W |
|----------|---------|--------|
| 背面スペース:小 | 100+h以上 | 50+h以上 |
| 側面スペース:小 | 300+h以上 | 15+h以上 |

【集中設置・連続設置の場合】

- 多数の室外機を設置する場合、通路や風の流通を考慮して、各ブロック間に下図のスペースを確保してください。
※印部(室外機の2方向)は、スペースを空けてください。
 - 単独設置の場合と同様に壁高さ制約を超えた分の寸法 (h) を、室外機前・後のスペース寸法に加算してください。
 - 室外機前後に壁がある場合の側面方向への連続設置は最大6台として、6台毎に吸込スペース兼通路スペースとして1000mm以上とってください。
- なお、KM-16A/20A、KM-30A/40Aの16SA、KM-50Aの18SAは1台で2台分として計算してください。
KM-16A/20Aのみの場合、連続設置は最大3台までとなります。

(1) 横方向連続設置

● 側面スペース最小の場合

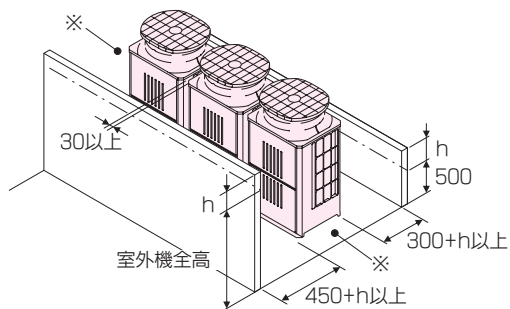

● 背面スペース最小の場合

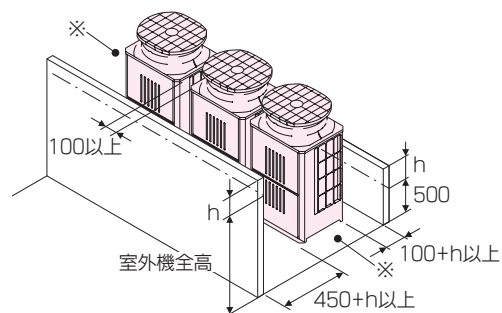

(2) 前後方向連続設置

● 前後に壁がある場合

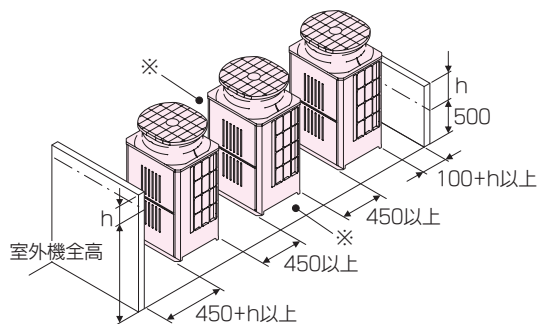

● 横方向に壁がある場合

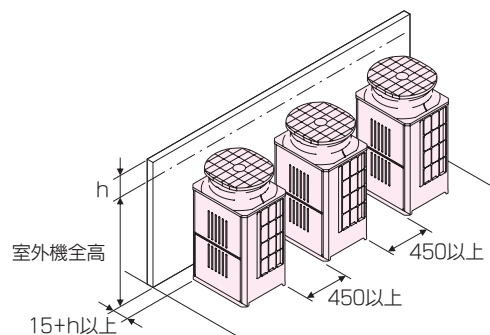

(3) 2列連続設置

● 前後に壁がある場合

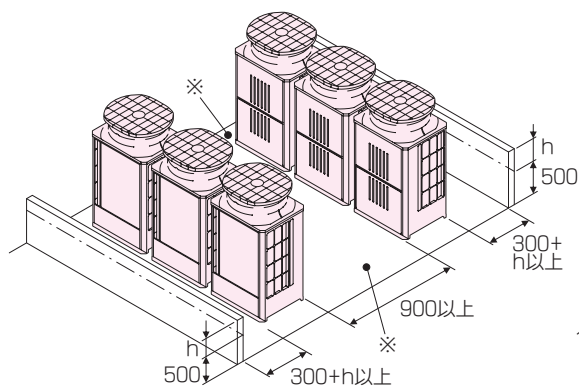

● L字状に壁がある場合

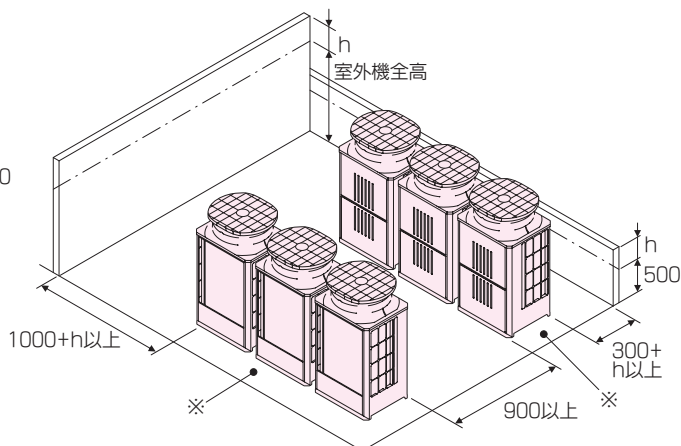

施工要領

■ 搬入・据付方法

(1) 吊下げ方法

- 室外機に衝撃を与えないようにしてください。
- 製品を吊下げて搬入する場合、ロープは8m以上のものを2本使用し、必ず4点吊りで、ロープ掛けの角度を40°以下にしてください。
- 製品の角など、ロープと接触する部分にキズ付き防止用部材(板など)を挟んでください。
- 上部の保護用パットは50mm厚以上のダンボール・当て布を使用し、ファンガードと吊り具の干渉を防止してください。

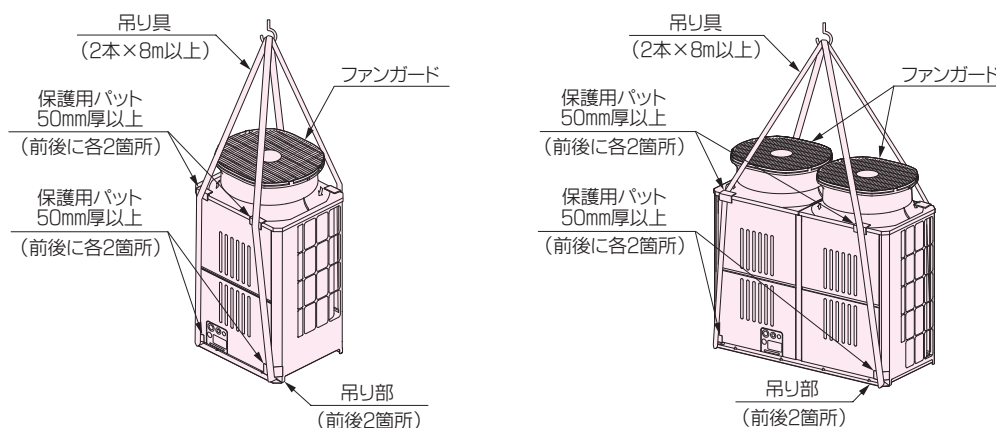

(2) 基礎への設置

- 室外機が強風・地震などで倒れないように、下図のようにボルトで強固に固定してください。
- 室外機の基礎は、コンクリートまたはアングルなどの強固な基礎にしてください。
- 据付条件によって、振動が据付部から伝搬し、床や壁面から、騒音や振動が発生するおそれがあります。十分な防振工事(防振パッド、防振架台の設置など)を行ってください。
- 室外機取付足コーナー部は、確実に受けてください。コーナー部を受けていないと、取付足が曲がるおそれがあります。防振ゴムを使用する場合、幅方向全面を防振ゴムで受けてください。
- アンカーボルトの飛び出しは、25±5mm程度にしてください。
- 本製品は、後打ち式アンカーボルト対応ではありません。ただし、下図のように室外機取付部に固定金具(現地調達品)取付けることにより、後打ち式アンカーボルトに対応できます。
- 室外機は水平に設置してください。

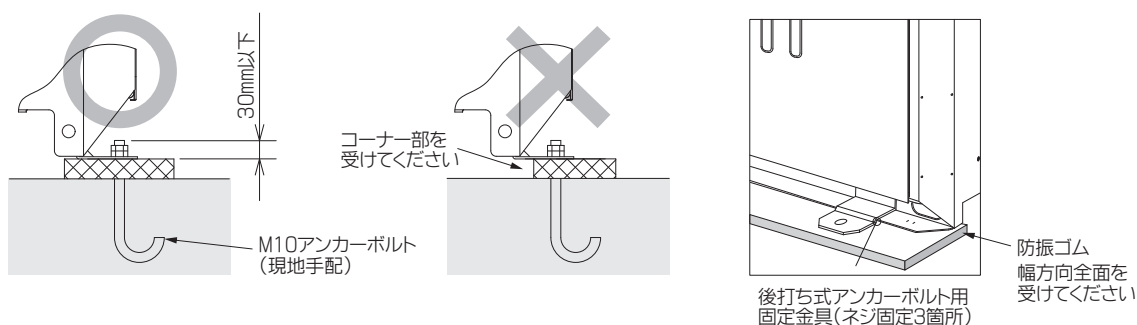

基礎施工は、床面強度・ドレン水処理(運転時にはドレン水が室外機外に流出します)・配管・配線の経路に十分配慮してください。

配管設計

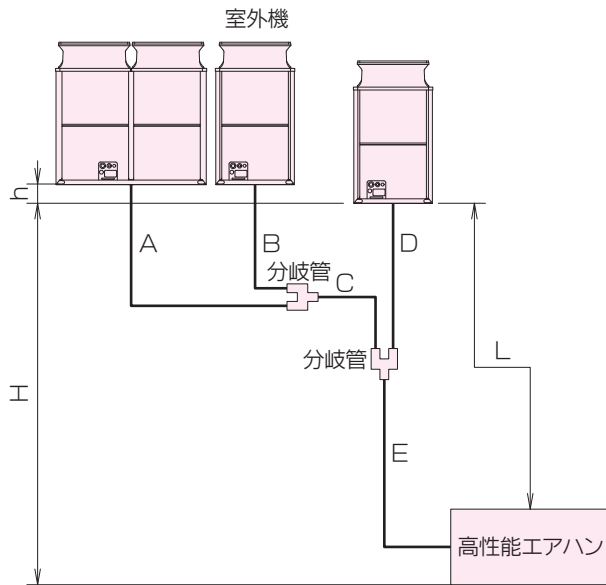

分岐管から室外機への配管は分岐管に向かって下り勾配になるようにしてください。

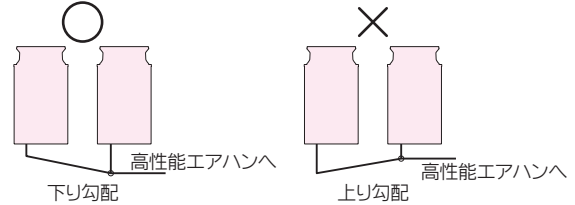

室外機間の配管は2m以内としてください。2mを超える場合は下図のように分岐管から2m以内に高さ200mm以上のトラップをガス管のみ設けてください。冷凍機油の戻りが悪くなり、**圧縮機損傷の原因**になります。

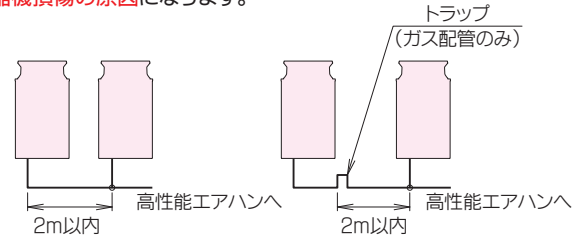

(1) 冷媒配管長・据付高低差の許容範囲

| 項目 | 内容 | 記号 | 実長 |
|-------|-------------|---------------|--------|
| 許容長さ | 室外機間 | A+B+C+D | 10m以下 |
| | 最遠配管長(L) | A(B)+C+E or L | 150m以下 |
| 許容高低差 | 室外機-高性能エアハン | H | 50m以下* |
| | 室外機-室外機 | h | 0.1m以下 |

* 室外機が下の場合は40m以下、また外気0℃以下で冷房時は15m以下

(2) 冷媒配管サイズ

| 室外機型番 | KM-5A | KM-8A | KM-10A | KM-16A | KM-20A | KM-24A | KM-30A | KM-40A | KM-50A |
|-------|--------|--------|--------|--------|--------|----------------|----------------|----------------|----------------|
| 馬力 | 5HP | 8HP | 10HP | 16HP | 20HP | 24HP | 30HP | 40HP | 50HP |
| 液配管 | φ9.52 | φ9.52 | φ9.52* | φ12.7 | φ15.88 | φ15.88 | φ19.05 | φ19.05 | φ19.05 |
| ガス配管 | φ15.88 | φ19.05 | φ22.2 | φ28.58 | φ28.58 | φ28.58 | φ31.75 | φ38.1 | φ38.1 |
| 分岐管 | - | - | - | - | - | 付属 (BK-10A) | 付属 (BK-20A) | 付属 (BK-30A) | 付属 (BK-30A) |

● 工場出荷時の冷媒量には延長配管分及び高性能エアハン分は含まれていませんので、配管工事後に追加充てんしてください。また保守点検時のために液配管サイズと長さ、冷媒追加充てん量を室外機に記入してください。

● 室外機型番×2は配管が2系統、室外機型番×4は配管が4系統になります。

* 配管長が90m以上の場合は、液配管サイズをφ12.7にしてください。

(3) 冷媒追加充てん量

$$\begin{array}{|c|c|c|c|c|}
 \hline
 \text{液配管の総長} & \times & \text{m当り液配管冷媒量} & + & \text{高性能エアハン冷媒量} \\
 \text{m} & & \text{(T)kg/m} & & \text{kg} \\
 \hline
 & & & = & \text{冷媒追加充てん量} \\
 & & & & \text{(G)kg} \\
 \hline
 & & & & \text{(0.1kg未満切上げ)} \\
 \hline
 \end{array}$$

高性能エアハン冷媒量は別冊の納入仕様書をご参照ください。

m当り液配管冷媒量(T)

| 液配管サイズ | φ9.52 | φ12.7 | φ15.88 | φ19.05 |
|-----------|-------|-------|--------|--------|
| 冷媒量(kg/m) | 0.06 | 0.12 | 0.2 | 0.29 |

施工要領

冷媒配管工事

- 室外機は冷媒R410Aを使用しています。配管の質別と厚さは、右表を参照し、下記の条件を満たすものを選定してください。

〈材質〉

冷媒配管は、JIS H3300「銅及び銅合金継目無管」のC1220のリン脱酸銅をお使いください。また、配管の内面・外面ともに美しく、使用上有害な硫黄・酸化物・ゴミ・切粉・油脂・水分など(コンタミネーション)が付着していないことを確認してください。

〈サイズ〉

前頁の配管設計をご参照ください。

| 配管径(mm) | 最小肉厚(mm) | 質 別 |
|---------|----------|-------------|
| φ9.52 | 0.8 | O材以上 |
| φ12.7 | 〃 | |
| φ15.88 | 1.0 | 1/2HまたはH材以上 |
| φ19.05 | 1.0* | |
| φ22.2 | 1.0 | |
| φ25.4 | 〃 | |
| φ28.58 | 〃 | |
| φ31.75 | 1.1 | |
| φ38.1 | 1.35 | |

* 肉厚が1.2の場合、O材が使用可能です。

- 市販の銅管には、ゴミが入っているおそれがあります。乾燥した不活性ガスで吹き飛ばしてください。
- 配管加工・配管工事中に、配管の中にゴミ・水分が入らないよう注意してください。
- 雨天の場合、室外機の配管接続作業はしないでください。
- 室外分岐部には、必ず付属の下記分岐管セットを使用してください。

| 室外分岐管セット形名 | | | |
|-----------------|-----------------|-------------------|-------------------|
| KM-10SA+KM-14SA | KM-14SA+KM-16SA | KM-16SA+KM-12SA×2 | KM-18SA×2+KM-14SA |
| BK-10A | BK-20A | BK-30A | BK-30A |

- 指定冷媒配管径が分岐管の配管径と異なる場合、異径接手を使用して、配管径を合わせてください。
- 曲げ箇所はできるだけ少くし、曲げ半径はできるだけ大きくしてください。
- 冷媒配管制限(許容長さ・高低差・配管径)は、必ずお守りください。故障や冷暖房不良のおそれがあります。
- ろう材は、JIS指定の良質品を使用してください。
- 配管を接続する場合、必ず、窒素置換による無酸化ろう付けをしてください。
市販の酸化防止剤は配管腐食・冷凍機油を劣化させるおそれがあるので使用しないでください。
無酸化ろう付けを行わないと、圧縮機破損のおそれがあります。
(配管接続およびバルブ操作の詳細はP156をご参照ください。)
- 冷媒配管の接続は、室外機のバルブを工場出荷時仕様(全閉)のままで行ってください。
高性能エアハン、室外機と冷媒配管を全て接続して、冷媒漏れ試験、真空引き乾燥作業が終了するまでバルブを操作しないでください。
- 配管の断熱を正しく行ってください。断熱に不備がある場合、冷暖房不良・露落ちなどによる不具合が発生するおそれがあります。(P160、161をご参照ください。)
- 冷媒が過不足した場合、異常停止します。正確に冷媒充てんを行ってください。
また、サービスパネル裏面の「冷媒量記入のお願い」銘板:冷媒量計算の欄・高性能エアハン組合わせ記入の欄に、配管長とともに追加した冷媒量を必ず記入してください。(前頁をご参照ください。)

高性能エアハン

- 配管接続部は窒素ガスを封入してありますので配管接続の際は窒素ガスを抜いてから密封栓を取外し、配管をろう付けしてください。
- ろう付けは必ず窒素ガスを流しながら行い、配管内に異物、水分が混入しないようにしてください。
- ろう付け時は断熱リングに熱が伝わらないように、濡れた布等で冷却し、漏れのないよう確実に施工してください。
- 配管ろう付けにはゴミ、油分除去後、リン銅ろうAg5%の使用を推奨します。
- 計算式により追加冷媒量を決定し、配管接続作業完了後にサービスポートから追加チャージを行ってください。
- 作業完了後、サービスポートおよびキャップはガス漏れの起らないようしっかり締付けてください。

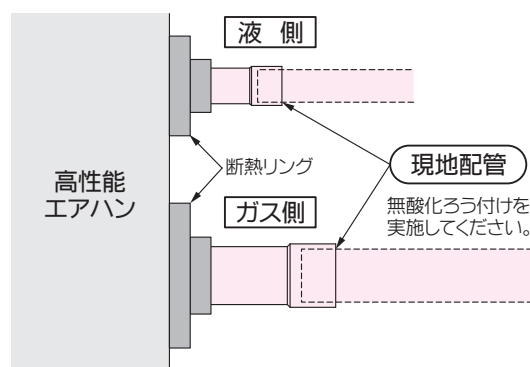

室外機

KM-5A型

- 配管の取入れ方向は、前・後・右・下の4方向です。
- パネル取外し
サービスパネル(ネジ3本)と前配管カバー(ネジ2本)、後配管カバー(ネジ2本)を取外してください。
なお、後配管カバーは後配管取入れの場合のみ取外してください。

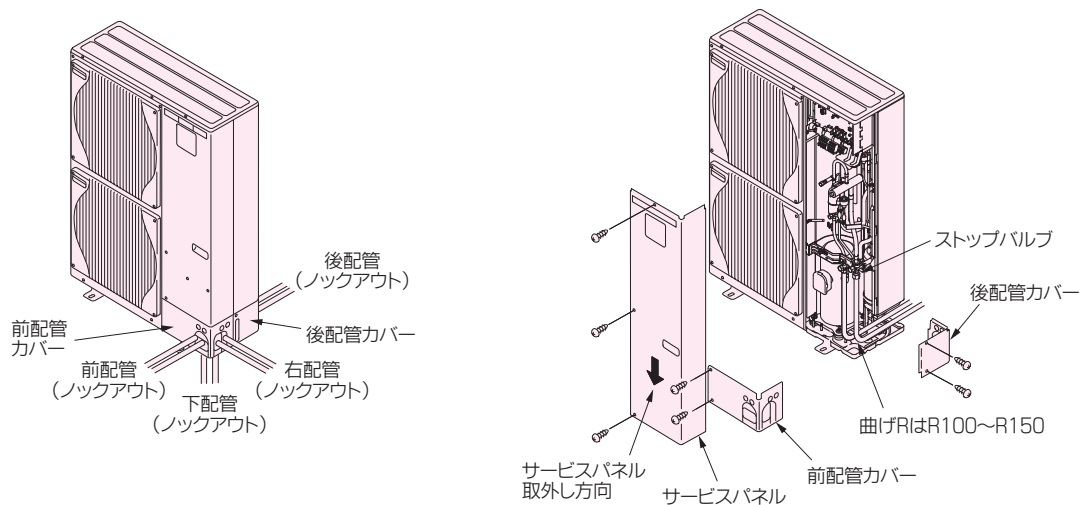

● 配管接続

配管を曲げる際、曲げR(R100~R150)を十分にとり、折らないように注意してください。
配管は圧縮機に接触しないように施工してください。(異音、振動の原因になります)

- (1) 配管の接続は、まず高性能エアハン側から行ってください。
フレアナットの締付けは必ずトルクレンチを使用してください。
- (2) 液管・ガス管をフレア加工し、フレアシート面に冷凍機油(現地手配)を薄く塗布してください。

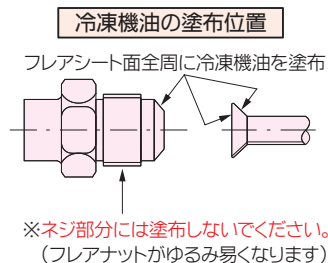

- (3) 冷媒配管接続後に現地接続配管と高性能エアハンのガス漏れ検査を行ってください。
冷媒配管の気密試験方法については、P158をご参照ください。

施工要領

■冷媒配管工事

(4) ストップバルブ(液・ガス共)のサービスポートより真空引きを行い、室外機のストップバルブ(液・ガス共)を全開の状態にしてください。これにより冷媒回路は高性能エアハンと室外機の間で完全につながります。

バルブを閉めたまま運転しますと圧縮機、制御弁等の損傷を招きます。

室外機配管接続部は、リークディテクターまたは石けん水で**ガス漏れチェック**を必ず行ってください。

本体の冷媒を使用してエアージは絶対に行わないでください。

バルブの操作が終わりましたら、キャップの締付けトルクを20~25N・m(200~250kgf・cm)で、確実に締付けてください。キャップを忘れずと冷媒漏れにつながります。

また、キャップ内面は冷媒漏れシールになっていますので、傷をつけないようにしてください。

液側ストップバルブの全開方法

(現地工事)冷媒配管側

- キャップを外し、4mm六角レンチで弁棒を反時計回りに一杯に回してストッパーに当たったら、それ以上の力は加えない。
(φ6.35：約4.5回転、φ9.52：約10回転)
- バルブの操作が終わりましたら、キャップを**元どおり**に締付けてください。

ガス側ストップバルブの全開方法

(現地工事)冷媒配管側

- キャップを外し、ハンドルを手前に引き、反時計方向に1/4回転させると全開になります。
- 全開状態を確認後、ハンドルを本体に押し入れて、キャップを**元どおり**に締付けてください。

(5) 配管接続部の断熱材端部は断熱材の中に水が浸入しないようお手持ちのシール材でシールしてください。

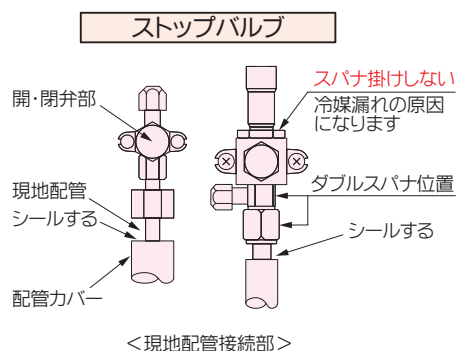

- 配管をラッキングされる場合
前または後配管の場合、φ90までのラッキング取入れができます。
配管カバーのノックアウトを溝に沿って切取りラッキングを行ってください。
- 配管取入れ部の隙間塞ぎについて
配管取入れ部は、お手持ちのパテ、シール材等を使用し隙間のないようにシールしてください。
(音漏れ、または雨水、粉塵等の浸入により故障の原因になります。)

室外機

KM-8A/10A/16A/20A/24A/30A/40A/50A型

- 配管接続・バルブ操作は、下図にしたがって行ってください。
- 工場出荷時、液側・ガス側操作弁の現地配管側にはガス漏れ防止のため、ピンチ接続管を取付けています。室外機に冷媒配管を接続する際、次の(1)～(4)の手順に従い操作弁のピンチ接続管を取外してください。

- (1) 操作弁が全閉(時計回り)であることを確認してください。
- (2) 液側・ガス側操作弁のサービスポートにチャージホースを取付けて、ピンチ接続管内部のガスをそれぞれ抜き取ってください。
- (3) ピンチ接続管内部のガスを抜き取ったあと、図示の位置でピンチ接続管を切断し、内部の冷凍機油を抜き取ってください。
- (4) 上記(2)、(3)の作業完了後、ろう付部を加熱しピンチ接続管を取外してください。

KM-8A～14SAの場合

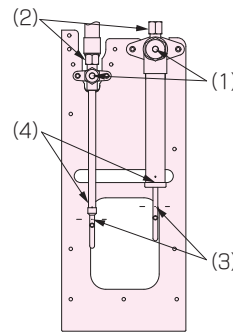

KM-16A～20Aの場合

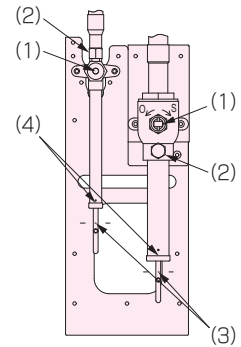

- 真空引き・冷媒充填完了後、必ずバルブを全開にしてください。

バルブを閉めたまま運転すると、冷媒回路高圧側または低圧側が異常圧力となり、圧縮機損傷のおそれがあります。

KM-8A～14SAの場合

<液側>
ろう付タイプ

サービスポート

ピンチ接続管のガス抜き、現地での冷媒配管内真空引きなどに利用してください。(締付トルク12N・m)

シャフト

工場出荷時は全開の状態です。配管接続時・真空引き時は全閉のままとし、作業完了後は全開にしてください。

<開く場合>

- 六角レンチでシャフトを反時計方向に回してください。
- シャフトが止まるまで回してください。

<締める場合>

- 六角レンチでシャフトを時計方向に回してください。
- シャフトが止まるまで回してください。

<ガス側>
ろう付タイプ

キャップ

キャップを外して、シャフトを操作してください。作業完了後は、必ずキャップを元どおり取付けてください。

サービスポート

ピンチ接続管のガス抜き、現地での冷媒配管内真空引きなどに利用してください。(締付トルク16N・m)

現地配管

無酸化ろう付けを行ってください。ろう材はリン銅ろろAg5%を推奨します。

KM-16A～20Aの場合

<ガス側>
ろう付タイプ

ストッパーピン

弁棒は90°以上回転しません。

シャフト

工場出荷時は全開の状態です。配管接続時・真空引き時は全閉のままとし、作業完了後は全開にしてください。

<開く場合>

- シャフトを反時計方向に回してください。
- シャフトが止まるまで回してください。

<締める場合>

- シャフトを時計方向に回してください。
- シャフトが止まるまで回してください。

- キャップ・シャフト部の締付トルクは、右表をご参照ください。トルクレンチが無い場合の目安として、締付トルクが急に増すまで締付けてください。

| 配管径(mm) | キャップ(N・m) | シャフト(N・m) | 六角レンチサイズ(mm) |
|---------|-----------|-----------|--------------|
| φ9.52 | 22 | 6 | 4 |
| φ12.7 | 27 | 10 | " |
| φ15.88 | 32 | 12 | " |
| φ19.05 | 50 | 30 | 8 |
| φ25.4 | " | " | " |
| φ28.58 | 25 | — | — |

施工要領

冷媒配管工事

<冷媒配管接続例>

● 配管前取出し

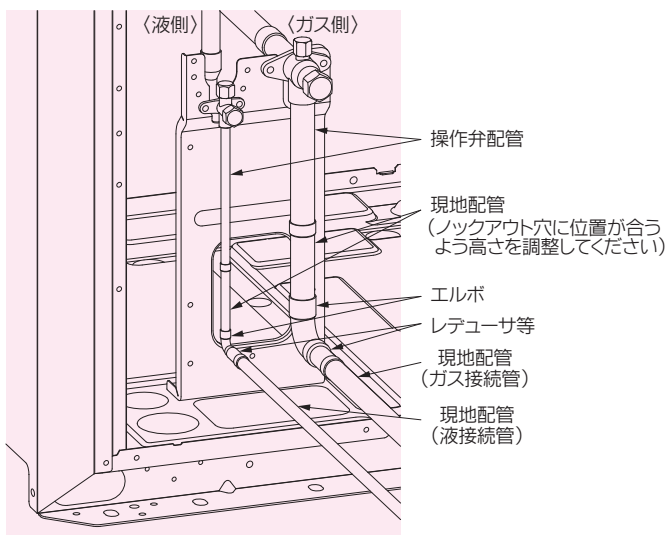

管継手(エルボやレデューサ等)を使用し配管径を合わせて接続してください。

● 配管下取出し

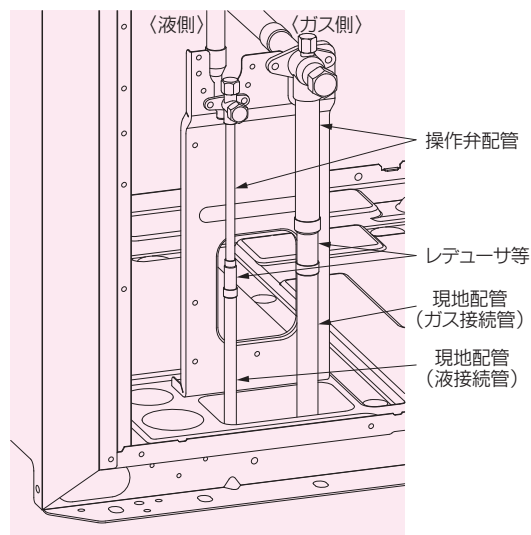

管継手(レデューサ等)を使用し配管径を合わせて接続してください。

現地での配管拡管加工時には、右表の配管最小はまり込み深さを満足してください。

| 配管径(mm) | 最小はまり込み深さ(mm) |
|-----------|---------------|
| 5以上 8未満 | 6 |
| 8以上 12未満 | 7 |
| 12以上 16未満 | 8 |
| 16以上 25未満 | 10 |
| 25以上 35未満 | 12 |
| 35以上 45未満 | 14 |

<分岐管の傾き>

分岐管の傾きは水平面に対して±15°以内になしてください。
分岐管が指定以上に傾くと、機器損傷の原因となります。
注：分岐管の取付姿勢は右図をご参照ください。

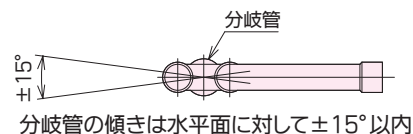

<配管接続例>

右図を参考に室外機間の配管接続を行ってください。
(2台組合わせの場合)

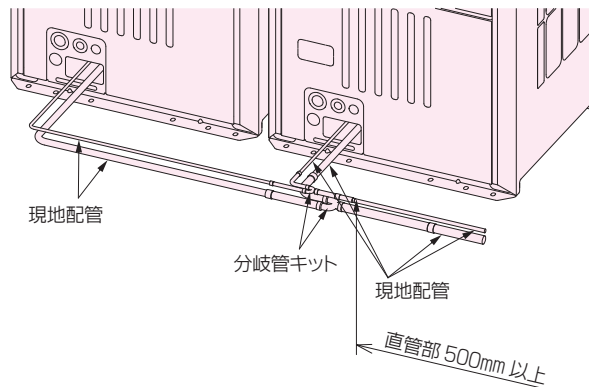

- 計算式から冷媒追加充てん量を決定し、配管接続作業完了後にサービスポートから追加充てんを行ってください。
- 冷媒漏れを防止するため、作業完了後は、サービスポート・キャップを締付けてください。

■ 気密試験

- 気密試験は下図のように、室外機のパルプを閉じたまま、室外機のパルプについているサービスポートから接続配管と高性能エアハンに加圧して行います。
必ず、液管・ガス管の両方のサービスポートより加圧してください。

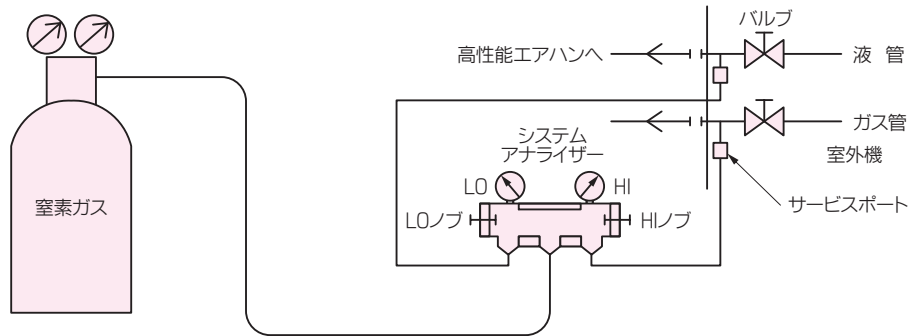

- 気密試験は、冷凍機油に大きく影響します。
試験方法は、下記の制約事項を必ずお守りください。
また、擬似共沸混合冷媒(R410Aなど)は、冷媒漏れにより組成が変化し、能力不足など性能に影響するおそれがあります。
気密試験は慎重に行ってください。

| 気密試験の手順 | 制約事項 |
|---|--|
| <p>(1) 窒素ガスで設計圧力(4.15MPa)に加圧後、1日程度放置し、圧力が低下していなければ、気密が保たれており、正常と確認できる。 圧力が低下している場合、漏れ箇所があると推定できる。 漏れ箇所の確認は、下記の泡式で行ってもよい。</p> <p>(2) 上記加圧後、フレア接続部・ろう付部・フランジ部など、窒素ガス漏れが予想されるすべての箇所に泡剤(ギョッポフレックスなど)をスプレーし、泡の発生を目視確認する。</p> <p>(3) 確認後、泡剤をよく拭きとる。</p> | <p>✕ 加圧ガスに可燃ガスや空気(酸素)を使用すると爆発のおそれあり。</p> |

※ 配管内の圧力は外気温度により変化します。
下記の計算式にて外気温度の変化による圧力変化を考慮してガス漏れの有無を判断してください。

$$(\text{測定時絶対圧力}) = (\text{加圧時絶対圧力}) \times \left\{ \frac{(273 + \text{測定時温度}(\text{°C}))}{(273 + \text{加圧時温度}(\text{°C}))} \right\}$$

施工要領

■真空引き

- 真空引き乾燥は、下図のように必ず室外機のパルプを閉じたまま、室外機のパルプ(液管・ガス管の両方)についているサービスポートから接続配管と高性能エアハンとともに真空ポンプにて行ってください。
(必ず、液管・ガス管の両方のサービスポートから行ってください)
- 真空度が650Pa[abs]に到達してから、1時間以上真空引きを行ってください。
その後、真空ポンプを止めて1時間放置し、真空度が上昇していないことを確認してください。
(真空度の上昇幅が130Paより大きい場合、水分が混入しているおそれがあります。もう一度乾燥窒素ガスを充てんし、0.05MPaまで加圧して、真空引き乾燥を行ってください)
- 液管から液冷媒を封入してください。
また、運転時に冷媒が適量になるようガス管から冷媒量を調整してください。

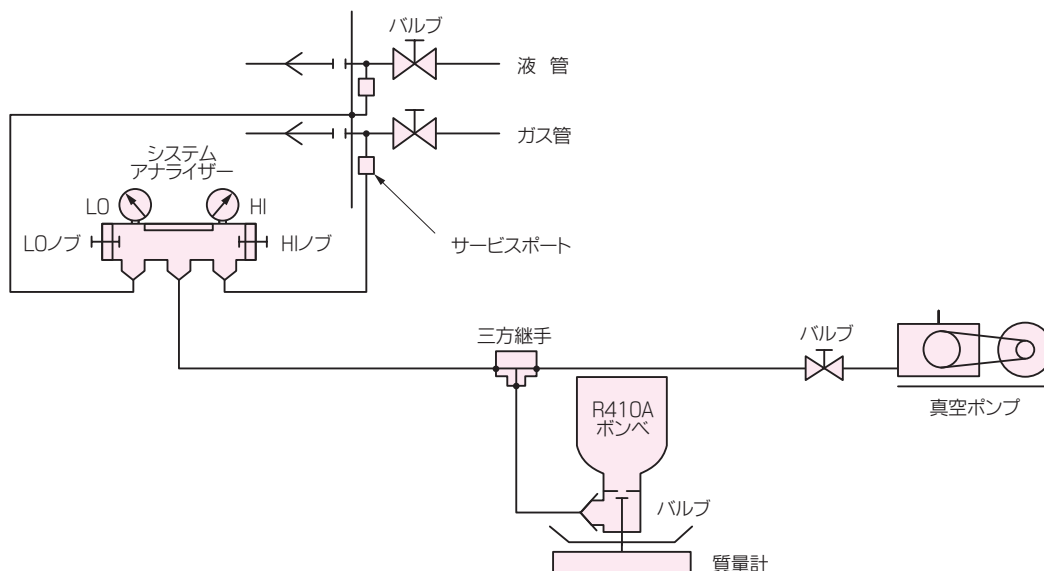

※1 質量計は0.1kgまで測定可能な精度の高いものを使用してください。

※2 真空ポンプは逆流防止器付のものを使用してください。

(推奨真空度計 ROBINAIR 14010 Thermistor Vacuum Gauge.)

また、真空ポンプは、5分運転後で65Pa[abs]以下のものを使用してください。

■ 冷媒充てん

- 機器に使用している冷媒は、擬似共沸混合冷媒のため、充てんは液状で行わなければなりません。ポンベから機器に冷媒充てんをする場合、サイフォン管がないポンベは、下図のようにポンベを逆さにして冷媒を充てんしてください。サイフォン管付ポンベの場合、ポンベを立てたまま冷媒を充てんしてください。ポンベの仕様を確認してから、充てん作業をしてください。

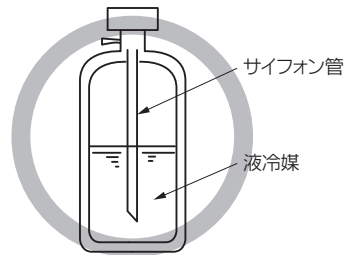

【サイフォン管付きポンベの場合】
立てたまま液冷媒を充てんできる

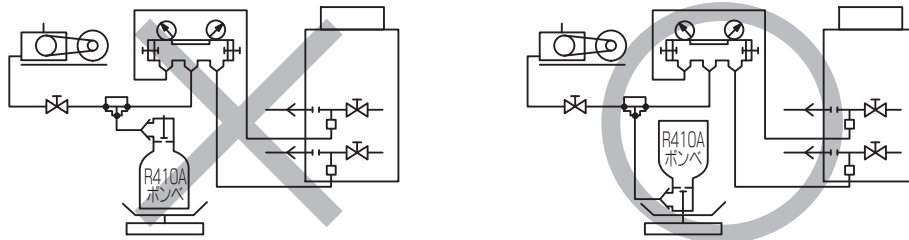

【サイフォン管が付いていないポンベの場合】

■ 冷媒配管の断熱施工

- 冷媒配管の断熱は、十分な厚さの耐熱ポリエチレンフォームを使用してください。
- 高性能エアハンと断熱材および断熱材間の継目に隙間がないように行ってください。
- 液管とガス管は、必ず別々に行ってください。
- 断熱に不備がある場合、冷暖房不良・露落ちなどによる不具合が発生するおそれがあります。特に天井裏内の断熱工事は、細心の注意が必要です。

| | | |
|------|---------------------------------------|-------------------|
| 断熱材A | グラスファイバー＋鉄線 接着剤＋耐熱ポリエチレンフォーム＋圧着テープ | |
| 外装B | 屋内 | ビニールテープ |
| | 床下露出 | 防水麻布＋ブロンズアスファルト |
| | 屋外 | 防水麻布＋アエン鉄板＋油性ペイント |

※ 被覆材にポリエチレンカバーをご使用になる場合、アスファルトルーフィングは必要ありません。

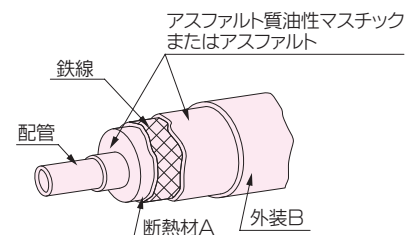

施工要領

冷媒配管の断熱施工

| | ガス管と液管を同時に断熱しない | 接続部も十分断熱する |
|-----|-----------------|------------|
| 悪い例 | | |
| 良い例 | | |

※ 電線の断熱処理は行わないでください。

<貫通部>

内壁(いんぺい)

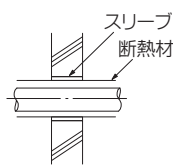

外壁

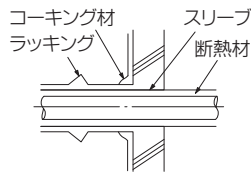

外壁(露出)

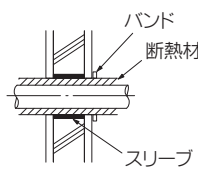

防火区画、界壁等における貫通部

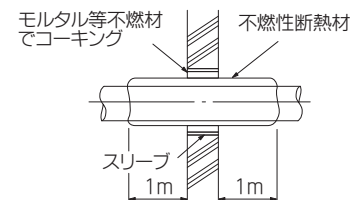

床(防水)

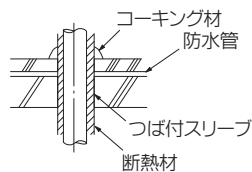

屋上パイプシャフト

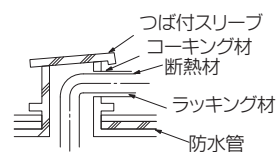

- モルタルですき間を充てんする場合、貫通部を鋼板で被覆し、断熱材がへこまないようにしてください。
- また、その部分是不燃性断熱材を使用し、被覆材も不燃性(ビニールテープ巻きは不可)を使用してください。
- 現地配管の断熱材は、下表の規格を満たしていることを確認してください。

| 配管径(mm) | φ9.52~φ25.4 | φ28.58~φ38.1 |
|---------|-------------|--------------|
| 厚さ | 10mm以上 | 15mm以上 |
| 耐熱温度 | 120℃以上 | |

- ※ 建物の最上階など、高温多湿の条件下で使用する場合、左表以上の厚さの断熱材が必要となる場合があります。
- ※ 客先指定の仕様がある場合、左表の規格を満たす範囲で客先指定に従ってください。

保守点検

■点検サイクル表

高性能エアハンの安全かつ効率のよい運転の維持と、不具合の未然防止と、機器寿命を延ばすために必要な点検サイクル表(目安)です。

| 部品名 | 使用年数 | (年) | | | | | | | | | | | | | | | メンテ項目 |
|-----------------|------------------|----------|---|---|---|---|---|---|---|---|----|----|----|----|----|----|---|
| | | 1 | 2 | 3 | 4 | 5 | 6 | 7 | 8 | 9 | 10 | 11 | 12 | 13 | 14 | 15 | |
| 圧縮機 | | | | | | | | | ☒ | | | | | | | | 1年毎に点検し、異常時は修理又は交換 ☒交換目安 |
| 冷媒回路 | 電子膨張弁 四方弁、電磁弁 | | | | | | | | ☒ | | | | | | | | 1年毎に点検し、異常時は修理又は交換 ☒交換目安 |
| 冷媒配管 | | | | | | | | | ☒ | | | | | | | | 1年毎に点検し、異常時は修理又は交換 ☒交換目安 |
| 保護装置 | 圧力遮断装置 | | | | | | | | | | | | | | | | 1年毎に点検し、異常時は修理又は交換 ☒交換目安 |
| 熱交換器 | | | | | ○ | | | | | ○ | | | ○ | | ○ | ○ | 1年毎に点検、清掃 ○洗浄目安 |
| モータ | | | | | | | | | ☒ | | | | | | | | 1年毎に点検し、異常時は修理又は交換 ☒交換目安(ベアリングは定期交換) |
| プロペラファン、モータ | | | | | | | | | ☒ | | | | | | | | 1年毎に点検し、異常時は修理又は交換 ☒交換目安 |
| ファン(ランナー、ケーシング) | | | | | | | | | | | | | | | ○ | | 1年毎に点検、清掃 ○機器の診断、分解整備 |
| ファン軸受 | | | | | | | | | ☒ | | | | | | ☒ | | 半年毎に点検、必要に応じて給油 ☒交換目安 |
| Vベルト | | ☒ | | ☒ | | ☒ | | ☒ | | ☒ | | ☒ | | ☒ | | ☒ | 半年毎に点検、調整 ☒交換目安 |
| クランクケースヒータ | | | | | | | | | ☒ | | | | | | | | 1年毎に点検 ☒交換目安 |
| 動力盤 | 冷却ファン インバータ | | | | ○ | | | | | ☒ | | | | | | ○ | 半年毎に定期点検 ○冷却ファン交換 ☒インバータ交換 |
| 電装品(基板類含む) | | | | | | | | | | ☒ | | | | | | | 半年毎に点検 ☒交換又は修理目安 |
| 圧力センサ、温湿度センサ | | | | | | ☒ | | | | ☒ | | | | | | ☒ | 1年毎に点検 ☒交換又は修理目安 |
| プレフィルタ(吸込網含む) | | ☒ | | ☒ | | ☒ | | ☒ | | ☒ | | ☒ | | ☒ | | ☒ | 毎月洗浄 ☒交換目安 |
| 中性能フィルタ | | ☒ | ☒ | ☒ | ☒ | ☒ | ☒ | ☒ | ☒ | ☒ | ☒ | ☒ | ☒ | ☒ | ☒ | ☒ | ☒交換目安 |
| 外装パネル、ケーシング | | | | | | | | | | | | | | | ☒ | | 半年毎に点検 ☒点検扉/バックシール交換 |
| 全熱交換器 | シール ロータ | | | ☒ | | | | ☒ | | ☒ | | | ☒ | | ☒ | | 半年毎に点検、Vベルトは5年毎に交換 ☒交換目安 |
| ダンパ(羽根、モータ) | | ・・・1年毎点検 | | | | | | | | | | | | | | | 1年毎に点検(モータは定期交換) |
| ドレンパン | | ・・・毎月点検 | | | | | | | | | | | | | | | 毎月定期点検、清掃 ※注記3参照 |
| 気化式加湿器 | | ・・・毎月点検 | | | | | | | | | | | | | | | 毎月定期点検、1年毎に清掃 ※注記3、4参照 |
| 風量 | | ・・・1年毎点検 | | | | | | | | | | | | | | | 1年毎に点検 |
| 防振材、耐震ストッパー | | ・・・半年毎点検 | | | | | | | | | | | | | | | 半年毎に点検(消耗部品は定期交換) |

1. 運転時間は1日10時間、年2500時間と仮定しています。
2. 上記メンテナンスおよび交換目安は一般的な使用環境下における平均的参考値であり、保証期間を示しているものではありません。使用環境によって大幅に変化する場合があります。実際の保守管理は納入仕様書、取扱説明書、日本冷凍空調工業会発行の保守点検ガイドライン等を参照し運転状態、設置場所、用途、用法に合わせて計画してください。
3. 建築物衛生法に基づいて記載していますが、詳細は各地方自治体により定められた指導基準に従い、点検等を行ってください。
4. 付属部品については、それぞれの取扱説明書に従い、点検等を行ってください。
5. 運転電流、異音、異常振動は日常点検で確認し、異常が認められた場合は原因を調査してください。
6. 定期点検実施の場合でも予期出来ない突発的偶発事故が発生することがあり、保証期間外での事故修理は有償扱いとなります。
7. 上記の点検以外にフロン排出抑制法に基づき、全機種に対し3か月に1回以上の簡易点検を行ってください。また、室外機KM-16A～KM-50A、KMZ16～30搭載機種は有資格者による定期点検の適用義務があります。(KM-5A/8A/10A、KMZ-8/10搭載機種は適用外)点検の詳細は日本冷凍空調工業会発行の冷凍空調機器の冷媒漏えい防止ガイドライン等をご参照ください。

製品の保証サービスについて

当社は製品の開発、向上に努め十分にご満足いただけるよう努力をしております。当社より納入いたします製品はすべて当社検査規格に合格したものです。万一当社の責に基づく故障が生じたときは、次のとおり保証サービスをいたします。

1. 正常な取り扱いにおいて、当社製造上の責任により故障を生じたときは、納入日より満一カ年無償にて修理または部品等の取替えをいたします。
2. 故障の原因が、製品の保管、移動、施工および使用の誤り等に起因するとき、または当社に申し出なく補修されたものについては、無償補修の責任を負いません。
3. 天災、火災、盗難等不測の事故および当社製作品以外のご支給品、ご指定品による故障や瑕疵については責任範囲外とさせていただきます。
4. 輸送途中の事故あるときは、貴方着荷後直ちにその旨をご通知ください。さっそく、事情の調査、現品検査をした後、状況により手直しまたは良品との交換補充をいたします。
この場合、製品の移動または施工後にご通知いただきますと、事情の判明に困難を生じますので、必ず着荷姿のまま、保管の上ご通知ください。



木村工機株式会社

| | | |
|---------|---|---------------------------------------|
| 本社 | 〒540-0005 大阪市中央区上町A番23号 | TEL(050)3733-9400(代) FAX(06)6764-6163 |
| 東京営業本部 | 〒100-0004 東京都千代田区大手町2丁目2番1号(新大手町ビル) | TEL(050)3784-2633(代) FAX(03)3275-3207 |
| 大阪営業本部 | 〒542-0062 大阪市中央区上本町西5丁目3番5号(上六Fビル) | TEL(050)3733-9401(代) FAX(06)6764-6033 |
| 名古屋営業本部 | 〒450-6427 名古屋市中村区名駅3丁目28番12号(大名古屋ビルヂング) | TEL(050)3784-2630(代) FAX(052)562-5011 |
| 仙台支店 | 〒980-0021 仙台市青葉区中央3丁目2番1号(青葉通プラザ) | TEL(050)3784-2626(代) FAX(022)261-1563 |
| 福岡支店 | 〒812-0011 福岡市博多区博多駅前1丁目4番1号(博多駅前第一生命ビル) | TEL(050)3784-2620(代) FAX(092)474-0595 |
| 札幌営業所 | 〒060-0041 札幌市中央区大通東2丁目3番地(第36柱和ビル) | TEL(050)3648-2291(代) FAX(011)207-3555 |
| 金沢営業所 | 〒920-0031 金沢市広岡1丁目1番35号(金沢第2ビル) | TEL(050)3648-5695(代) FAX(076)233-5233 |
| 広島営業所 | 〒732-0827 広島市南区稲荷町4番1号(広島稲荷町NKビル) | TEL(050)3648-9929(代) FAX(082)262-5178 |
| 販促センター | 〒140-0001 東京都品川区北品川1丁目8番12号(アールビル) | TEL(050)3531-5711(代) FAX(03)3474-4353 |
| 八尾製作所 | 〒581-0071 大阪府八尾市北久宝寺2丁目2番7号 | TEL(050)3733-9120(代) FAX(072)922-5691 |
| 河芸製作所 | 〒510-0303 三重県津市河芸町東千里991番地 | TEL(050)3784-1930(代) FAX(059)245-6451 |

●設備工事部門

| | | |
|---------|-------------------------|---------------------------------------|
| 空調設備事業部 | 〒540-0005 大阪市中央区上町A番23号 | TEL(050)3733-9099(代) FAX(06)6764-0404 |
|---------|-------------------------|---------------------------------------|

www.kimukoh.co.jp

本カタログは製品改良のために変更することがありますのでご了承ください。
2017年7月初版発行 (C)2017 KIMURA KOHKI Co.,Ltd. 禁転載

2017/7 DXHAHP